

# PROSEM

K és P vetőelemekkel felszerelt vetőgép

## BEINDÍTÁS KÉZIKÖNYV KARBANTARTÁS BEÁLLÍTÁS

*Kérjük, hogy olvassa el és tartsa be ezt a kezelési útmutatót, mielőtt a gépet üzembe helyezi.*



A **SOLÀ** szemenkénti és gabonavetőgépek, valamint műtrágyaszórók gyártása rendkívül specializált környezetben zajlik, és a vállalatunk az elégedett vásárlók hatalmas számával büszkélkedhet.

A **SOLÀ** gépek csúcstechnológiát alkalmaznak és garantáltan meghibásodások nélkül dolgoznak a körülmények széles skáláján. A **SOLÀ** gépeket könnyű kezelhetőség és hatékony tartozékok jellemzik, továbbá kiválóan teljesítenek minimális kezelői karbantartási igény mellett.

Ez a kézikönyv segítséget nyújt Önnek a **SOLÀ** termék maximális hatékonysággal történő használatához.



Tanúsítvánnyal ellátott minőségbiztosítási rendszer.

4<sup>a</sup> kiadás - 2022 November

Cikkszám: CN-811036/HU

Created by: M.A. SOLÀ

Tilos a jelen kézikönyv bármely részének másolása.

A specifikációk előzetes értesítés nélkül változhatnak, vagy módosulhatnak.

Az itt feltüntetett ábrák nem feltétlenül az alapkivitelű gépváltozatot ábrázolják.

# TARTALOMJEGYZÉK

<b>1- BEVEZETŐ .....</b>	<b>5</b>
<b>2- BIZTONSÁGI ELŐÍRÁSOK.....</b>	<b>6</b>
2.1 BIZTONSÁGI SZIMBÓLUMOK.....	6
2.2 ÁLTALÁNOS BIZTONSÁGI ELŐÍRÁSOK.....	7
2.3 ÚTMUTATÓ A GÉP FEL- ÉS LERAKÁSÁHOZ .....	7
2.4 BIZTONSÁGI BERENDEZÉSEK .....	8
<b>3. A GÉP ISMERTETÉSE.....</b>	<b>9</b>
3.1 A VETŐGÉP ISMERTETÉSE.....	9
3.2 A VETŐGÉP AZONOSÍTÁSA .....	10
3.3 A VETŐGÉP RENDELTETÉSSZERŰ HASZNÁLATA .....	10
3.4 PROSEM K VETŐELEM .....	10
3.5 PROSEM P VETŐELEM .....	11
3.6 MAGADAGOLÓ HÁZ .....	12
3.7 VÁZ TÍPUSOK.....	13
3.7.1 FIX VÁLTOZAT .....	13
3.7.2 VARIANT MANUAL FIX VÁLTOZAT .....	13
3.7.3 TELESZKÓPOS VÁLTOZAT .....	14
3.7.4 VARIANT VÁLTOZAT .....	14
3.7.5 VARIANT IDRA VÁLTOZAT .....	14
3.7.6 ÖSSZECSUKHATÓ VÁZ .....	14
3.8 ELEKTROMOS KAPCSOLÁSI RAJZOK .....	15
<b>4. MŰSZAKI ADATOK .....</b>	<b>16</b>
<b>5. BEINDÍTÁS.....</b>	<b>22</b>
5.1 A VETŐGÉP CSATLAKOZTATÁSA A TRAKTORHOZ.....	22
5.2 A KARDÁNTENGELY CSATLAKOZTATÁSA ÉS A HOSSZÚSÁGÁNAK BEÁLLÍTÁSA .....	23
5.3 VETÉSBEÁLLÍTÁSOK .....	24
<b>6. BEÁLLÍTÁSOK.....</b>	<b>25</b>
6.1 TÁVOLSÁG A VETŐMAGOK KÖZÖTT .....	25
6.1.1 HAJTÓLÁNCOS ERŐÁTVITEL .....	31
6.1.2 AUTOMATA HAJTÓMŰ.....	31
6.2 A VETŐTÁRCSA CSERÉJE.....	32
6.3 A VETŐTÁRCSA MAGADAGOLÁSA .....	33
6.3.1 A MAGLESODRÓ BEÁLLÍTÁSA.....	33
6.3.2 A MAGKILÖKŐ BEÁLLÍTÁSA .....	34
6.3.3 AZ ADAGOLÓSZERKEZET MAGTÖLTŐ AJTAJA .....	34
6.4 VÁKUUM RENDSZER - VENTILÁTOR .....	35
6.4.1 VÁKUUM SZABÁLYOZÁS A MECHANIKUS VENTILÁTORON (OPCIÓ) .....	36
6.4.2 A MŰTRÁGYA PNEUMATIKUS TOVÁBBÍTÁSA .....	36
6.5 SORTÁVOLSÁG.....	37
6.5.1 FIX VÁZAS VETŐGÉP .....	37
6.5.2 VARIANT MANUAL FIX VÁZAS VETŐGÉP.....	37
6.5.3 TELESZKÓPOS VETŐGÉP MODELLEK.....	38
6.5.3.1 TELESZKÓPOS HIBRID .....	39
6.5.4 VARIANT VETŐGÉP .....	39
6.5.4.1 VARIANT V300/6 45-75 ÉS V300/6 50-80 .....	39
6.5.4.2 VARIANT V300/6 4F95 6F50-75.....	40
6.5.4.3 VARIANT V300/6 4F95 6F70-80 .....	40
6.5.4.4 VARIANT V300/7 7F45-60 6F70-80 .....	41
6.5.4.5 VARIANT V300/7-S 50-80.....	42
6.5.5 VARIANT IDRA VETŐGÉP .....	42
6.5.5.1 IDRA300/8 40-75 ÉS IDRA330/8 45-80 .....	42
6.5.5.2 IDRA300/9 9F40-55 8F65-75 ÉS IDRA330/9 9F45-60 8F70-80 .....	43
6.5.6 ÖSSZECSUKHATÓ VETŐGÉP .....	44
6.5.6.1 FIX ÖSSZECSUKHATÓ VETŐGÉP .....	44
6.5.6.2 VARIANT MANUAL FIX ÖSSZECSUKHATÓ VETŐGÉP.....	44
6.5.6.3 TELESZKÓPOS ÖSSZECSUKHATÓ VETŐGÉP .....	44
6.5.6.4 IDRA ÖSSZECSUKHATÓ VETŐGÉP .....	44
6.5.6.5 GEA ÖSSZECSUKHATÓ GÉP.....	44
6.6 TALAJKEREKEK.....	44
6.6.1 ELSŐ TALAJKEREKEK, FIX MAGASSÁGÚ.....	44
6.6.2 ELSŐ TALAJKEREKEK, ÁLLÍTHATÓ MAGASSÁGÚ .....	45
6.7 A VETŐELEM KIKAPCSOLÁSA .....	45
6.7.1 AZ ERŐÁTVITEL KÉZI KIKAPCSOLÁSA .....	45
6.7.2 AUTOMATA SORKIKAPCSOLÁS (OPCIÓ).....	45
6.7.3 A VETŐELEM FELEMELÉSE .....	46

6.8 VETÉSMÉLYSÉG.....	47
6.8.1 A PROSEM K BEÁLLÍTÁSA.....	47
6.8.2 A PROSEM P BEÁLLÍTÁSA.....	47
6.9 A PROSEM K SÁRKAPARÓK.....	47
6.10 A VETŐELEM TALAJNYOMÁSA.....	48
6.10.1 A PROSEM K / P VETŐELEM TALAJNYOMÁSA.....	48
6.10.1.1 KARRENDSZER.....	48
6.10.1.2 ORSÓRENDSZER.....	48
6.10.2 A PROSEM BASIC VETŐELEM TALAJNYOMÁSA.....	49
6.11 A VETŐBARÁZDÁK LEZÁRÁSA.....	49
6.11.1 „V”-ELRENDEZÉSŰ HÁTSÓ TÖMÖRÍTŐ KEREKEK – PROSEM K.....	49
6.11.1.1 A KEREKEK MUNKASZÉLESSÉGEA.....	50
6.11.1.2 A VETŐMAGOK TÖMÖRÍTÉSI NYOMÁSA.....	50
6.11.1.3 A TÖMÖRÍTŐ KEREKEK SZÖGE.....	50
6.11.2 MAGTAKARÓ – PROSEM P.....	51
6.11.2.1 A PROSEM P BOTA ALTA MAGTAKARÓ CSOROSZLYA BEÁLLÍTÁSA.....	51
6.11.2.2 A PROSEM P MAGTAKARÓ CSOROSZLYA BEÁLLÍTÁSA.....	51
6.12 BARÁZDANYITÓ ALKATRÉSZEK.....	52
6.12.1 A RÖGTÖRŐ ÉS A RÖGTERELŐ BEÁLLÍTÁSA.....	52
6.12.2 A TÁRCSÁS VETŐCSOROSZLYA BEÁLLÍTÁSA A PROSEM K VETŐELEMEN (OPCIÓ).....	52
6.12.3 A CSÚSZÓ VETŐCSOROSZLYA BEÁLLÍTÁSA (OPCIÓ).....	53
6.12.4 A SZÁRMARADVÁNY TERELŐ TÁRCSÁK BEÁLLÍTÁSA A PROSEM K VETŐELEMENEN (OPCIÓ).....	53
6.13 SZÁRMARADVÁNY TERELŐ TÁRCSÁK PARALELOGRAMMA VÁZZAL (OPCIÓ).....	54
6.14 TURBO TÁRCSÁS VETŐCSOROSZLYA (OPCIÓ).....	54
6.15 PROSEM K MAGTAKARÓ KERÉK (OPCIÓ).....	55
6.16 KERÉKNYOM ELMUNKÁLÓ BORONA (OPCIÓ).....	56
6.17 HIDRAULIKUSAN MOZGATOTT NYOMJELZŐK.....	56
6.17.1 A NYOMJELZŐK HOSSZÚSÁGÁNAK BEÁLLÍTÁSA.....	57
6.17.2 A NYOMJELZŐ TÁRCSÁK SZÖGÉNEK BEÁLLÍTÁSA.....	57
6.18 MŰTRÁGYA KIJUTTATÓ BERENDEZÉS (OPCIÓ).....	58
6.18.1 A MŰTRÁGYA ADAGOLÓ ÁTTÉTEL MÓDOSÍTÁSA.....	60
6.18.2 MŰTRÁGYA KIJUTTATÓ KETTŐS TÁRCSÁS CSOROSZLYA.....	61
6.18.3 MŰTRÁGYA CSOROSZLYA.....	61
6.18.4 MŰTRÁGYA KIJUTTATÓ A VETŐELEMEN (OPCIÓ).....	62
6.19 TALAJFERTŐTLENÍTŐ MIKROGRANULÁTUM SZÓRÓ (OPCIÓ).....	62
6.19.1 A MIKROGRANULÁTUM SZÓRÓ ADAGOLÓ ÁTTÉTEL MÓDOSÍTÁSAR.....	65
6.19.2 A MIKROGRANULÁTUM SZÓRÓ KIKAPCSOLÁSA.....	65
6.20 CSIGAIRTÓ MIKROGRANULÁTUM SZÓRÓ (OPCIÓ).....	66
6.21 TALAJFERTŐTLENÍTŐ ÉS CSIGAIRTÓ MIKROGRANULÁTUM SZÓRÓ (OPCIÓ).....	69
6.21.1 A KÉT TARTÁLYOS TALAJFERTŐTLENÍTŐ MIKROGRANULÁTUM SZÓRÓ HAJTÓMŰ ÁTTÉTEL MÓDOSÍTÁSA.....	73
6.21.2 A KÉT TARTÁLYOS CSIGAIRTÓ MIKROGRANULÁTUM SZÓRÓ HAJTÓMŰ ÁTTÉTEL MÓDOSÍTÁSA.....	73
6.21.3 A TALAJFERTŐTLENÍTŐ ÉS CSIGAIRTÓ MIKROGRANULÁTUM SZÓRÓ KIKAPCSOLÁSA.....	74
<b>7. SZÁLLÍTÁS.....</b>	<b>75</b>
7.1 FIX VÁZ.....	75
7.2 VARIANT MANUAL FIX VÁZ.....	75
7.3 TELESZKÓPOS, VARIANT ÉS VARIANT IDRA VÁZ.....	75
7.4 ÖSSZECSUKHATÓ VÁZ.....	76
<b>8. A TARTÁLYOK FELTÖLTÉSE ÉS ÜRÍTÉSE.....</b>	<b>77</b>
8.1 FIX VÁZ.....	77
8.2 MŰTRÁGYA TARTÁLY.....	77
8.3 A TALAJFERTŐTLENÍTŐ ÉS / VAGY CSIGAIRTÓ MIKROGRANULÁTUM TARTÁLYOK.....	77
<b>9. KARBANTARTÁS.....</b>	<b>78</b>
9.1 AZ ÁTVIZSGÁLÁSOK GYAKORISÁGA.....	78
9.2 ZSÍRZÁS ÉS OLAJOZÁS.....	79
9.3 VENTILÁTOR.....	80
9.4 HAJTÓLÁNC.....	80
9.5 AUTOMATA HAJTÓMŰ.....	81
9.6 A VETŐGÉP TISZTÍTÁSA.....	81
9.7 CSAVAROK.....	82
9.8 GUMIABRONCSOK NYOMÁSA.....	82

# 1- BEVEZETŐ

Elengedhetetlenül fontos, hogy elolvassa és betartsa a jelen kézikönyvben leírt utasításokat és javaslatokat, mielőtt megkezdje a **PROSEM** szemenkénti vetőgép használatát. A jelen kézikönyv figyelmes végigolvasása lehetővé teszi a gépkezelő munkavégzésének maximális hatékonyságát, a személyi sérülésekkel és anyagi kárral járó balesetek megelőzését, valamint a vetőgép teljesítményének és várható élettartamának megnövelését teszi lehetővé.

Kérjük, gondoskodjon róla, hogy a jelen kézikönyvet minden olyan személy elolvassa, aki a vetőgép bármilyen üzemeltetését (beleértve a használatot, a mechanikai problémák elhárítását és a gép átvizsgálását), karbantartását (átvizsgálás és műszaki segítségnyújtás) és szállítását végzi.

Az Ön saját biztonsága érdekében kérjük, hogy tartsa be ezeket a műszaki biztonsági előírásokat, mivel a **SOLÀ** nem tehető felelőssé a rendelkezésre álló információk figyelmen kívül hagyásából származó károkért.

A jelen kézikönyv első fejezeteiben a Műszaki Jellemzőket és a Biztonsági Előírásokat találja. A vetőgép működtetéséhez szükséges alapkonceptiók a Beindítás, a Beállítás és a Karbantartás fejezetben kerülnek ismertetésre.

A jelen kézikönyv utolsó része a Kijuttatási Táblázatokból áll, amelyekben megtalálható az összes vetőmag, műtrágya, talajfertőtlenítő és gombaölő szer mikro granulátum típusra vonatkozó beállítási érték..



A **SOLÀ** MINDEN JOGÁT FENNTARTJA ARRA, HOGY MÓDOSÍTSA A JELEN KEZELÉSI ÚTMUTATÓBAN TALÁLHATÓ ILLUSZTRÁCIÓKAT, MŰSZAKI ADATOKAT ÉS TÖMEGADATOKAT, AMENNYIBEN EZEK A MÓDOSÍTÁSOK HOZZÁJÁRULNAK A VETŐGÉPEK MINŐSÉGI SZÍNVONALÁNAK EMELÉSÉHEZ.

## 2- BIZTONSÁGI ELŐÍRÁSOK

### 2.1 BIZTONSÁGI SZIMBÓLUMOK

Ebben a kézikönyvben a biztonságra vonatkozóan háromféle szimbólumot talál:



A VETŐGÉPPEL TÖRTÉNŐ MUNKAVÉGZÉS MEGKÖNNYÍTÉSÉHEZ.



A VETŐGÉP ÉS AZ OPCIÓS TARTOZÉKOK KÁROSODÁSÁNAK MEGELŐZÉSÉHEZ.



SZEMÉLYI SÉRÜLÉSEK MEGELŐZÉSÉHEZ.



Tilos a gépen tartózkodni annak működése közben. Fennáll a lezuhanás miatt bekövetkező súlyos személyi sérülések kockázata.



A nagy nyomáson kiáramló hidraulika olaj által előidézett veszély! Ez súlyos, potenciálisan halálos sérülésekhez vezethet, ha átszakítja a bőrt és bejut a testbe. Gondoskodjon a hidraulika tömlők jó állapotáról. Fennáll a súlyos személyi sérülések kockázata.

A gépen Ön az alábbi figyelmeztető szimbólumokat találja:



Figyelmesen olvassa el az utasításokat és tartsa be a jelen kezelési útmutatóban leírt biztonsági tanácsokat.



A vetőgép fel- és lecsatlakoztatása során maradjon távol a traktor hátsó részétől. Gondoskodjon róla, hogy senki se tartózkodjon a teleszkóposan mozgatott alkatrészek hatósugarában. Fennáll a súlyos személyi sérülések kockázata.



A vetőgép karbantartása, vagy javítása előtt állítsa le a traktor motorját és gondoskodjon róla, hogy ne lehessen beindítani. Ki kell venni a traktorból a gyújtáskulcsot.



Soha ne álljon a nyomjelzők alá, sem pedig azok mozgástartományába. Fennáll a súlyos személyi sérülések kockázata.



Ne lépje túl a maximális terhelést.



Bekötési pont a gép daruval végzett le- és felrakáshoz. Lásd a „2.3 ÚTMUTATÓ A FEL- ÉS LE-RAKÁSHOZ” című fejezetben.



Az ezzel a matricával jelölt alkatrészeket jó állapotban és megszírozva kell tartani. Lásd a „9.2 ZSÍRZÁS ÉS OLAJOZÁS” című fejezetet.



Fennáll a beszorulás kockázata, amikor a gép alatt dolgozik. Kérjük, hogy rögzítse a gépet ennek a kockázatnak a megelőzése érdekében. Fennáll a súlyos személyi sérülések kockázata.



A TLT forgásiránya és fordulatszáma (csak a mechanikus meghajtású ventilátorral felszerelt gépeken).

## 2.2 ÁLTALÁNOS BIZTONSÁGI ELŐÍRÁSOK



- A gép beindítása előtt, kérjük, ellenőrizze, hogy jó állapotban van-e a munkavégzéshez és a biztonságos közúti szállításhoz.



- Ellenőrizze, hogy megfelelően rálát-e a gép körüli területre, és nincsenek-e emberek a gép munkaterületén.



- A vetőgép országúti szállítása során tartsa be a jelzőtáblák egulations.



- Tilos a gépen utazni, vagy felmászni a gépre, amikor az működik.



- A gép használata előtt a gépkezelőnek meg kell ismernie és be kell gyakorolnia az összes kezelőszerv használatát.



- Legyen különösen óvatos, amikor a gépet felcsatlakoztatja a traktorra, és amikor a gépet lecsatlakoztatja a traktorról.



- Kérjük, ellenőrizze a kardántengely és a védőburkolatainak megfelelő állapotát, illetve meglétét. A védőcső nem foroghat a kardántengellyel együtt, ezért akassza be az erre a célra rendszeresített elfordulás gátló láncokat.



- A kardántengely csatlakoztatását kizárólag a traktor motorjának leállított állapotában végezze.



- A kardántengely csatlakoztatása előtt gondoskodjon róla, hogy senki se tartózkodjon a gép veszélyzónájában.



- Soha ne szálljon ki a traktor vezetőüléséből, miközben a gép működik.



- Ne tegyen idegen tárgyakat a magtartályba.



- A vetőgép hidraulika rendszerén végzett karbantartás megkezdése előtt gondoskodjon a nyomásmentesítéséről és állítsa le a traktor motorját.



- Kérjük, hogy rendszeresen ellenőrizze a hidraulika tömlők és csövek állapotát és tömítését. Ezekre az alkatrészekre természetes öregedés jellemző, ezért 6 ÉV után az állapotuktól függetlenül ki kell őket cserélni. Akkor is cserélje ki őket, ha az állapotuk azt indokolja.



- Mielőtt megkezdí traktorhoz csatlakoztatott összecsuható vázas vetőgép szállítását, gondoskodjon róla, hogy a váz teljesen össze legyen csukva.



- A vetőgép felemelésekor a traktor első keréktengelye tehermentesül. Gondoskodjon róla, hogy az első hidon megfelelő terhelés legyen a traktor felborulásának megelőzése érdekében. Ugyanekkor gondoskodjon arról is, hogy a kormány- és a fékrendszer működése optimális legyen.



- A felemelt vetőgép szállítása során rögzítse a 3-pont süllyesztés kapcsolót. A traktor elhagyása előtt süllyessze le a vetőgépet a talajra és vegye ki a gyújtáskulcsot a gyújtáskapcsolóból.



- Mindig használjon biztonságos alátámasztást, amikor a felemelt gépen végez karbantartást, nehogy lesüllyedjen, vagy lezuhanjon.



- Egy parcella bevetésének megkezdése előtt mérje fel a terepviszonyok által jelentett kockázatokat: lejtők, magas feszültségű vezetékkel való esetleges érintkezés egyenetlen terep miatt, vagy a vetőgép mozgatható, vagy becsukható részegységeinek mozgása miatt.

## 2.3 ÚTMUTATÓ A GÉP FEL- ÉS LERAKÁSÁHOZ



EZEKET A MŰVELETEKET KIZÁRÓLAG SZAKKÉPZETT ÉS TAPASZTALT SZEMÉLY VÉGEZHETI.



A VETŐGÉP ÁTVÉTELEKOR AZONNAL ELLENŐRIZNI KELL, HOGY NINCSENEK-E RAJTA A SZÁLLÍTÁSBÓL EREDŐ ESETLEGES SÉRÜLÉSEK, VAGY NEM HIÁNYOZNAK-E ALKATRÉSZEK. A KÁRTALANÍTÁS FELTÉTELE, HA EZEKET A PROBLÉMÁKAT AZONNAL JELZIK A SZÁLLÍTMÁNYOZÓNAK.



A VETŐGÉP FELRAKÁSÁT ÉS LERAKÁSÁT LEHETŐSÉG SZERINT HÍDDARUVAL KELL VÉG-EZNI.

Az alábbi képeken a VÁZON kialakított emelőszemek láthatók (lásd a 3.7. VÁZAK című fejezetet), ahová a daruköteleket rögzíteni kell a gép modellváltozatától függően.

- A **FIX, VARIANT MANUAL, TELESZKÓPOS, VARIANT és VARIAN IDRA**, változaton a vetőgép FELRAKÁSÁT és LERAKÁSÁT a 2 emelőszemnél (2.1. ábra) fogva kell végezni.
- Az vetőgép **ÖSSZECSUKHATÓ** változatain (2.2. ábra) a vetőgép FELRAKÁSÁT és LERAKÁSÁT a 4 emelőszemnél (2.1. ábra) fogva kell végezni:
  - 2 FŐ emelőszem, amelyek a 3-pontos függesztő VÁZON található (B, 2.2. ábra).
  - 2 MÁSODLAGOS emelőszem, amelyek a kitámasztó lábakon található (C, 2.2. ábra).

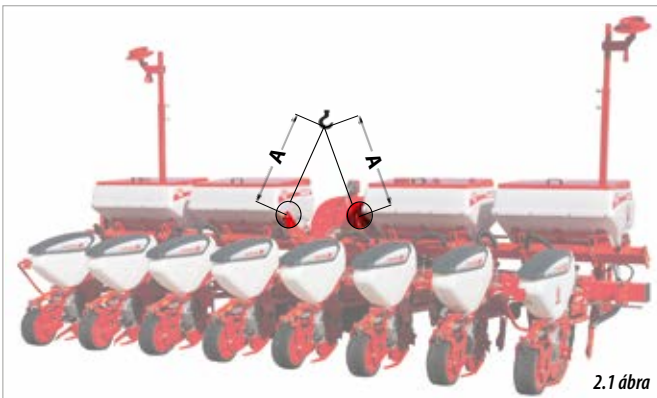

**FIGYELEM:** KÉRJÜK, VEGYE FIGYELEMBE AZ EMELŐ KÖTELEK HOSSZÚSÁGÁRA VONATKOZÓ ELŐÍRÁST A (2 MÉTER) A VETŐGÉP SÉRÜLÉSÉNEK MEGELŐZÉSE ÉRDEKÉBEN AZ EMELÉS SORÁN (2.1. ábra).

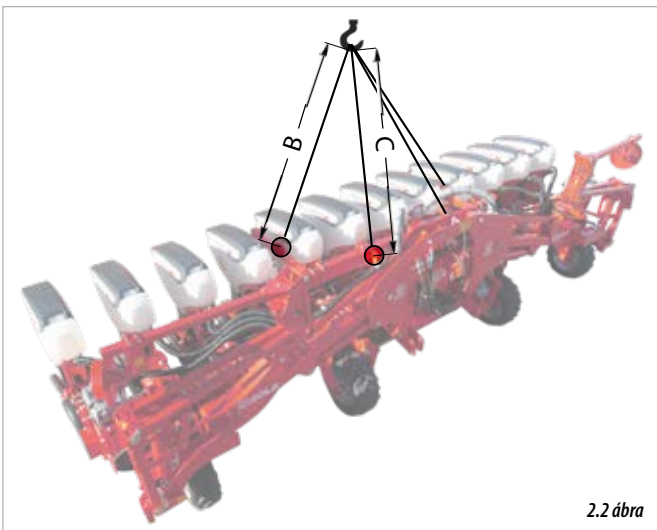

**FIGYELEM:** KÉRJÜK, VEGYE FIGYELEMBE AZ EMELŐ KÖTELEK HOSSZÚSÁGÁRA VONATKOZÓ ELŐÍRÁST B ÉS C (2 MÉTER) A VETŐGÉP SÉRÜLÉSÉNEK MEGELŐZÉSE ÉRDEKÉBEN AZ EMELÉS SORÁN (2.2. ábra).

## 2.4 BIZTONSÁGI BERENDEZÉSEK

A munka közbeni sérülések megelőzése érdekében a vetőgép egy nyíró csapszeggel van felszerelve a magadagoló szerkezetek erőátvitelét meghajtó talajkerekek agyában (2.3. ábra).



AMIKOR A NYÍRÓ CSAPSZEG ELYNÍRÓDIK, A VETŐELEM MŰKÖDÉSE LEÁLL.



A NYÍRÓ CSAPSZEGET 500 ÜZEMÓRA MUNKA-VÉGZÉST KÖVETŐEN KI KELL CSERÉLNI (LÁSD A „9.1. AZ ELLENŐRZÉSEK GYAKORISÁGA” CÍMŰ FEJEZETET). HA NEM CSERÉLIK KI ENNYI IDŐ UTÁN, AKKOR A NYÍRÓ CSAPSZEG TÚLT-ERHELÉS NÉLKÜLI IS ELYNÍRÓDHAT.

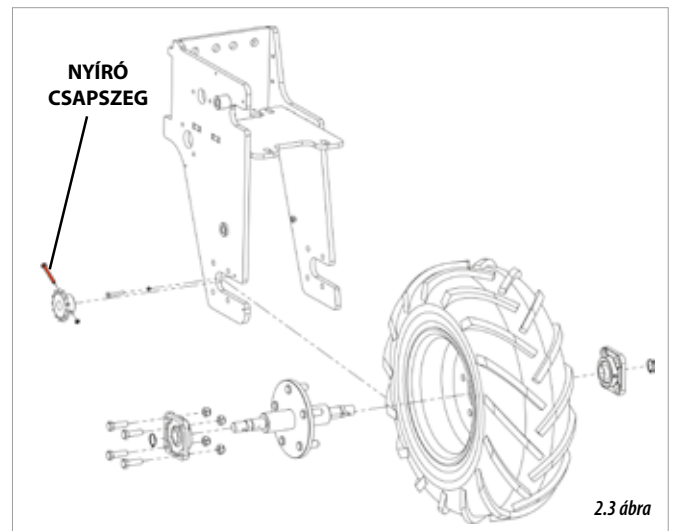



## 3. A GÉP ISMERTETÉSE

### 3.1 A VETŐGÉP ISMERTETÉSE

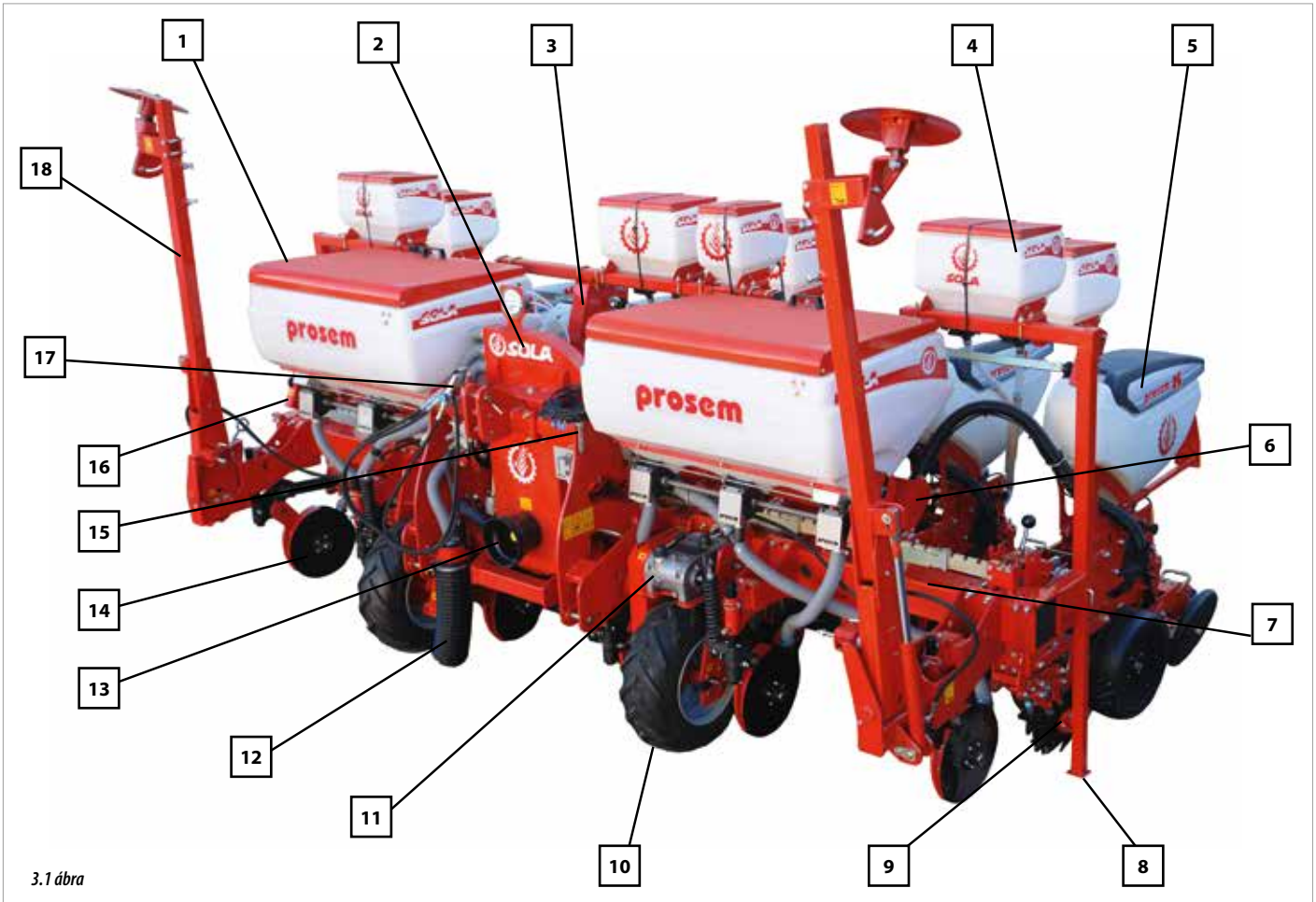

3.1 ábra

- |  |  |
|--|--|
| <b>1-</b> Műtrágya tartály.  | <b>10-</b> Talajkerék.                             |
| <b>2-</b> Vákuum ventilátor.   | <b>11-</b> Hajtómű.                                |
| <b>3-</b> Talajfertőtlenítő mikrogranulátum szóró / Csigairtó mikrogranulátum szóró meghajtás. | <b>12-</b> Ejtőcső.                                |
| <b>4-</b> Talajfertőtlenítő mikrogranulátum / Csigairtó mikrogranulátum tartály.               | <b>13-</b> Kardántengely.                          |
| <b>5-</b> Magadagoló egység.   | <b>14-</b> Műtrágya kijuttató berendezés.          |
| <b>6-</b> Levegőtartály.   | <b>15-</b> Vízmérték.                              |
| <b>7-</b> Váz.   | <b>16-</b> Műtrágya adagoló berendezés meghajtása. |
| <b>8-</b> Kitámasztó láb.  | <b>17-</b> Hidraulikus csatlakozók.                |
| <b>9-</b> Szárterelő tárcsa.   | <b>18-</b> Nyomjelző.                              |

### 3.2 A VETŐGÉP AZONOSÍTÁSA

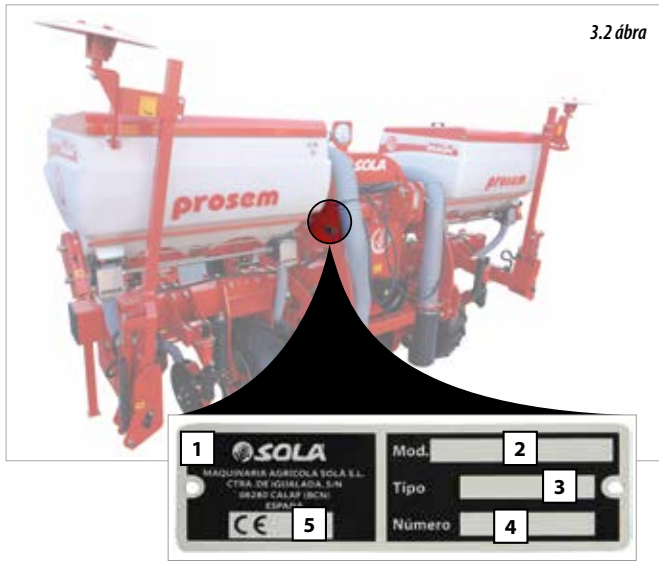

3.2 ábra

Minden gépen megtalálható egy AZONOSÍTÓ TÁBLA, amely a 3-pontos függesztővázon van elhelyezve és az alábbi adatokat tünteti fel:

- 1- A gyártó neve és címe.
- 2- Gépmódel.
- 3- Géptípus.
- 4- Alvázszám.
- 5- CE jelölés.

### 3.3 A VETŐGÉP RENDELTETÉSSZERŰ HASZNÁLATA

A PROSEM szemenkénti vetőgép kifejezetten kalászosok és egyéb növényfélések vetőmagjainak precíziós szemenkénti elvetésére lett megtervezve.

A vetőgép úgy lett megtervezve, hogy hidraulikus 3-pontos függesztőszerkezettel felszerelt mezőgazdasági traktorhoz csatlakoztatva lehet működtetni.

Ez a vetőgép a traktor TLT tengelycsonkjához csatlakoztatott kardántengellyel, vagy hidraulikus motorral meghajtva képes működni.

Amennyiben a vetőgépet nem az előbbieken leírt feltételek között használják, akkor a gyártó nem tehető felelőssé embereknek okozott semmiféle fizikai sérülésért, vagy a gépben bekövetkező károkért.

A felhasználónak be kell tartania a biztonságra, a közúti közlekedésre és a higiéniaira vonatkozó valamennyi előírást.

Ha a felhasználó átalakítást végez a vetőgépen, akkor a gyártó által nyújtott garancia érvényét veszíti. A SOLÁ nem tehető felelőssé embereknek okozott semmiféle fizikai sérülésért, vagy a gépben bekövetkező károkért.

Kerülni kell a túl nagy nedvességtartalmú vetőmagok használatát, mivel azok eltömődéseket okozhatnak.

### 3.4 PROSEM K VETŐELEM

- 1- Magtartály.
- 2- Magadagoló egység maglesodróval, amely a magadagolást szabályozza.
- 3- Vetésmélység szabályozó.
- 4- A magtakaró kerekek talajnyomását szabályozó kar.
- 5- A magtakaró kerekek talajfelszínnel bezárt szögét szabályozó kar.
- 6- Magtakaró kerekek: ezek takarják be a vetőbarázdába került magokat.
- 7- Vetésmélység szabályozó kerekek.
- 8- Kettős tárcsás vetőcsoroszlya: ezek alakítják ki a vetőbarázdát, amelybe a vetőmag le hullik.
- 9- Rögterelő: megakadályozza, hogy földrögök legyenek a vetésmélység szabályozó kerekek útjában.
- 10- Rögtrörő él: segíti a felszínen lévő talajrögök összetörését.
- 11- Hajtómű egység: a főtenyely forgómozgását továbbítja a magadagoló egységbe a vetőtárcsa forgatásához.
- 12- Paralelogramma váz: lehetővé teszi a vetőelemek függőleges mozgását a talajfelszín egyenetlenségeinek követése érdekében.
- 13- A vetőelem talajnyomását szabályozó kar: ez szabályozza a kettős tárcsás vetőcsoroszlya (8) talajnyomását.
- 14- Rögzítő mechanizmus: lehetővé teszi a vetőelem rögzítését felemelt helyzetben a kikapcsolásához.
- 15- Vetőelem talajnyomás szabályozó rugó: ez szabályozza a kettős tárcsás vetőcsoroszlya (8) talajnyomását.

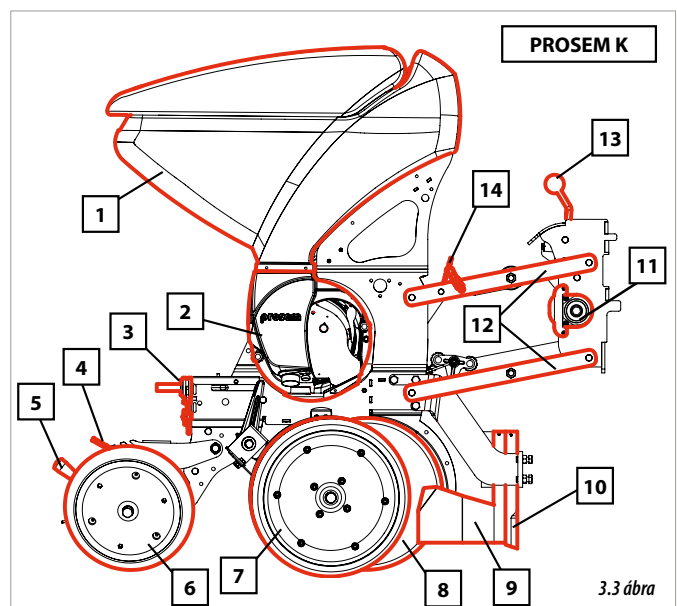

3.3 ábra

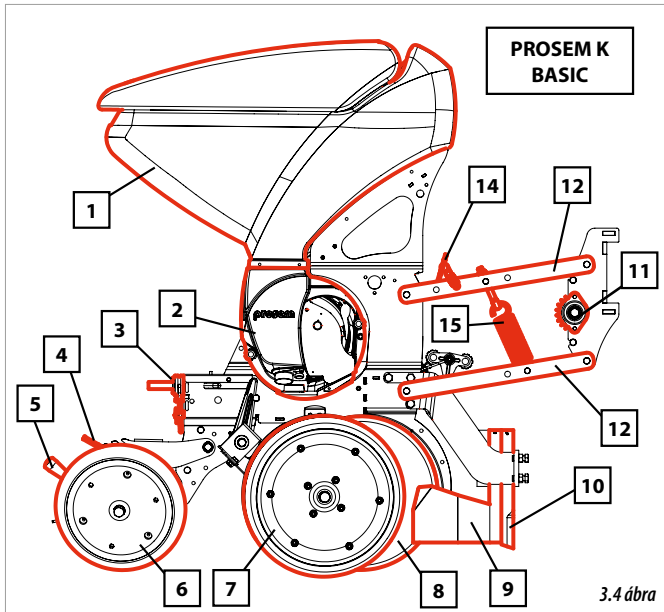

3.4 ábra

### 3.5 PROSEM P VETŐELEM

- 1- Magtartály.
- 2- Vetésmélység szabályozó.
- 3- Mélységszabályozó kerék: összetömöríti a talajt a vetőbarázda vonalában és szabályozza a vetésmélységet.
- 4- Magadagoló egység maglesodróval, amely a megakadályozza a kettős vetést.
- 5A- Magtakaró egység: lezárja a vetőbarázdát a csoroszlya (6A) számára.
- 5B- Magtakaró egység: lezárja a vetőbarázdát a csoroszlya (6B) számára.
- 6A- Vetőcsoroszlya: ez képezi a vetőbarázdát, amelybe a vetőmag lehullik. Standard vetésmélységhez.
- 6B- Magas vetőcsoroszlya: ez képezi a vetőbarázdát, amelybe a vetőmag lehullik. Nagyon mély vetéshez.
- 7- Rögtrőrő: segíti a felszínen lévő talajrögök összetörését.
- 8- Rögterelő: megakadályozza, hogy földrögök legyenek a vetésmélység szabályozó kerekek útjában.
- 9- Paralelogramma váz: lehetővé teszi a vetőelemek függőleges mozgását a talajfelszín egyenetlenségeinek követése érdekében.
- 10- A vetőelem talajnyomását szabályozó kar: ez szabályozza a vetőcsoroszlya (6A és 6B) talajnyomását.
- 11- Rögzítő mechanizmus: lehetővé teszi a vetőelem rögzítését felemelt helyzetben a kikapcsolásához.
- 12- Hajtómű egység: a főtengely forgómozgását továbbítja a magadagoló egységbe a vetőtárcsa forgatásához.
- 13- Vetőelem talajnyomás szabályozó rugó: ez szabályozza a vetőcsoroszlyák (6A és 6B) talajnyomását.
- 14- A magtakaró kerekek talajfelszínnel bezárt szögét szabályozó kar.
- 15- Magtakaró kerekek: lezárják a barázdát, amelybe a vetőmagok lehullottak.
- 16- Első vetésmélység szabályozó kerék.

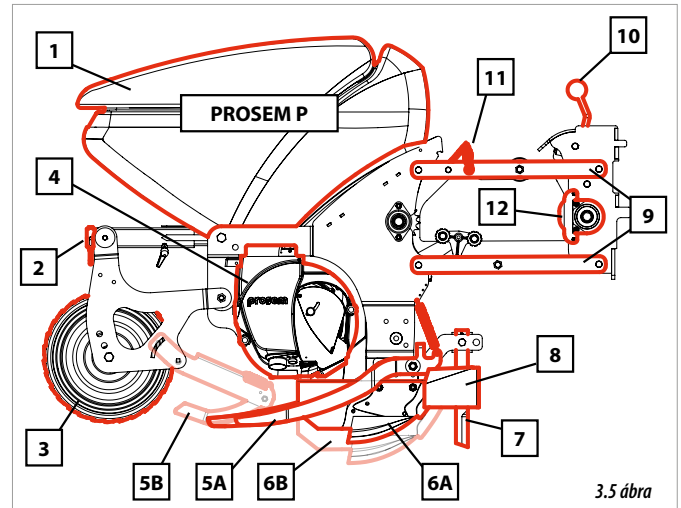

3.5 ábra

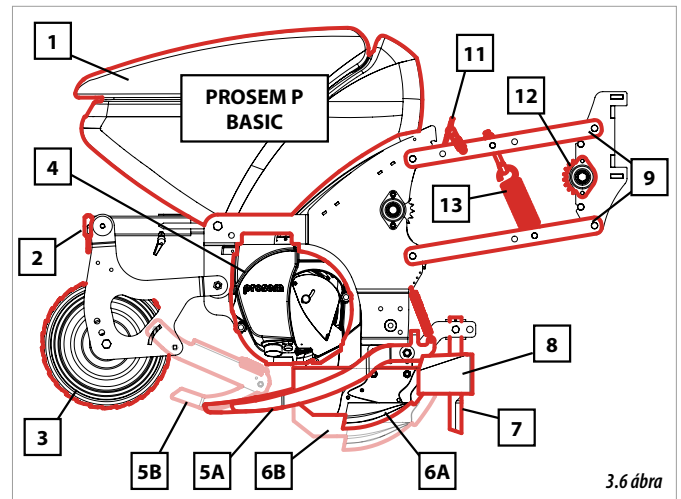

3.6 ábra

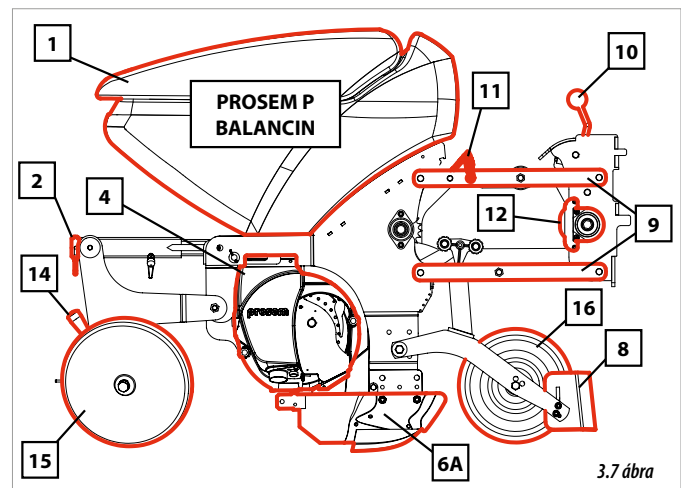

3.7 ábra

### 3.6 MAGADAGOLÓ HÁZ

A magadagoló egységekben elhelyezett maglesodró rendszer arra lett megtervezve, hogy biztosítsa a vetőmagok egyenkénti elvetését annak érdekében, hogy a vetőmagok a vetőbarázdába egymástól a felhasználó által előzetesen beállított távolságban kerüljenek (lásd a „6.1 A VETŐMAGOK KÖZÖTTI TÁVOLSÁG” című fejezetben).

A magadagoló ház fő alkatrészei:

1. Maglesodró: biztosítja, hogy a vetőtárcsa egyes furatain mindig csak egy vetőmag legyen.
2. Vetőtárcsa: a vetőmagok adagolását végzi.
3. Magkilökő: elősegíti, hogy e vetőmag a megfelelő irányban hulljon ki.
4. Magkilökő ellencsúszka: megakadályozza, hogy a magkilökő csúcsa vetőmag miatt letörjön.
5. Központi csúszkák.
6. Magkilökő csúszka: megszünteti a szívóvákuumot, amikor a vetőmagnak le kell válnia a vetőtárcsáról.



3.12 ábra

Minden vetőmag típus megfelelő vetőtárcsát (2, 3.8. ábra) igényel, mivel a vetőmag mérete, a tőtávolság, stb. megfelelő vetőtárcsa használatát teszi szükségessé, amelyen a furatok száma határozza meg a kivetett vetőmagok közötti távolságot. Emellett a furatoknak elég nagyok kell lennie ahhoz, hogy elférjen bennük egy szem vetőmag.

A VETŐTÁRCSA típusa a vetőmag típusának függvényében:



3.8 ábra

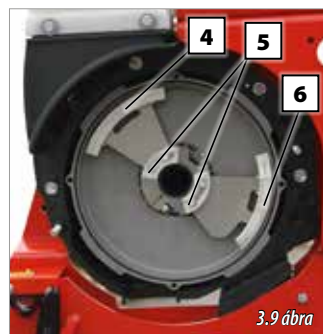

3.9 ábra

7. Vetőmag bevezető nyílás a magadagoló házba: szabályozza a vetőmag bejutását az adagoló házba.
8. Kéfék: eltávolítják a vetőmag maradványokat a vetőtárcsáról.
9. Ellenőrző nyílás: lehetővé teszi a magadagoló ház belsejének ellenőrzését, amikor a vetőgépen a szükséges beállításokat végzik el.
10. Üritőnyílás: ezen keresztül lehet kiüríteni a magtartályt.

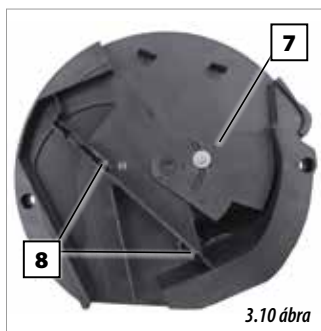

3.10 ábra



3.11 ábra

11. Maglesodró szabályozó.

VETŐMAG TÍPUSA	FURAT SZÁMA	FURATOK ÁTMÉRŐJE (MM)															
		0,8	1	1,1	1,2	1,5	2	2,5	3	3,5	4	4,25	4,5	5	5,5	6,5	
NAPRAFORGÓ	10																
	20																
	30																
KUKORICA	10																
	20																
	30																
	40																
CIROK	70																
	100																
GYAPOT	70																
	100																
REPCE	70																
	100																
	120																
CUKORRÉPA	20																
	30																
	40																
BAB	20																
	70																
FABES	20																
BROAD BEAN	30																
PARADICSOM	30																
	70																
LEEK	40																
GREEN BEANS	40																
	40																
	50																
	60																
CHICK PEAS	40																
	50																
	60																
FRIJOLES (MEXICAN BEAN)	40																
	50																
	70																
ROUND GREEN BEANS	60																
	70																
SZÓJABAB	60																
	70																
	90																
	100																
SÁRGARÉPA	70																

● Standard vetőtárcsa ● Opció vetőtárcsa



AMENNYIBEN OLYAN MAGOKAT VETNEK KI, AMELYEK NEM SZEREPELNEK A JELEN KÉZIKÖNYV BEÁLLÍTÁSI TÁBLÁZATAIBAN, AKKOR HA A VETŐTÁRCSA FURATAI NAGYOBBAK A MAGOKNÁL, A VÁKUUM RENDSZER BESZIPPANTJA AZOKAT ÉS NEM HULLANAK KI A VETŐBARÁZDÁBA.



A VETÉS MEGKEZDÉSE ELŐTT ELLENŐRIZZE, HOGY AZ ADAGOLÓ SZERKEZETEKBE SZERELT VETŐTÁRCSÁK MEGFELELNEK-E A KIVETNI KÍVÁNT VETŐMAG MÉRETÉNEK.

### 3.7 VÁZ TÍPUSOK

A vetőgép váza 3-pontos függesztővázsal van felszerelve, amelynél fogva a traktor 3-pont függesztőszerkezetéhez csatlakoztatható. Ez az a rész, amelyre az összes vetőelem rögzítve van. Bizonyos váz típusok lehetővé teszik a sortávolság módosítását.

A vetőgépek többféle váz változattal rendelhetők:

- FIX
- VARIANT MANUAL FIX
- TELESZKÓPOS
- VARIANT
- VARIANT IDRA
- ÖSSZECSUKHATÓ



MINDEGYIK VETŐGÉP TÍPUS SZÁLLÍTHATÓ ORSZÁGÚTON, HACSAK NEM FIX VÁZAS, VAGY VARIANT MANUAL FIX VÁZAS, AMELYEK SZÉLESSÉGE TÚL NAGY AZ ADOTT ORSZÁGBAN ÉRVÉNYES KÖZÚTI KÖZLEKEDÉSI SZABÁLYOK ÉRTELMEBEN. ILYEN ESETEKBEN A VETŐGÉP CSAK AKKOR SZÁLLÍTHATÓ ORSZÁGÚTON, HA AZ OPCIOS HOSSZIRÁNYÚ VETŐGÉP SZÁLLÍTÓKOCSIRA HELYEZIK (3.13). EBBEN AZ ESETBEN A SZÁLLÍTÁSI SZÉLESSÉG 3 MÉTER LESZ.

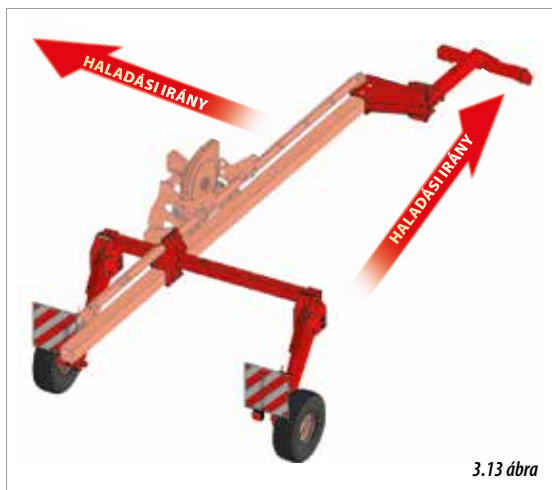

A VETŐGÉP VONTATOTT GÉPKÉNT HASZNÁLHATÓ, HA FEL VAN SZERELVE AZ OPCIOS TARTOZÉKKÉNT RENDELHETŐ ELSŐ KOCSIVAL (3.14). ORSZÁGÚTON A VETŐGÉP EZZEL A KOCSIVAL CSAK AKKOR VONTATHATÓ, HA A KÖZÚTI KÖZLEKEDÉSI SZABÁLYOK NEM KORLÁTOZZÁK A SZÉLESSÉGÉT, VAGY A KOCSI HASZNÁLATÁT.



Lásd a „4. MŰSZAKI JELLEMZŐK” című fejezetet annak megállapítására, hogy a gépre milyen opciók tartozékok szerelhetők.



#### 3.7.1 FIX VÁLTOZAT

A vetőelemek a vázhoz tartókkal vannak rögzítve.

A sortávolság módosítása nem végezhető el gyorsan, mivel a vetőelemek a vázhoz szilárdan vannak rögzítve. A vetőelemek közötti távolság módosítását lásd a „6.5.1. FIX VÁZAS GÉP” című bekezdésben (3.15. ábra).



#### 3.7.2 VARIANT MANUAL FIX VÁLTOZAT

Ez a váz típus lehetővé teszi a vetőelemek közötti távolság módosítását. A vetőelemek közötti távolság módosítását lásd a „6.5.2. VARIANT MANUAL FIX VÁZAS GÉP” című bekezdésben (3.16. ábra).



### 3.7.3 TELESZKÓPOS VÁLTOZAT

Ezen a vetőgép változaton a két szélső vetőelem sortávolsága módosítható. A belső vetőelemeket fix tartók rögzítik a vázon. A lehetséges beállítások a „6.5.3. TELESZKÓPOS GÉP” című bekezdésben

kerülnek ismertetésre. Ez a vetőgép modell kétféle változatban rendelhető:

- Szimpla teleszkópos (3.17. ábra).
- Dupla teleszkópos (3.18. ábra).
- Szimpla teleszkópos hibrid (3.19. ábra).



3.17. ábra



3.18. ábra



3.19. ábra



3.20. ábra



3.21. ábra

### 3.7.5 VARIANT IDRA VÁLTOZAT

A VARIANT IDRA váz típuson mindegyik vetőelem távolsága állítható. Emellett a váz munkaszélessége is változtatható. A vetőelemek sortávolságának módosítását lásd a „6.5.5. VARIANT IDRA GÉP” című bekezdésben (3.22. ábra).



3.22. ábra

### 3.7.4 VARIANT VÁLTOZAT

Ezen a vázon az összes vetőelem egymástól való távolsága állítható. A lehetséges beállítások a „6.5.4. VARIANT GÉP” című bekezdésben kerülnek ismertetésre.

Ez a vetőgép modell kétféle változatban rendelhető:

- Szimpla teleszkópos változat (3.20. ábra).
- Dupla teleszkópos változat (3.21. ábra).

### 3.7.6 ÖSZECSUKHATÓ VÁZ

Ez a váz típus egy KÖZPONTI RÉSZBŐL (1, 3.24. ábra) és két SZSZECSUKHATÓ SZÁRNYBŐL (2, 3.23. ábra) áll.

A KÖZÉPSŐ VÁZRÉSZ az alábbi lehet::

- FIX
- VARIANT MANUAL
- TELESZKÓPOS

- VARIANT IDRA
- Az ÖSSZECSUKHATÓ SZÁRNYAK az alábbiak lehetnek:
  - FIX
  - VARIANT MANUAL

GEA összecukható gépek, a központi test (1, 3.24. ábra) és az összecukható részek (2, 3.24. ábra) kizárólag RÖGZÍTETT alváz.  
Az ültetési sorok közötti távolság beállításához, lásd 6.5.6 ÖSSZECSUKHATÓ GÉP.

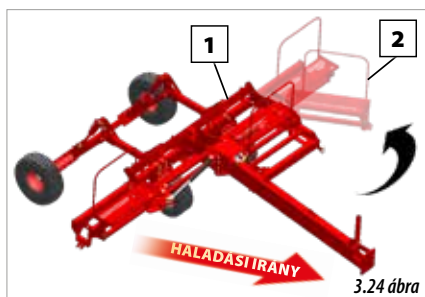

## 3.8 ELEKTROMOS KAPCSOLÁSI RAJZOK

### GPS ALAPÚ AUTOMATA SORKIKAPCSOLÁS ELŐKÉSZÍTÉS VEZETÉKEZÉSE

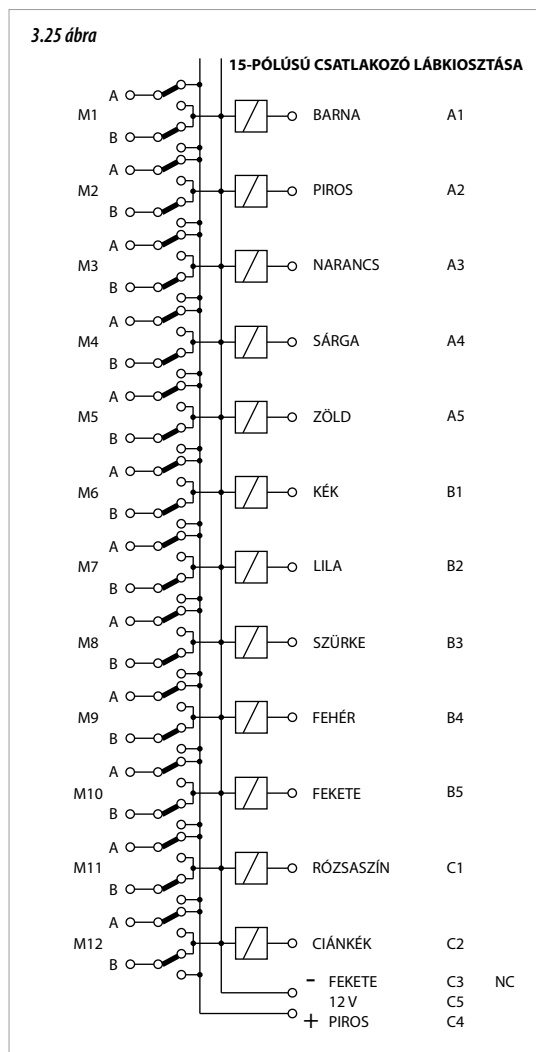

## 4. MŰSZAKI ADATOK

PROSEM K FIX													
MODELL	F255/4	F255/6	F300/4	F300/5	F300/6	F350/6	F410/6	F450/6	F450/7	F600/8	F600/12	F900/12	F900/18
TELJES SZÉLESSÉG (CM)	255	255	300	300	300	350	410	450	450	600	600	900	900
MAX. SORTÁVOLSÁG (CM)	33-75	33-45	33-90	33-67,5	33-55	33-65	33-75	33-80	33-70	33-80	33-50	50-75	50
MAGTARTÁLY KAPACITÁS 1 SORON (L)	50	50	50	50	50	50	50	50	50	50	50	50	50
VENTILÁTOR	Mechanikus ventilátor TDF 540 - Opció mechanikus ventilátor TDF 1000 - Opció hidraulikus ventilátor												
GUMIABRONCSOK	2R 23x8,5-12	2R 23x8,5-12	2R 23x8,5-12	2R 23x8,5-12	2R 23x8,5-12	2R 23x8,5-12	2R 23x8,5-12	2R 23x8,5-12	2R 23x8,5-12	2R 23x10,5-12	4R 23x10,5-12	4R 23x10,5-12	2R 23x8,5-12
LÁNCOS HAJTÓMŰ	●	●	●	●	●	●	●	●	●	○	○	○	○
16-FOKOZATÚ AUTOMATA HAJTÓMŰ	○	○	○	○	○	○	○	○	○	●	●	●	●
RÖVID NYOMJELZŐK	○	○	○	○	○	○	○	○	○	○	○	○	○
STANDARD NYOMJELZŐK	-	-	-	-	-	-	-	-	-	○	○	-	-
2-RÉSZES NYOMJELZŐK	-	-	-	-	-	-	-	-	-	○	○	○	○
3-RÉSZES NYOMJELZŐK	-	-	-	-	-	-	-	-	-	-	-	-	-
STANDARD MŰTRÁGYA KIJUTTATÓ	2x210 l	2x210 l	2x300 l	-	2x300 l	2x300 l	2x300 l	2x300 l	-	4x300 l	4x300 l	6x300 l	**
NAGYKAPACITÁSÚ MŰTRÁGYA KIJUTTATÓ	1x800 l	1x800 l	1x1080 l	-	1x1080 l	1x1080 l	1x1080 l 2x700 l	1x1080 l 2x700 l	-	2x700 l	2x700 l	-	**
TALAJFERTŐTLENÍTŐ MIKROGRANULÁTUM SZÓRÓ (14 L/SOR)	○	○	○	○	○	○	○	○	○	○	○	○	○
CSIGAIRTÓ MIKROGRANULÁTUM SZÓRÓ (14L/SOR)	○	○	○	○	○	○	○	○	○	○	○	○	○
MICRO Y/O ANTI BABOSAS CENTRALIZADO	○	○	○	○	○	○	○	○	○	○	○	○	○
TURBO TÁRCSÁS VETŐCSOROSZIVÁK	○	○	○	○	○	○	○	○	○	○	○	○	○
TURBO TÁRCSÁK+MŰTRÁGYA TÁRCSÁK	○	-	○	-	-	-	○	○	-	○	○	○	○
AUTOMATA SORKIKAPCSOLÁS	○	○	○	○	○	○	○	○	○	○	○	○	○
ELEKTRONIKUS VETÉSVÉZÉRLŐ	○	○	○	○	○	○	○	○	○	○	○	○	○
HOSSZIRÁNYÚ SZÁLLÍTÓKOCI	-	-	-	-	-	-	*	*	-	○	○	○	○
ELSŐ VONTATÓKOCI	-	-	○	○	○	○	○	○	○	○	○	○	○
FÜGGESZTŐVÁZ KATEGÓRIA	II	II	II	II	II	II	II	II	II	II	II	III	III
STANDARD GÉPSÚLY (KG)	940	1185	982	1105	1215	1240	1265	1300	1422	1600	2100	2250	2710
GÉP SÚLYA HOSSZIRÁNYÚ SZÁLLÍTÓKOCSSAL <sup>(2)</sup>	-	-	-	-	-	-	*	*	-	2500	2990	3100	3590
GÉP SÚLYA ELSŐ VONTATÓKOCSSAL	-	-	1552	1675	1785	1810	1835	1870	1992	2170	2670	2920	3280
MINIMÁLIS TELJESÍTMÉNYIGÉNY (LE) <sup>(1)</sup>	50	60	50	60	70	70	70	80	80	100	120	120	120

● Standard ○ Opció - Nem rendelhető \* ELLENŐRIZ \*\* Eltűző műtrágyaszóró, az egyet-<sup>(1)</sup> A vetőgép minimális teljesítményigénye tájékoztató jellegű, konzultáljon a traktor gyártójával.  
len lehetséges<sup>(2)</sup> Szállítási szélesség 3 méter.



PROSEM K VARIANT MANUAL FIX					
MODELL	VM300/4	VM300/6	VM425/6	VM510/9	VM600/8
TELJES SZÉLESSÉG (CM)	300	300	425	510	600
MAX. SORTÁVOLSÁG (CM)	33-90	33-55	4F33-95 6F33-75	33-60	33-80
MAGTARTÁLY TÉRFOGAT 1 SORON (L)	50	50	50	50	50
VENTILÁTOR	Mechanikus ventilátor TLT 540 min <sup>-1</sup> - Opció mechanikus ventilátor TLT 1000 min <sup>-1</sup> - Opció hidraulikus ventilátor				
GUMIABRONCSOK	2R 23x8,5-12	2R 23x8,5-12	2R 23x8,5-12	2R 23x10,5-12	2R 23x10,5-12
LÁNCHAJTÁS	–	–	–	–	–
16-FOKOZATÚ AUTOMATA HAJTÓMŰ	●	●	●	●	●
RÖVID NYOMJELZŐK	○	○	–	–	–
STANDARD NYOMJELZŐK	–	–	○	○	○
2-RÉSZES NYOMJELZŐK	–	–	–	–	○
3-RÉSZES NYOMJELZŐK	–	–	–	–	–
STANDARD MŰTRÁGYASZÓRÓ	2x300 l	2x300 l	2x300 l	4x300 l	4x300 l
NAGYKAPACITÁSÚ MŰTRÁGYASZÓRÓ	1x1080 l	1x1080 l	1x1080 l 2x700 l	2x1080 l 2x700 l	2x700 l
TALAJFERTŐTLENÍTŐ MIKROGRANULÁTUM SZÓRÓ (14L/SOR)	○	○	○	○	○
CSIGAIRTÓ MIKROGRANULÁTUM SZÓRÓ (14L/SOR)	○	○	○	○	○
MICRO Y/O ANTI BABOSAS CENTRALIZADO	○	○	○	○	○
TURBO TÁRCSÁS CSOROSZLYÁK	○	○	○	○	○
TURBO TÁRCSÁS CSOROSZLYÁK + MŰTRÁGYA CSOROSZLYÁK	○	○	○	○	○
AUTOMATA SORKIKAPCSOLÁS	○	○	○	○	○
ELEKTRONIKUS VETÉSVEZÉRLŐ	○	○	○	○	○
FÜGGESZTŐVÁZ KATEGÓRIA	II	II	II	II	II
STANDARD GÉPSÚLY (KG)	1040	1290	1320	1730	1660
MINIMÁLIS TELJESÍTMÉNYIGÉNY (LE) <sup>(1)</sup>	60	70	80	90	90

● Standard

○ Opció

– Nem rendelhető

<sup>(1)</sup> A vetőgép minimális teljesítményigénye tájékoztató jellegű, konzultáljon a traktor gyártójával.

PROSEM K TELESZKÓPOS								
MODELL	T250/6	T300/6	T300/7	T300/7-S	T330/6	T330/7	T330/8	T330/7HIBR
Szétnyitott/összecsukott GÉP TELJES SZÉLESSEGE (cm)	250-405	300-435	300-364	300-450	330-430	330-430	330	330-400
MAX. SORTÁVOLSÁG (cm)	70-75	70-80	45-55	55-70	70-80	55-60	50	6F80 7F60
MAGTARTÁLY TÉRFOGAT 1 SORON (L)	50	50	50	50	50	50	50	50
VENTILÁTOR	Mechanikus ventilátor TLT 540 min-1 - Opció mechanikus ventilátor TLT 1000 min-1 - Opció hidraulikus ventilátor							
GUMIABRONCSOK	2R 23x8,5-12	2R 23x8,5-12	2R 23x8,5-12	2R 23x8,5-12	2R 23x8,5-12	2R 23x8,5-12	2R 23x8,5-12	2R 23x8,5-12
LÁNCHAJTÁS	○	○	–	–	○	–	○	–
16-FOKOZATÚ AUTOMATA HAJTÓMŰ	●	●	●	●	●	●	●	●
RÖVID NYOMJELZŐK	–	–	–	–	–	–	–	–
STANDARD NYOMJELZŐK	○	○	○	○	○	○	○	○
2-RÉSZES NYOMJELZŐK	–	–	–	–	–	–	–	–
3-RÉSZES NYOMJELZŐK	–	–	–	–	–	–	–	–
STANDARD MŰTRÁGYASZÓRÓ	2x210 l	2x300 l	2x300 l	–	2x300 l	2x300 l	–	2x300 l
NAGYKAPACITÁSÚ MŰTRÁGYASZÓRÓ	1x800 l	1x1080 l	1x1080 l	–	1x1080 l	1x1080 l	–	1x1080 l
TALAJFERTŐTLENÍTŐ MIKROGRANULÁTUM SZÓRÓ (14L/SOR)	○	○	○	○	○	○	○	○
CSIGAI RTÓ MIKROGRANULÁTUM SZÓRÓ (14L/SOR)	○	○	○	○	○	○	○	○
MICRO Y/O ANTI BABOSAS CENTRALIZADO	○	○	○	○	○	○	○	○
TURBO TÁRCSÁS CSOROSZLYÁK	○	○	○	○	○	○	–	○
TURBO TÁRCSÁS CSOROSZLYÁK + MŰTRÁGYA CSOROSZLYÁK	–	–	–	–	–	–	–	–
AUTOMATA SORKIKAPCSOLÁS	○	○	○	○	○	○	○	○
ELEKTRONIKUS VETÉSVEZÉRLŐ	○	○	○	○	○	○	○	○
FÜGGESZTŐVÁZ KATEGÓRIA	II	II	II	II	II	II	II	II
STANDARD GÉPSÚLY (KG)	1400	1480	1590	1610	1500	1610	1720	1615
MINIMÁLIS TELJESÍTMÉNYIGÉNY (LE) <sup>(1)</sup>	80	90	90	90	90	90	90	90

● Standard

○ Opció

– Nem rendelhető

<sup>(1)</sup> A vetőgép minimális teljesítményigénye tájékoztató jellegű, konzultáljon a traktor gyártójával.

PROSEM K VARIANT						
MODELL	V300/6 45-75	V300/6 50-80	V300/6 4F95 6F70-80	V300/6 4F95 6F50-75	V300/7 6 F75-80 7F45-60	V300/7-S
Szétnyitott/összecsukott GÉP TELJES SZÉLESSÉGE (cm)	300-435	300-450	300-435	300-407	300-450	300-512
MAX. SORTÁVOLSÁG (cm)	45-75	50-80	4F95 6F50-75	4F95 6F50-75	6F75-80 7F45-60	50-80
MAGTARTÁLY TÉRFOGAT 1 SORON (L)	50	50	50	50	50	50
VENTILÁTOR	Mechanikus ventilátor TLT 540 min-1 - Opció mechanikus ventilátor TLT 1000 min-1 - Opció hidraulikus ventilátor					
GUMIABRONCSOK	2R 23x8,5-12	2R 23x8,5-12	2R 23x8,5-12	2R 23x8,5-12	2R 23x8,5-12	2R 23x8,5-12
LÁNCHAJTÁS	–	–	–	–	–	–
16-FOKOZATÚ AUTOMATA HAJTÓMŰ	●	●	●	●	●	●
RÖVID NYOMJELZŐK	–	–	–	–	–	–
STANDARD NYOMJELZŐK	○	○	○	○	○	○
2-RÉSZES NYOMJELZŐK	–	–	–	–	–	–
3-RÉSZES NYOMJELZŐK	–	–	–	–	–	–
STANDARD MŰTRÁGYASZÓRÓ	2x300 l	2x300 l	2x300 l	2x300 l	–	–
NAGYKAPACITÁSÚ MŰTRÁGYASZÓRÓ	1x1080 l	1x1080 l	1x1080 l	1x1080 l	1x1080 l	1x1080 l
TALAJFERTŐTLENÍTŐ MIKROGRANULÁ- TUM SZÓRÓ (14L/SOR)	○	○	○	○	○	○
CSIGAI RTÓ MIKROGRANULÁTUM SZÓRÓ (14L/SOR)	○	○	○	○	○	○
MICRO Y/O ANTI BABOSAS CENTRALIZADO	○	○	○	○	○	○
FERTILIZER'S DISC	*	*	*	*	*	*
TURBO TÁRCSÁS CSOROSZLYÁK	*	*	*	*	*	*
TURBO TÁRCSÁS CSOROSZLYÁK + MŰTRÁGYA CSOROSZLYÁK	–	–	–	–	–	–
AUTOMATA SORKIKAPCSOLÁS	○	○	○	○	○	○
ELEKTRONIKUS VETÉSVEZÉRLŐ	○	○	○	○	○	○
FÜGGESZTŐVÁZ KATEGÓRIA	II	II	II	II	II	II
STANDARD GÉPSÚLY (KG)	1450	1470	1460	1480	1610	1650
MINIMÁLIS TELJESÍTMÉNYIGÉNY (LE) <sup>(1)</sup>	80	80	80	80	90	90

● Standard ○ Opció – Nem rendelhető \* ELLENŐRIZ

<sup>(1)</sup> A vetőgép minimális teljesítményigénye tájékoztató jellegű, konzultáljon a traktor gyártójával.

PROSEM K VARIANT IDRA				
MODELL	IDRA300/8	IDRA330/8	IDRA300/9	IDRA330/9
TELJES SZÉLESSÉG (cm)	300-555	330-590	300-470	330-590
MAX. SORTÁVOLSÁG (cm)	40-75	45-80	8F65-75 F40-55	8F70-80 9F45-60
MAGTARTÁLY TÉRFOGAT 1 SORON (L)	50	50	50	50
VENTILÁTOR	Mechanikus ventilátor TLT 540 min-1 - Opció mechanikus ventilátor TLT 1000 min-1 - Opció hidraulikus ventilátor			
GUMIABRONCSOK	23x10,5-12	23x10,5-13	23x10,5-14	23x10,5-16
LÁNCHAJTÁS	-	-	-	-
16-FOKOZATÚ AUTOMATA HAJTÓMŰ	●	●	●	●
RÖVID NYOMJELZŐK	-	-	-	-
STANDARD NYOMJELZŐK	○	○	○	○
2-RÉSZES NYOMJELZŐK	○	○	○	○
3-RÉSZES NYOMJELZŐK	-	-	-	-
STANDARD MŰTRÁGYASZÓRÓ *	-	-	-	-
NAGYKAPACITÁSÚ MŰTRÁGYASZÓRÓ *	-	-	-	-
TALAJFERTŐTLENÍTŐ MIKROGRANULÁTUM SZÓRÓ (14L/SOR)	○	○	○	○
CSIGAI RTÓ MIKROGRANULÁTUM SZÓRÓ (14L/SOR)	○	○	○	○
MICRO Y/O ANTI BABOSAS CENTRALIZADO	○	○	○	○
TURBO TÁRCSÁS CSOROSZLYÁK	-	-	-	-
TURBO TÁRCSÁS CSOROSZLYÁK + MŰTRÁGYA CSOROSZLYÁK	-	-	-	-
AUTOMATA SORKIKAPCSOLÁS	○	○	○	○
ELEKTRONIKUS VETÉSVEZÉRLŐ	○	○	○	○
FÜGGESZTŐVÁZ KATEGÓRIA	II	II	II	II
STANDARD GÉPSÚLY (KG)	1920	1950	2040	2070
MINIMÁLIS TELJESÍTMÉNYIGÉNY (LE) <sup>(1)</sup>	120	120	120	120

- Standard    ○ Opció    - Nem rendelhető    \* Elülső műtrágyaszóró, az egyetlen <sup>(1)</sup> A vetőgép minimális teljesítményigénye tájékoztató jellegű, konzultáljon a traktor gyártójával.

PROSEMIK ÖSSZECSUKHATÓ													
MODELL	FP300/8	FP300/9	FP300/12	FP400/12	VMP300/12	VMP300/12	VMP300/12	TP300/10	TP300/11	TP340/10	TP300/11	VP300/12	VP330/12
TELJES SZÉLESSÉG (CM)	300	300	300	400	300	300	300	300	300	340	300	300	330
MAX. SORTÁVOLSÁG (CM)	70-80	60-68-70	45-50	70-75	12F50 9F60-68 8F75-80	12F50 9F60-68 8F75-80	12F50 9F60-68 8F75-80	75-80	60	80	70	75	80
MAGTARTÁLY KAPACITÁS 1 SORON (L)	50	50	50	50	50	50	50	50	50	50	50	50	50
VENTILÁTOR	Mechanikus ventilátor TDF 540 - Opció mechanikus ventilátor TDF 1000 - Opció hidraulikus ventilátor												
GUMIABRONCSOK	23x10,5-12 23x8,5-12	23x10,5-12 23x8,5-12	23x10,5-12 23x8,5-12	23x10,5-12 23x8,5-12	23x10,5-12 23x8,5-12	23x10,5-12 23x8,5-12	23x10,5-12 23x8,5-12	26x12,00-8 23x8,5-12	26x12,00-8 23x8,5-12	26x12,00-8 23x8,5-12	26x12,00-8 23x8,5-12	26x12,00-8 23x8,5-12	26x12,00-8 23x8,5-12
LÁNCOS HAJTÓMŰ	-	-	-	-	-	-	-	-	-	-	-	-	-
16-FOKOZATÚ AUTOMATA HAJTÓMŰ	●	●	●	●	●	●	●	●	●	●	●	●	●
3-RÉSZES NYOMJELZŐK (3,4 M)	○	○	○	-	○	○	-	-	-	-	-	-	-
3-RÉSZES NYOMJELZŐK (4,4 M)	-	-	-	○	-	-	○	○	○	○	○	○	○
MŰTRÁGYA KIJUTTATÓ BERENDEZÉS	*	*	*	*	*	*	*	*	*	*	*	*	*
TALAJFERTŐTLENÍTŐ MIKROGRANULÁTUM SZÓRÓ (14 L/SOR)	○	○	○	○	○	○	○	○	○	○	○	○	○
CSIGAIRTÓ MIKROGRANULÁTUM SZÓRÓ (14 L/SOR)	○	○	○	○	○	○	○	○	○	○	○	○	○
MICRO Y/O ANTI BABOSAS CENTRALIZADO	○	○	○	○	○	○	○	○	○	○	○	○	○
TURBO TÁRCSÁS VETŐCSOROSZLYÁK	○	○	○	○	○	○	○	○	○	○	○	○	○
TURBO TÁRCSÁK+MŰTRÁGYA TÁRCSÁK	-	-	-	-	-	-	-	-	-	-	-	-	-
AUTOMATA SORKIKAPCSOLÁS	○	○	○	○	○	○	○	○	○	○	○	○	○
ELEKTRONIKUS VETÉSVÉZÉRLŐ	○	○	○	○	○	○	○	○	○	○	○	○	○
FÜGGESZTŐVÁZ KATEGÓRIA	II	II	II	III	II	II	II	II	II	II	II	II	II
STANDARD GÉPSÚLY (KG)		2505	2850	2900				3150				3580	
MINIMÁLIS TELJESÍTMÉNYIGÉNY (LE) <sup>(1)</sup>	120	120	140	150	140	140	140	150	150	150	150	160	160

\* Elülső műtrágyaszóró, az egyetlen lehetőség kéttárcsás műtrágyaszóróval

(1) A vetőgép minimális teljesítményigénye tájékoztató jellegű, konzultáljon a traktor gyártójával.  
(2) Szállítási szélesség 3 méter.

● Standard ○ Opció - Nem rendelhető

## 5. BEINDÍTÁS



ÁLLÍTSA BE A VETŐGÉPET ÉS MINDEN ALKATRÉSZÉT A VETÉSTERÜLET TALAJ TÍPUSÁNAK ÉS ÁLLAPOTÁNAK MEGFELELŐEN (LÁSD AZ „5.3. VETÉS-BEÁLLÍTÁSOK” CÍMŰ BEKEZDÉSBN).

A vetőgéppel történő munkavégzés megkezdése előtt vegye figyelembe az alábbi pontokat:

- Ellenőrizze a vetőgép valamennyi alkatrészének megfelelő kenését. Rendszeresen végezze el a mechanikai alkatrészek zsírzását (lásd a „9.2. ZSÍRZÁS ÉS OLAJOZÁS” című bekezdésben).
- Ellenőrizze a gumiabroncsok nyomását (lásd a „9.8. GUMIABRONCSOK NYOMÁSA” című bekezdésben).
- Abban az esetben, ha a vetőgép automata hajtóművel van felszerelve, akkor ellenőrizze az olajsintet (lásd a „9.5. AUTOMATA HAJTÓMŰ” című bekezdésben).
- Ellenőrizze a hidraulika rendszer tömlőinek és csöveinek megfelelő állapotát.
- Ellenőrizze a vákuum rendszer csöveinek átjárhatóságát és megfelelő állapotát.

Miután csatlakoztatta a vetőgépet a traktorhoz:

- Ellenőrizze, hogy a vetőgép megfelelően van-e csatlakoztatva a traktorhoz.
- A vetőgép beindítása előtt ismerje meg az összes alkatrészét és a beállításait.
- A vetőgépet először úgy indítsa be, hogy a tartályok üresek, hogy a csövekből távozzon a kondenzvíz, vagy a szennyeződések.

### 5.1 A VETŐGÉP CSATLAKOZTATÁSA A TRAKTORHOZ

A PROSEM vetőgép 2. és 3. kategóriás függesztővázal van felszerelve.



ÜGYELJEN ARRRA, HOGY SOHA NE LEGYENEK EMBEREK, VAGY TÁRGYAK A VETŐGÉP ÉS A TRAKTOR KÖZÖTT, AMIKOR A GÉPET A TRAKTORHOZ CSA-TKAOZTATJA, VAGY A TRAKTORRÓL LECSATLAKOZTATJA.



EZEK A MŰVELETEK A LEGNAGYOBB KÖRÜLTEKINTÉST IGÉNYLIK A GÉPET MŰKÖDTETŐ SZEMÉLYEK FIZIKAI SÉRÜLÉSÉNEK MEGELŐZÉSE ÉRDEKÉBEN.



A FEL- ÉS LECSATLAKOZTATÁSI MŰVELETEK SZÜKSÉGESSÉ TESZIK, HOGY A VETŐGÉP KITÁMASZTÓ LÁBAIT A LEGALSÓ HELYZETBE ÁLLÍTSÁK.



HA A VETŐGÉPET HOSSZIRÁNYÚ SZÁLLÍTÓKOCSIN (OPCIÓS TARTOZÉK) SZÁLLÍTJÁK, AKKOR ELŐSZÖR CSATLAKOZTASSA LE A PÓTKOCSI HIDRAULIKUS CSATLAKOZÓIT, MIELŐTT A VETŐGÉPET MUNKAHELYZETBEN CSATLAKOZTATJA.

A vetőgép traktorhoz való csatlakoztatásához végezze el az alábbi lépéseket:

- 1a-** Ha a vetőgép fel van szerelve kapcsoló rúddal (5.1. ábra), akkor ügyeljen arra, hogy a 3-pontos függesztőváz két karja ne legyen rögzítve és le legyen nyomva (5.3. ábra). Ezután rögzítse a gyorskapcsoló rudat a traktor hátsó 3-pont függesztőkarjaira, majd a traktor 3-pont kezelőszervekkel állítsa a rudat a vetőgép furataihoz. Végül emelje fel a traktor függesztőkarokat, amíg kattanást nem hall. Ez azt jelenti, hogy a rúd megfelelően a helyére került.
- 1b-** Ha a vetőgép nincs felszerelve kapcsoló rúddal (5.2. ábra), akkor először tegye a gyorskapcsoló golyókat a vetőgép függesztő csapszegeire, majd utána csatlakoztassa a traktor 3-pont karokat a golyókhoz.

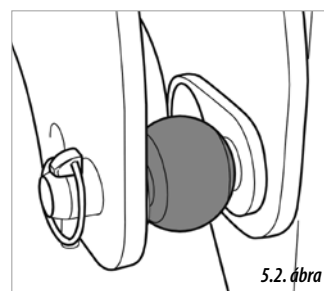
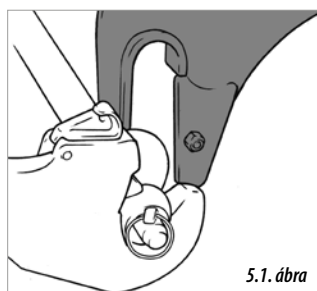

- 2-** Csatlakoztassa a traktor 3-pont felső emelőkart a vetőgép függesztővázának 3. pontjához, és tegye be a csapszeget a biztosítószeeggel együtt (5.4. ábra).

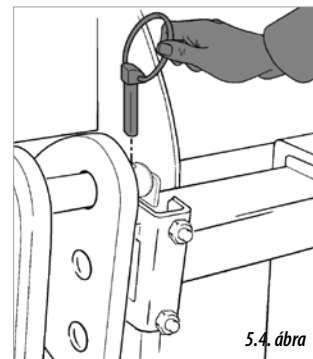

**FONTOS:** NE FELEJTSE EL BETENNI A BIZTOSÍTÓSZEGET.

- 3-** Állítsa be a traktor 3-pont felső emelőkar hosszúságát úgy, hogy a vetőgép párhuzamosan álljon a talajfelszínnel. Ehhez vegye figyelembe a vetőgép függesztővázán elhelyezett vízmérték jelzését.
- 4-** Csatlakoztassa a vetőgép alábbi hidraulika tömlőit a traktor kihelyezett hidraulika kör vezérlő szelep csatlakozóihoz (5.5. ábra):
  - NYOMJELZŐK.
  - VÁKUUM VENTILÁTOR (a hidraulikus ventilátorral felszerelt modelleken).
  - VÁZ a következő modelleken: TELESZKÓ POS, VARIANT, IDRA ÉS ÖSSZECSUKHATÓ.
  - ELSŐ KOCSIVAL (OPCIÓ).

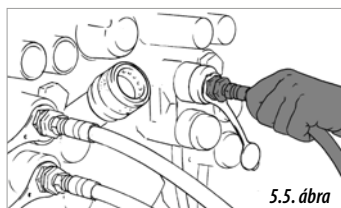

5.5. ábra



5.6. ábra



A MECHANIKUS VÁKUUM VENTILÁTORRAL FELSZERELT GÉPEKEN CSATLAKOZTASSA A KARDÁNTENGELYT A TRAKTOR ÉS A VETŐGÉP TLT TENGELYCSONKJÁHOZ (LÁSD A „5.2. A kardántengely csatlakoztatása és a hosszúságának beállítása” című bekezdést.)

**5-** Mielőtt megkezdi a munkavégzést a vetőgéppel, húzza fel a gép kitámasztó lábait (5.7. ábra).

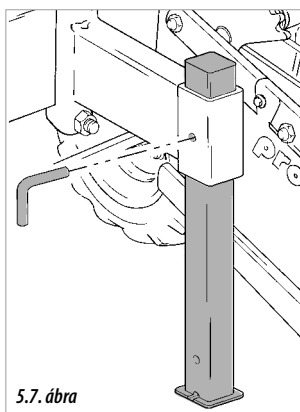

5.7. ábra

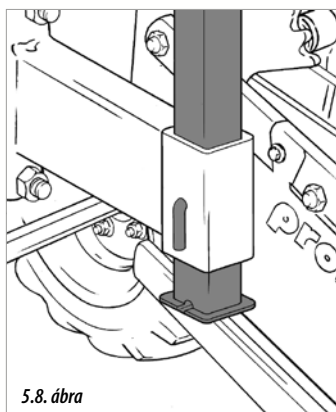

5.8. ábra



MIELŐTT ELINDUL A VETŐGÉP-TRAKTOR GÉPKAPCSOLÁSSAL, KÉRJÜK, HOGY ELLENŐRIZZE A VETŐGÉP MEGFELELŐ CSATLAKOZTATÁSÁT A TRAKTORHOZ.



A VETŐGÉP TRAKTORRÓL VALÓ LECSATLAKOZTATÁSÁHOZ VÉGEZZE EL AZ ELŐBBIEKBE LEÍRT LÉPÉSEKET FORDÍTOTT SORRENDEN.

## 5.2 A KARDÁNTENGELY CSATLAKOZTATÁSA ÉS A HOSSZÚSÁGÁNAK BEÁLLÍTÁSA

Miután a vetőgépet a traktorhoz csatlakoztatta, BE KELL ÁLLÍTANI A KARDÁNTENGELY HOSSZÚSÁGÁT abban az esetben, ha az adott vetőgép modell mechanikus vákuum ventilátorral van felszerelve:

A kardántengelyt le kell csatlakoztatni, az egyik végét csatlakoztatni kell a traktor TLT tengelycsonkjához. A másik végét a vetőgéphez kell csatlakoztatni. Ennek végrehajtásához illessze a kardántengely bordás hüvelyét húzza mindkét gép

bordás tengelycsonkjára, miközben benyomva tartja a rögzítő csapszeget. Ezután engedje el a rögzítő csapszeget és húzza vissza a kardántengelyt, amíg kattantást nem hall. Ez azt jelenti, hogy a rögzítő csapszeg a helyére került.

Ellenőrizze a minimális mozgatási távolságot "L" (5.9. ábra) a traktor 3-pont függesztőszerkezetének emelésével és süllyesztésével.

Vágjon le ugyanakkora megfelelő szakaszt a kardántengely műanyag és fém csöveiből, majd csatlakoztassa vissza a kardántengelyt.

Működtesse a 3-pont függesztőszerkezetet és ellenőrizze a kardántengely megfelelő mozgását.

Rögzítse a kardántengelyt a lánc használatával (5.11. ábra).

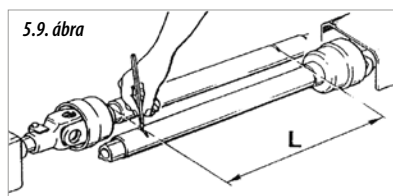

5.9. ábra

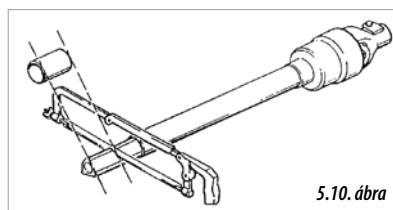

5.10. ábra

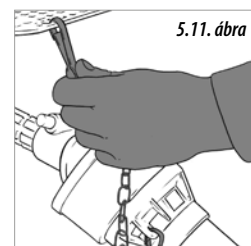

5.11. ábra



A KARDÁNTENGELYEN ELVÉGZENDŐ BÁRMILYEN BEAVATKOZÁS SORÁN A MOTOR LE KELL LEGYEN ÁLLÍTVA. MINDIG KIZIÁRÓLAG A MEGFELELŐ VÉDŐBURKOLATOKKAL EL-LÁTOTT ÉS JÓ ÁLLAPOTÚ KARDÁNTENGELYT HASZNÁLJON. GONDOSKODJON RÓLA, HOGY A KARDÁNTENGELY VÉDŐCSÖVE NE TUDJON FOROGNI ÚGY, HOGY BEKASZTJA AZ ERRE A CÉLRA RENDSZERESÍTETT LÁNCOKAT.



A VETŐGÉP TALAJRA SÜLLYESZTÉSEKOR CSATLAKOZTASSA LE A KARDÁNTENGELYT A TRAKTOR TLT TENGELYCSONKJÁRÓL, HOGY A KARDÁNTENGELY SZÖGE NE LEGYEN TÚL NAGY (MAX. 35°).



BIZTONSÁGI TENGELYKAPCSOLÓVAL EL-LÁTOTT KARDÁNTENGELY ESETÉN A KARDÁNHAJTÁS BEINDÍTÁSÁT KÍMÉLETESEN VÉGEZZE. A HIRTELEN BEINDÍTÁS SÚLYOSAN KÁROSÍTHATJA A VETŐGÉPET.



OPCIÓS ELSŐ VONTATÓKOCSSIVAL FELSZERELT VETŐGÉPEK ESETÉN HOMOKINETIKUS KARDÁNTENGELYT KELL CSATLAKOZTATNI A TRAKTOR ÉS A VETŐGÉP TLT TENGELYCSONKJÁRA.

## 5.3 VETÉSBEÁLLÍTÁSOK

Ebben a bekezdésben a vetőgép azon beállításai kerülnek felsorolásra, amelyek az adott talaj- és vetőmag típushoz szükségesek:

- 1- A kivetni kívánt vetőmag típusának megfelelő sortávolság beállítása (lásd a „6.5. SORTÁVOLSÁG” című bekezdésben).
- 2- A használni nem kívánt vetőelemek kikapcsolása (lásd a „6.7. VETŐELEMEL KIKAPCSOLÁSA” című bekezdésben).
- 3- Ellenőrizze, hogy a vetőgép kerekei nem tapossák-e a vetési sorokat (lásd a „6.6. TALAJKEREKEK” című bekezdésben).
- 4- Állítsa be a magok közötti távolságot (lásd a „6.1. VETÉSI TÖTÁVOLSÁG” című bekezdésben)
  - 4.1- Ha szükséges, cserélje ki a vetőtárcsát a magadagoló szerkezetekben, ha más típusú vetőmagot vet. Akkor is cserélje ki a vetőtárcsákat, ha az alkalmazni kívánt tötávolság nagyobb, vagy kisebb, mint amit az adott vetőtárcsával be lehet állítani (lásd a „6.2. A VETŐTÁRCSA CSERÉJE” című bekezdésben).
- 5- Állítsa be a vetőelemek vetésmélységét a vetőmag típusának megfelelően (lásd a „6.8. VETÉSMÉLYSÉG” című bekezdésben).
- 6- A vetőbarázda megfelelő lezárásához állítsa be a magtakaró alkatrészeket a talajviszonyoknak megfelelően (lásd a „6.11. VETŐBARÁZDÁK LEZÁRÁSA” című bekezdésben).
- 7- Állítsa be a vetőbarázda nyitó alkatrészeket a vetésmélységnek és a talajviszonyoknak megfelelően (lásd a „6.12. A VETŐBARÁZDA NYITÓ ALKATRÉSZEK” című bekezdésben).
- 8- Állítsa be a vetőelemek talajnyomását (lásd a „6.10. A VETŐELEMEL TALAJNYOMÁSA” című bekezdésben).
- 9- A műtrágya kijuttató berendezéssel felszerelt vetőgépeken állítsa be a műtrágya kijuttatási mennyiséget és a műtrágya tárcsák, vagy kultivátorok által elért mélységet. (lásd a „6.17. MŰTRÁGYA KIJUTTATÓ BERENDEZÉS” című bekezdésben)
- 10- A talajfertőtlenítő és/vagy csigairtó mikrogranulátum kijuttató berendezéssel felszerelt vetőgépeken állítsa be a mikrogranulátum kijuttatási mennyiségét (lásd a „6.18. TALAJFERTŐTLENÍTŐ MIKROGRANULÁTUM SZÓRÓ”, a „6.19. CSIGAIRTÓ MIKROGRANULÁTUM SZÓRÓ”, vagy a „6.20. TALAJFERTŐTLENÍTŐ ÉS CSIGAIRTÓ MIKROGRANULÁTUM SZÓRÓ” című bekezdésben).
- 11- Ha a vetőgép Turbo tárcsás csoroszlyákkal és/vagy szármaradvány terelő tárcsákkal van felszerelve, akkor ezeket be kell állítani a talajviszonyoknak megfelelően (lásd a „6.13. TURBO TÁRCSÁS VETŐCSOROSZLYÁK és/vagy a „6.14. SZÁRMARADVÁNY TERELŐ TÁRCSÁK” című bekezdésben).
- 12- Állítsa be a nyomjelzők hosszúságát és a nyomjelző tárcsák dőlésszögét (lásd a „6.16. HIDRAULIKUS NYOMJELZŐK” című bekezdésben.)
- 13- A magtartályok feltöltését követően:
  - 13.1- Állítsa be a vákuum rendszer szívóerejét a vetni kívánt vetőmag típusának megfelelően (lásd a „6.4. VÁKUUM RENDSZER – VENTILÁTOR” című bekezdésben).
  - 13.2- Állítsa be a vetőtárcsa vetőmag adagolását (lásd a „6.3. VETŐMAG ADAGOLÁS A VETŐTÁRCSÁVAL” című bekezdésben).



## 6.- BEÁLLÍTÁSOK

A jelen fejezet a PROSEM vetőgépen az adott vetőmag típusnak és talajjellemzőknek megfelelően elvégzendő beállításokat ismerteti. A helyes beállításhoz kövesse a „5.3. VETÉSBEÁLLÍTÁSOK” című bekezdésben leírt lépéseket.

Előfordulhat, hogy a jelen kézikönyvben feltüntetett értékek eltérnek a terepviszonyok, időjárási tényezők, vagy a gép állapota miatt.

### 6.1 TÁVOLSÁG A VETŐMAGOK KÖZÖTT

A vetőmagok közötti távolság beállításához az egyes vetősorokban, ami a vetés során alkalmazott hektáronkénti tőszámot jelenti, a vetőgép magadagoló rendszerének áttételét kell módosítani. Ennek érdekében a vetőgép hajtóművel van felszerelve.

A vetőgép típusától függően a gép az alábbi erőátvitel típusok egyikével lehet felszerelve:

- 1- LÁNCOS ERŐÁTVITEL (6.1. ábra).
- 2- AUTOMATA HAJTÓMŰ (6.2. ábra).



6.1. ábra

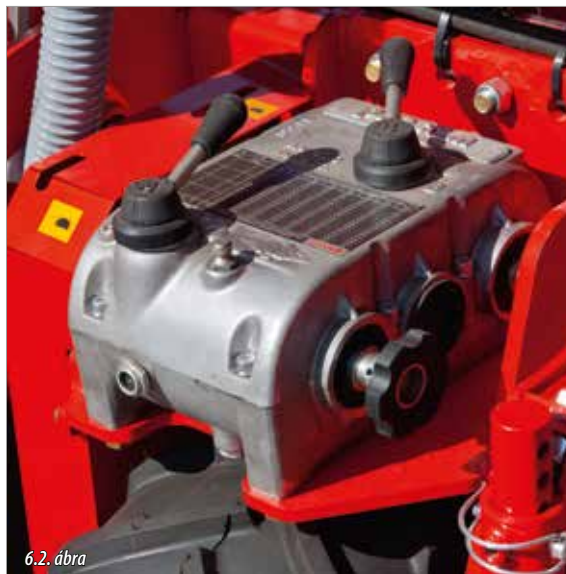

6.2. ábra



A HAJTÓMŰ BEÁLLÍTÁSÁT KIZÁRÓLAG A VETŐGÉP FELEMELT HELYZETÉBEN VÉGEZZE. ELLENŐRIZZE, HOGY A MUNKAVÉGZÉS SORÁN A MAGADAGOLÓ EGYSÉGET MEGHAJTÓ KERÉK ÉRINTKEZNEK-E A TALAJJAL.



A VETŐGÉP ÖSSZECSUKHATÓ VÁLTOZATAIN (lásd a „3.7.5. ÖSSZECSUKHATÓ VÁZ” című bekezdésben) A HÁROM HAJTÓMŰVET UGYANARRA AZ ÁTTÉTELRE KELL BEÁLLÍTANI. AZ EGYIK HAJTÓMŰ A KÖZÉPSŐ VÁZON, A MÁSIK KETTŐ PEDIG A KÉT ÖSSZECSUKHATÓ VÁZRÉSZEN TALÁLHATÓ.

A vetőgépre szerelt hajtómű típusától függően használja a megfelelő beállítási táblázatot a beállításhoz (lásd a „6.1.1. LÁNCOS ERŐÁTVITEL”, vagy a „6.12. AUTOMATA HAJTÓMŰ” című bekezdést). Ezek a táblázatok a beszerelt vetőtárcsán található furatok számától függő lehetséges beállításokat szemléltetik (lásd a „3.6. MAGADAGOLÓ SZERKEZET” című részt).

A teljes növénypopuláció (a növénytövek száma hektáronként) a vetőgép sortávolságától és a soronkénti vetőmagok egymástól való távolságától függ. Lásd az alábbi táblázatokat.

HEKTÁRONKÉNTI TŐSZÁM BEÁLLÍTÁSI TÁBLÁZAT													
Sortávolság (cm)	35	37,5	40	45	50	55	60	65	70	75	80	90	95
Tőtávolság (cm)	HEKTÁRONKÉNTI NÖVÉNYSZÁM												
2,0	1.428.600	1.333.300	1.250.000	1.111.100	1.000.000	909.100	833.300	769.200	714.300	666.700	625.000	555.600	526.300
2,3	1.242.200	1.159.400	1.087.000	966.200	869.600	790.500	724.600	668.900	621.100	579.700	543.500	483.100	457.700
2,4	1.190.500	1.111.100	1.041.700	925.900	833.300	757.600	694.400	641.000	595.200	555.600	520.800	463.000	438.600
2,6	1.098.900	1.025.600	961.500	854.700	769.200	699.300	641.000	591.700	549.500	512.800	480.800	427.400	404.900
2,7	1.058.200	987.700	925.900	823.000	740.700	673.400	617.300	569.800	529.100	493.800	463.000	411.500	389.900
2,8	1.020.400	952.400	892.900	793.700	714.300	649.400	595.200	549.500	510.200	476.200	446.400	396.800	375.900
3,0	952.400	888.900	833.300	740.700	666.700	606.100	555.600	512.800	476.200	444.400	416.700	370.400	350.900
3,2	892.900	833.300	781.300	694.400	625.000	568.200	520.800	480.800	446.400	416.700	390.600	347.200	328.900
3,3	865.800	808.100	757.600	673.400	606.100	551.000	505.100	466.200	432.900	404.000	378.800	336.700	319.000
3,4	840.300	784.300	735.300	653.600	588.200	534.800	490.200	452.500	420.200	392.200	367.600	326.800	309.600
3,5	816.300	761.900	714.300	634.900	571.400	519.500	476.200	439.600	408.200	381.000	357.100	317.500	300.800
3,6	793.700	740.700	694.400	617.300	555.600	505.100	463.000	427.400	396.800	370.400	347.200	308.600	292.400
3,7	772.200	720.700	675.700	600.600	540.500	491.400	450.500	415.800	386.100	360.400	337.800	300.300	284.500
3,8	751.900	701.800	657.900	584.800	526.300	478.500	438.600	404.900	375.900	350.900	328.900	292.400	277.000
3,9	732.600	683.800	641.000	569.800	512.800	466.200	427.400	394.500	366.300	341.900	320.500	284.900	269.900
4,0	714.300	666.700	625.000	555.600	500.000	454.500	416.700	384.600	357.100	333.300	312.500	277.800	263.200
4,1	696.900	650.400	609.800	542.000	487.800	443.500	406.500	375.200	348.400	325.200	304.900	271.000	256.700
4,2	680.300	634.900	595.200	529.100	476.200	432.900	396.800	366.300	340.100	317.500	297.600	264.600	250.600
4,3	664.500	620.200	581.400	516.800	465.100	422.800	387.600	357.800	332.200	310.100	290.700	258.400	244.800
4,5	634.900	592.600	555.600	493.800	444.400	404.000	370.400	341.900	317.500	296.300	277.800	246.900	233.900
4,6	621.100	579.700	543.500	483.100	434.800	395.300	362.300	334.400	310.600	289.900	271.700	241.500	228.800
4,7	607.900	567.400	531.900	472.800	425.500	386.800	354.600	327.300	304.000	283.700	266.000	236.400	224.000
4,8	595.200	555.600	520.800	463.000	416.700	378.800	347.200	320.500	297.600	277.800	260.400	231.500	219.300
4,9	583.100	544.200	510.200	453.500	408.200	371.100	340.100	314.000	291.500	272.100	255.100	226.800	214.800
5,0	571.400	533.300	500.000	444.400	400.000	363.600	333.300	307.700	285.700	266.700	250.000	222.200	210.500
5,1	560.200	522.900	490.200	435.700	392.200	356.500	326.800	301.700	280.100	261.400	245.100	217.900	206.400
5,2	549.500	512.800	480.800	427.400	384.600	349.700	320.500	295.900	274.700	256.400	240.400	213.700	202.400
5,3	539.100	503.100	471.700	419.300	377.400	343.100	314.500	290.300	269.500	251.600	235.800	209.600	198.600
5,4	529.100	493.800	463.000	411.500	370.400	336.700	308.600	284.900	264.600	246.900	231.500	205.800	194.900
5,5	519.500	484.800	454.500	404.000	363.600	330.600	303.000	279.700	259.700	242.400	227.300	202.000	191.400
5,6	510.200	476.200	446.400	396.800	357.100	324.700	297.600	274.700	255.100	238.100	223.200	198.400	188.000
5,7	501.300	467.800	438.600	389.900	350.900	319.000	292.400	269.900	250.600	233.900	219.300	194.900	184.700
5,8	492.600	459.800	431.000	383.100	344.800	313.500	287.400	265.300	246.300	229.900	215.500	191.600	181.500
5,9	484.300	452.000	423.700	376.600	339.000	308.200	282.500	260.800	242.100	226.000	211.900	188.300	178.400
6,0	476.200	444.400	416.700	370.400	333.300	303.000	277.800	256.400	238.100	222.200	208.300	185.200	175.400
6,1	468.400	437.200	409.800	364.300	327.900	298.100	273.200	252.200	234.200	218.600	204.900	182.100	172.600

HEKTÁRONKÉNTI TŐSZÁM BEÁLLÍTÁSI TÁBLÁZAT													
Sortávolság (cm)	35	37,5	40	45	50	55	60	65	70	75	80	90	95
Tőtávolság (cm)	HEKTÁRONKÉNTI NÖVÉNYSZÁM												
6,2	460.800	430.100	403.200	358.400	322.600	293.300	268.800	248.100	230.400	215.100	201.600	179.200	169.800
6,3	453.500	423.300	396.800	352.700	317.500	288.600	264.600	244.200	226.800	211.600	198.400	176.400	167.100
6,4	446.400	416.700	390.600	347.200	312.500	284.100	260.400	240.400	223.200	208.300	195.300	173.600	164.500
6,5	439.600	410.300	384.600	341.900	307.700	279.700	256.400	236.700	219.800	205.100	192.300	170.900	161.900
6,6	432.900	404.000	378.800	336.700	303.000	275.500	252.500	233.100	216.500	202.000	189.400	168.400	159.500
6,7	426.400	398.000	373.100	331.700	298.500	271.400	248.800	229.600	213.200	199.000	186.600	165.800	157.100
6,8	420.200	392.200	367.600	326.800	294.100	267.400	245.100	226.200	210.100	196.100	183.800	163.400	154.800
6,9	414.100	386.500	362.300	322.100	289.900	263.500	241.500	223.000	207.000	193.200	181.200	161.000	152.600
7,0	408.200	381.000	357.100	317.500	285.700	259.700	238.100	219.800	204.100	190.500	178.600	158.700	150.400
7,1	402.400	375.600	352.100	313.000	281.700	256.100	234.700	216.700	201.200	187.800	176.100	156.500	148.300
7,2	396.800	370.400	347.200	308.600	277.800	252.500	231.500	213.700	198.400	185.200	173.600	154.300	146.200
7,3	391.400	365.300	342.500	304.400	274.000	249.100	228.300	210.700	195.700	182.600	171.200	152.200	144.200
7,4	386.100	360.400	337.800	300.300	270.300	245.700	225.200	207.900	193.100	180.200	168.900	150.200	142.200
7,5	381.000	355.600	333.300	296.300	266.700	242.400	222.200	205.100	190.500	177.800	166.700	148.100	140.400
7,6	375.900	350.900	328.900	292.400	263.200	239.200	219.300	202.400	188.000	175.400	164.500	146.200	138.500
7,8	366.300	341.900	320.500	284.900	256.400	233.100	213.700	197.200	183.200	170.900	160.300	142.500	135.000
7,9	361.700	337.600	316.500	281.300	253.200	230.100	211.000	194.700	180.800	168.800	158.200	140.600	133.200
8,0	357.100	333.300	312.500	277.800	250.000	227.300	208.300	192.300	178.600	166.700	156.300	138.900	131.600
8,1	352.700	329.200	308.600	274.300	246.900	224.500	205.800	189.900	176.400	164.600	154.300	137.200	130.000
8,2	348.400	325.200	304.900	271.000	243.900	221.700	203.300	187.600	174.200	162.600	152.400	135.500	128.400
8,3	344.200	321.300	301.200	267.700	241.000	219.100	200.800	185.400	172.100	160.600	150.600	133.900	126.800
8,5	336.100	313.700	294.100	261.400	235.300	213.900	196.100	181.000	168.100	156.900	147.100	130.700	123.800
8,6	332.200	310.100	290.700	258.400	232.600	211.400	193.800	178.900	166.100	155.000	145.300	129.200	122.400
8,7	328.400	306.500	287.400	255.400	229.900	209.000	191.600	176.800	164.200	153.300	143.700	127.700	121.000
8,9	321.000	299.600	280.900	249.700	224.700	204.300	187.300	172.900	160.500	149.800	140.400	124.800	118.300
9,0	317.500	296.300	277.800	246.900	222.200	202.000	185.200	170.900	158.700	148.100	138.900	123.500	117.000
9,1	314.000	293.000	274.700	244.200	219.800	199.800	183.200	169.100	157.000	146.500	137.400	122.100	115.700
9,2	310.600	289.900	271.700	241.500	217.400	197.600	181.200	167.200	155.300	144.900	135.900	120.800	114.400
9,3	307.200	286.700	268.800	238.900	215.100	195.500	179.200	165.400	153.600	143.400	134.400	119.500	113.200
9,4	304.000	283.700	266.000	236.400	212.800	193.400	177.300	163.700	152.000	141.800	133.000	118.200	112.000
9,5	300.800	280.700	263.200	233.900	210.500	191.400	175.400	161.900	150.400	140.400	131.600	117.000	110.800
9,7	294.600	274.900	257.700	229.100	206.200	187.400	171.800	158.600	147.300	137.500	128.900	114.500	108.500
9,9	288.600	269.400	252.500	224.500	202.000	183.700	168.400	155.400	144.300	134.700	126.300	112.200	106.300
10,0	285.700	266.700	250.000	222.200	200.000	181.800	166.700	153.800	142.900	133.300	125.000	111.100	105.300
10,2	280.100	261.400	245.100	217.900	196.100	178.300	163.400	150.800	140.100	130.700	122.500	108.900	103.200
10,3	277.400	258.900	242.700	215.700	194.200	176.500	161.800	149.400	138.700	129.400	121.400	107.900	102.200

## HEKTÁRONKÉNTI TŐSZÁM BEÁLLÍTÁSI TÁBLÁZAT

Sortávolság (cm)	35	37,5	40	45	50	55	60	65	70	75	80	90	95
Tőtávolság (cm)	HEKTÁRONKÉNTI NÖVÉNYSZÁM												
10,4	274.700	256.400	240.400	213.700	192.300	174.800	160.300	147.900	137.400	128.200	120.200	106.800	101.200
10,5	272.100	254.000	238.100	211.600	190.500	173.200	158.700	146.500	136.100	127.000	119.000	105.800	100.300
10,6	269.500	251.600	235.800	209.600	188.700	171.500	157.200	145.100	134.800	125.800	117.900	104.800	99.300
10,7	267.000	249.200	233.600	207.700	186.900	169.900	155.800	143.800	133.500	124.600	116.800	103.800	98.400
10,8	264.600	246.900	231.500	205.800	185.200	168.400	154.300	142.500	132.300	123.500	115.700	102.900	97.500
10,9	262.100	244.600	229.400	203.900	183.500	166.800	152.900	141.100	131.100	122.300	114.700	101.900	96.600
11,0	259.700	242.400	227.300	202.000	181.800	165.300	151.500	139.900	129.900	121.200	113.600	101.000	95.700
11,1	257.400	240.200	225.200	200.200	180.200	163.800	150.200	138.600	128.700	120.100	112.600	100.100	94.800
11,4	250.600	233.900	219.300	194.900	175.400	159.500	146.200	135.000	125.300	117.000	109.600	97.500	92.300
11,6	246.300	229.900	215.500	191.600	172.400	156.700	143.700	132.600	123.200	114.900	107.800	95.800	90.700
11,7	244.200	227.900	213.700	189.900	170.900	155.400	142.500	131.500	122.100	114.000	106.800	95.000	90.000
11,8	242.100	226.000	211.900	188.300	169.500	154.100	141.200	130.400	121.100	113.000	105.900	94.200	89.200
12,0	238.100	222.200	208.300	185.200	166.700	151.500	138.900	128.200	119.000	111.100	104.200	92.600	87.700
12,1	236.100	220.400	206.600	183.700	165.300	150.300	137.700	127.100	118.100	110.200	103.300	91.800	87.000
12,2	234.200	218.600	204.900	182.100	163.900	149.000	136.600	126.100	117.100	109.300	102.500	91.100	86.300
12,4	230.400	215.100	201.600	179.200	161.300	146.600	134.400	124.100	115.200	107.500	100.800	89.600	84.900
12,5	228.600	213.300	200.000	177.800	160.000	145.500	133.300	123.100	114.300	106.700	100.000	88.900	84.200
12,7	225.000	210.000	196.900	175.000	157.500	143.200	131.200	121.100	112.500	105.000	98.400	87.500	82.900
12,9	221.500	206.700	193.800	172.300	155.000	140.900	129.200	119.300	110.700	103.400	96.900	86.100	81.600
13,0	219.800	205.100	192.300	170.900	153.800	139.900	128.200	118.300	109.900	102.600	96.200	85.500	81.000
13,2	216.500	202.000	189.400	168.400	151.500	137.700	126.300	116.600	108.200	101.000	94.700	84.200	79.700
13,4	213.200	199.000	186.600	165.800	149.300	135.700	124.400	114.800	106.600	99.500	93.300	82.900	78.600
13,6	210.100	196.100	183.800	163.400	147.100	133.700	122.500	113.100	105.000	98.000	91.900	81.700	77.400
13,8	207.000	193.200	181.200	161.000	144.900	131.800	120.800	111.500	103.500	96.600	90.600	80.500	76.300
13,9	205.500	191.800	179.900	159.900	143.900	130.800	119.900	110.700	102.800	95.900	89.900	79.900	75.700
14,1	202.600	189.100	177.300	157.600	141.800	128.900	118.200	109.100	101.300	94.600	88.700	78.800	74.700
14,3	199.800	186.500	174.800	155.400	139.900	127.100	116.600	107.600	99.900	93.200	87.400	77.700	73.600
14,4	198.400	185.200	173.600	154.300	138.900	126.300	115.700	106.800	99.200	92.600	86.800	77.200	73.100
14,5	197.000	183.900	172.400	153.300	137.900	125.400	114.900	106.100	98.500	92.000	86.200	76.600	72.600
14,6	195.700	182.600	171.200	152.200	137.000	124.500	114.200	105.400	97.800	91.300	85.600	76.100	72.100
14,7	194.400	181.400	170.100	151.200	136.100	123.700	113.400	104.700	97.200	90.700	85.000	75.600	71.600
14,9	191.800	179.000	167.800	149.100	134.200	122.000	111.900	103.300	95.900	89.500	83.900	74.600	70.600
15,0	190.500	177.800	166.700	148.100	133.300	121.200	111.100	102.600	95.200	88.900	83.300	74.100	70.200
15,6	183.200	170.900	160.300	142.500	128.200	116.600	106.800	98.600	91.600	85.500	80.100	71.200	67.500
15,7	182.000	169.900	159.200	141.500	127.400	115.800	106.200	98.000	91.000	84.900	79.600	70.800	67.000
16,1	177.500	165.600	155.300	138.000	124.200	112.900	103.500	95.600	88.700	82.800	77.600	69.000	65.400

HEKTÁRONKÉNTI TŐSZÁM BEÁLLÍTÁSI TÁBLÁZAT													
Sortávolság (cm)	35	37,5	40	45	50	55	60	65	70	75	80	90	95
Tőtávolság (cm)	HEKTÁRONKÉNTI NÖVÉNYSZÁM												
16,2	176.400	164.600	154.300	137.200	123.500	112.200	102.900	95.000	88.200	82.300	77.200	68.600	65.000
16,3	175.300	163.600	153.400	136.300	122.700	111.500	102.200	94.400	87.600	81.800	76.700	68.200	64.600
16,5	173.200	161.600	151.500	134.700	121.200	110.200	101.000	93.200	86.600	80.800	75.800	67.300	63.800
17,1	167.100	155.900	146.200	130.000	117.000	106.300	97.500	90.000	83.500	78.000	73.100	65.000	61.600
17,4	164.200	153.300	143.700	127.700	114.900	104.500	95.800	88.400	82.100	76.600	71.800	63.900	60.500
18,0	158.700	148.100	138.900	123.500	111.100	101.000	92.600	85.500	79.400	74.100	69.400	61.700	58.500
18,1	157.900	147.300	138.100	122.800	110.500	100.500	92.100	85.000	78.900	73.700	69.100	61.400	58.200
18,2	157.000	146.500	137.400	122.100	109.900	99.900	91.600	84.500	78.500	73.300	68.700	61.100	57.800
18,3	156.100	145.700	136.600	121.400	109.300	99.400	91.100	84.100	78.100	72.900	68.300	60.700	57.500
18,6	153.600	143.400	134.400	119.500	107.500	97.800	89.600	82.700	76.800	71.700	67.200	59.700	56.600
19,0	150.400	140.400	131.600	117.000	105.300	95.700	87.700	81.000	75.200	70.200	65.800	58.500	55.400
19,3	148.000	138.200	129.500	115.100	103.600	94.200	86.400	79.700	74.000	69.100	64.800	57.600	54.500
19,4	147.300	137.500	128.900	114.500	103.100	93.700	85.900	79.300	73.600	68.700	64.400	57.300	54.300
20,0	142.900	133.300	125.000	111.100	100.000	90.900	83.300	76.900	71.400	66.700	62.500	55.600	52.600
20,4	140.100	130.700	122.500	108.900	98.000	89.100	81.700	75.400	70.000	65.400	61.300	54.500	51.600
20,8	137.400	128.200	120.200	106.800	96.200	87.400	80.100	74.000	68.700	64.100	60.100	53.400	50.600
21,1	135.400	126.400	118.500	105.300	94.800	86.200	79.000	72.900	67.700	63.200	59.200	52.700	49.900
21,4	133.500	124.600	116.800	103.800	93.500	85.000	77.900	71.900	66.800	62.300	58.400	51.900	49.200
21,7	131.700	122.900	115.200	102.400	92.200	83.800	76.800	70.900	65.800	61.400	57.600	51.200	48.500
21,9	130.500	121.800	114.200	101.500	91.300	83.000	76.100	70.200	65.200	60.900	57.100	50.700	48.100
22,3	128.100	119.600	112.100	99.700	89.700	81.500	74.700	69.000	64.100	59.800	56.100	49.800	47.200
23,1	123.700	115.400	108.200	96.200	86.600	78.700	72.200	66.600	61.800	57.700	54.100	48.100	45.600
23,5	121.600	113.500	106.400	94.600	85.100	77.400	70.900	65.500	60.800	56.700	53.200	47.300	44.800
23,6	121.100	113.000	105.900	94.200	84.700	77.000	70.600	65.200	60.500	56.500	53.000	47.100	44.600
24,0	119.000	111.100	104.200	92.600	83.300	75.800	69.400	64.100	59.500	55.600	52.100	46.300	43.900
24,3	117.600	109.700	102.900	91.400	82.300	74.800	68.600	63.300	58.800	54.900	51.400	45.700	43.300
24,4	117.100	109.300	102.500	91.100	82.000	74.500	68.300	63.100	58.500	54.600	51.200	45.500	43.100
24,7	115.700	108.000	101.200	90.000	81.000	73.600	67.500	62.300	57.800	54.000	50.600	45.000	42.600
25,7	111.200	103.800	97.300	86.500	77.800	70.700	64.900	59.900	55.600	51.900	48.600	43.200	41.000
26,1	109.500	102.200	95.800	85.100	76.600	69.700	63.900	58.900	54.700	51.100	47.900	42.600	40.300
27,1	105.400	98.400	92.300	82.000	73.800	67.100	61.500	56.800	52.700	49.200	46.100	41.000	38.800
27,5	103.900	97.000	90.900	80.800	72.700	66.100	60.600	55.900	51.900	48.500	45.500	40.400	38.300
27,9	102.400	95.600	89.600	79.600	71.700	65.200	59.700	55.100	51.200	47.800	44.800	39.800	37.700
29,0	98.500	92.000	86.200	76.600	69.000	62.700	57.500	53.100	49.300	46.000	43.100	38.300	36.300
29,1	98.200	91.600	85.900	76.400	68.700	62.500	57.300	52.900	49.100	45.800	43.000	38.200	36.200
30,0	95.200	88.900	83.300	74.100	66.700	60.600	55.600	51.300	47.600	44.400	41.700	37.000	35.100

		HEKTÁRONKÉNTI TŐSZÁM BEÁLLÍTÁSI TÁBLÁZAT											
Sortávolság (cm)	35	37,5	40	45	50	55	60	65	70	75	80	90	95
Tőtávolság (cm)	HEKTÁRONKÉNTI NÖVÉNYSZÁM												
31,2	91.600	85.500	80.100	71.200	64.100	58.300	53.400	49.300	45.800	42.700	40.100	35.600	33.700
31,4	91.000	84.900	79.600	70.800	63.700	57.900	53.100	49.000	45.500	42.500	39.800	35.400	33.500
32,1	89.000	83.100	77.900	69.200	62.300	56.600	51.900	47.900	44.500	41.500	38.900	34.600	32.800
32,4	88.200	82.300	77.200	68.600	61.700	56.100	51.400	47.500	44.100	41.200	38.600	34.300	32.500
32,6	87.600	81.800	76.700	68.200	61.300	55.800	51.100	47.200	43.800	40.900	38.300	34.100	32.300
32,9	86.800	81.100	76.000	67.500	60.800	55.300	50.700	46.800	43.400	40.500	38.000	33.800	32.000
34,2	83.500	78.000	73.100	65.000	58.500	53.200	48.700	45.000	41.800	39.000	36.500	32.500	30.800
34,7	82.300	76.800	72.000	64.000	57.600	52.400	48.000	44.300	41.200	38.400	36.000	32.000	30.300
36,0	79.400	74.100	69.400	61.700	55.600	50.500	46.300	42.700	39.700	37.000	34.700	30.900	29.200
36,1	79.100	73.900	69.300	61.600	55.400	50.400	46.200	42.600	39.600	36.900	34.600	30.800	29.200
36,4	78.500	73.300	68.700	61.100	54.900	50.000	45.800	42.300	39.200	36.600	34.300	30.500	28.900
36,6	78.100	72.900	68.300	60.700	54.600	49.700	45.500	42.000	39.000	36.400	34.200	30.400	28.800
37,1	77.000	71.900	67.400	59.900	53.900	49.000	44.900	41.500	38.500	35.900	33.700	29.900	28.400
38,0	75.200	70.200	65.800	58.500	52.600	47.800	43.900	40.500	37.600	35.100	32.900	29.200	27.700
40,1	71.300	66.500	62.300	55.400	49.900	45.300	41.600	38.400	35.600	33.300	31.200	27.700	26.300
40,7	70.200	65.500	61.400	54.600	49.100	44.700	41.000	37.800	35.100	32.800	30.700	27.300	25.900
42,3	67.500	63.000	59.100	52.500	47.300	43.000	39.400	36.400	33.800	31.500	29.600	26.300	24.900
42,9	66.600	62.200	58.300	51.800	46.600	42.400	38.900	35.900	33.300	31.100	29.100	25.900	24.500
44,6	64.100	59.800	56.100	49.800	44.800	40.800	37.400	34.500	32.000	29.900	28.000	24.900	23.600
47,0	60.800	56.700	53.200	47.300	42.600	38.700	35.500	32.700	30.400	28.400	26.600	23.600	22.400
48,6	58.800	54.900	51.400	45.700	41.200	37.400	34.300	31.700	29.400	27.400	25.700	22.900	21.700
49,5	57.700	53.900	50.500	44.900	40.400	36.700	33.700	31.100	28.900	26.900	25.300	22.400	21.300
51,4	55.600	51.900	48.600	43.200	38.900	35.400	32.400	29.900	27.800	25.900	24.300	21.600	20.500
52,2	54.700	51.100	47.900	42.600	38.300	34.800	31.900	29.500	27.400	25.500	23.900	21.300	20.200
54,3	52.600	49.100	46.000	40.900	36.800	33.500	30.700	28.300	26.300	24.600	23.000	20.500	19.400
55,0	51.900	48.500	45.500	40.400	36.400	33.100	30.300	28.000	26.000	24.200	22.700	20.200	19.100
58,0	49.300	46.000	43.100	38.300	34.500	31.300	28.700	26.500	24.600	23.000	21.600	19.200	18.100
58,3	49.000	45.700	42.900	38.100	34.300	31.200	28.600	26.400	24.500	22.900	21.400	19.100	18.100
60,0	47.600	44.400	41.700	37.000	33.300	30.300	27.800	25.600	23.800	22.200	20.800	18.500	17.500
62,4	45.800	42.700	40.100	35.600	32.100	29.100	26.700	24.700	22.900	21.400	20.000	17.800	16.900
65,1	43.900	41.000	38.400	34.100	30.700	27.900	25.600	23.600	21.900	20.500	19.200	17.100	16.200
65,8	43.400	40.500	38.000	33.800	30.400	27.600	25.300	23.400	21.700	20.300	19.000	16.900	16.000
69,4	41.200	38.400	36.000	32.000	28.800	26.200	24.000	22.200	20.600	19.200	18.000	16.000	15.200
72,0	39.700	37.000	34.700	30.900	27.800	25.300	23.100	21.400	19.800	18.500	17.400	15.400	14.600
73,3	39.000	36.400	34.100	30.300	27.300	24.800	22.700	21.000	19.500	18.200	17.100	15.200	14.400

## 6.1.1 HAJTÓLÁNCSOS ERŐÁTVITEL

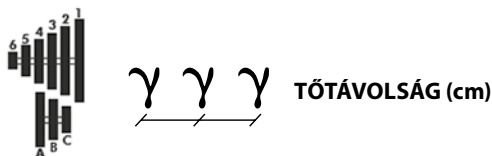

POZ.	FURATOK SZÁMA A VETŐTÁRCSÁN													
	5	10	20	30	40	50	60	70	80	90	100	110	120	140
A6	47,1	23,6	11,8	7,9	5,9	4,7	3,9	3,4	2,9	2,6	2,4	2,1	2,0	1,7
A5	55,7	27,9	13,9	9,3	7,0	5,6	4,6	4,0	3,5	3,1	2,8	2,5	2,3	2,0
B6	62,9	31,4	15,7	10,5	7,9	6,3	5,2	4,5	3,9	3,5	3,1	2,9	2,6	2,2
A4	64,3	32,1	16,1	10,7	8,0	6,4	5,4	4,6	4,0	3,6	3,2	2,9	2,7	2,3
A3	72,9	36,4	18,2	12,1	9,1	7,3	6,1	5,2	4,6	4,0	3,6	3,3	3,0	2,6
B5	74,3	37,1	18,6	12,4	9,3	7,4	6,2	5,3	4,6	4,1	3,7	3,4	3,1	2,7
A2	81,4	40,7	20,4	13,6	10,2	8,1	6,8	5,8	5,1	4,5	4,1	3,7	3,4	2,9
B4	85,7	42,9	21,4	14,3	10,7	8,6	7,1	6,1	5,4	4,8	4,3	3,9	3,6	3,1
C5	89,1	44,6	22,3	14,9	11,1	8,9	7,4	6,4	5,6	5,0	4,5	4,1	3,7	3,2
B3	97,1	48,6	24,3	16,2	12,1	9,7	8,1	6,9	6,1	5,4	4,9	4,4	4,0	3,5
C4	103	51,4	25,7	17,1	12,9	10,3	8,6	7,3	6,4	5,7	5,1	4,7	4,3	3,7
B2	109	54,3	27,1	18,1	13,6	10,9	9,0	7,8	6,8	6,0	5,4	4,9	4,5	3,9
C3	117	58,3	29,1	19,4	14,6	11,7	9,7	8,3	7,3	6,5	5,8	5,3	4,9	4,2
B1	120	60,0	30,0	20,0	15,0	12,0	10,0	8,6	7,5	6,7	6,0	5,5	5,0	4,3
C2	130	65,1	32,6	21,7	16,3	13,0	10,9	9,3	8,1	7,2	6,5	5,9	5,4	4,7
C1	144	72,0	36,0	24,0	18,0	14,4	12,0	10,3	9,0	8,0	7,2	6,5	6,0	5,1



A HAJTÓMŰ ÁTTÉTEL MÓDOSÍTÁSA ELŐTT ELLENŐRIZZE, HOGY A LÁNCKERÉK POZÍCIÓ MEGFELEL-E A VETŐTÁRCSÁN TALÁLHATÓ FURATOK SZÁMÁNAK ÉS A TÖTÁVOLSÁGNAK.



A NÖVÉNYEK KÖZTI TÁVOLSÁG HOZZÁVETŐLEGES, A TALAJVISZONYOKNAK MEGFELELŐEN KISMÉRTÉKBEN VÁLTOZHAT. TESZTELJE A MEZŐT A VETÉS MEGKEZDÉSE ELŐTT.

A hajtómű áttétel módosításához végezze el az alábbi lépéseket:

- 1- Nyissa ki a hajtómű ház burkolatát a biztonsági horog (6.3. ábra) kiakasztásával.
- 2- Nyomja le a kart a hajtólánc meglazításához (6.4. ábra és 6.5. ábra).



- 3- Tegye át a láncot a megfelelő lánckerekre a fenti táblázatban feltüntetettek szerint. A 3 lánckerekből álló csoport az A-B-C betűknek felel meg, a 6 lánckerekből álló csoport pedig az 1-2-3-4-5-6 számnak felel meg.

- 4- Feszítse meg a hajtóláncot a kar visszafordításával az eredeti helyzetébe (6.7. ábra).

- 5- Végül csukja le a burkolatot és rögzítse a horoggal (6.3. ábra).



## 6.1.2 AUTOMATA HAJTÓMŰ

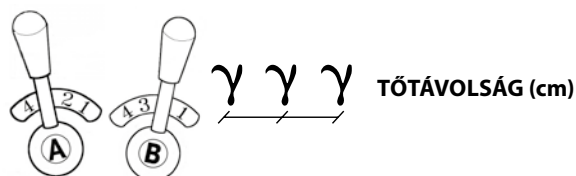

POZ.	FURATOK SZÁMA A VETŐTÁRCSÁN														
	A	B	5	10	20	30	40	50	60	70	80	90	100	110	120
1	1	64,8	32,4	16,2	10,8	8,1	6,5	5,4	4,6	4,1	3,6	3,2	2,9	2,7	2,3
1	2	68,3	34,2	17,1	11,4	8,5	6,8	5,7	4,9	4,3	3,8	3,4	3,1	2,8	2,4
1	3	72,1	36,1	18,0	12,0	9,0	7,2	6,0	5,2	4,5	4,0	3,6	3,3	3,0	2,6
1	4	76,1	38,0	19,0	12,7	9,5	7,6	6,3	5,4	4,8	4,2	3,8	3,5	3,2	2,7
2	1	80,1	40,1	20,0	13,4	10,0	8,0	6,7	5,7	5,0	4,5	4,0	3,6	3,3	2,9
2	2	84,5	42,3	21,1	14,1	10,6	8,5	7,0	6,0	5,3	4,7	4,2	3,8	3,5	3,0
2	3	89,1	44,6	22,3	14,9	11,1	8,9	7,4	6,4	5,6	5,0	4,5	4,1	3,7	3,2
2	4	94,0	47,0	23,5	15,7	11,8	9,4	7,8	6,7	5,9	5,2	4,7	4,3	3,9	3,4
3	1	98,9	49,5	24,7	16,5	12,4	9,9	8,2	7,1	6,2	5,5	4,9	4,5	4,1	3,5
3	2	104,3	52,2	26,1	17,4	13,0	10,4	8,7	7,5	6,5	5,8	5,2	4,7	4,3	3,7
3	3	110,1	55,0	27,5	18,3	13,8	11,0	9,2	7,9	6,9	6,1	5,5	5,0	4,6	3,9
3	4	116,1	58,0	29,0	19,3	14,5	11,6	9,7	8,3	7,3	6,4	5,8	5,3	4,8	4,1
4	1	124,8	62,4	31,2	20,8	15,6	12,5	10,4	8,9	7,8	6,9	6,2	5,7	5,2	4,5
4	2	131,7	65,8	32,9	21,9	16,5	13,2	11,0	9,4	8,2	7,3	6,6	6,0	5,5	4,7
4	3	138,9	69,4	34,7	23,1	17,4	13,9	11,6	9,9	8,7	7,7	6,9	6,3	5,8	5,0
4	4	146,5	73,3	36,6	24,4	18,3	14,7	12,2	10,5	9,2	8,1	7,3	6,7	6,1	5,2



A HAJTÓMŰ ÁTTÉTEL MÓDOSÍTÁSA ELŐTT ELLENŐRIZZE, HOGY A KAROK POZÍCIÓJA AZ AUTOMATA HAJTÓMŰBEN MEGFELEL-E A VETŐTÁRCSÁN TALÁLHATÓ FURATOK SZÁMÁNAK ÉS A TÖTÁVOLSÁGNAK.



A NÖVÉNYEK KÖZTI TÁVOLSÁG HOZZÁVETŐLEGES, A TALAJVISZONYOKNAK MEGFELELŐEN KISMÉRTÉKBEN VÁLTOZHAT. TESZTELJE A MEZŐT A VETÉS MEGKEZDÉSE ELŐTT.

A hajtómű áttétel módosításához végezze el az alábbi lépéseket:

- 1- Emelje fel a vetőgépet, hogy a magadagoló szerkezetet hajtó kerekek ne érintkezzenek a talajjal.
- 2- Állítsa a kart "A" (6.8. ábra) a megfelelő helyzetbe és forgassa a kereket (C, 6.8. ábra) előre, amíg a fogaskerekek össze nem kapcsolnak. Alternatívaként a lábával forgassa a hajtókereket előre. Ismétlje meg ezt a műveletet a "B" kar használatával.

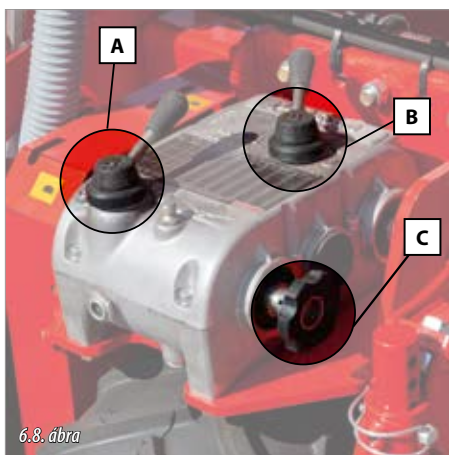

HA A KERÉK 3, VAGY 4 FORDULATA UTÁN A FOGASKEREKEK NEM KAPCSOLTAK ÖSSZE, AKKOR LEHET, HOGY A KAR NINCS MEGFELELŐ POZÍCIÓBAN, ÉS ÁT KELL ÁLLÍTANI, HOGY A MEGFELELŐ HELYEN LEGYEN.

## 6.2 A VETŐTÁRCSA CSERÉJE

- 1- Lazítsa meg a két rögzítő csavart a magadagoló szerkezet fedelének eltávolításához (6.9. ábra).
- 2- Húzza meg a maglesodrórt (1, 6.10. ábra), hogy kijöjjön a rögzítő hornyából. Ezután lazítsa meg a magkilökőt a kiszedéshez (2, 6.10. ábra).

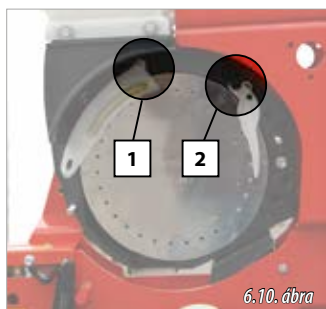
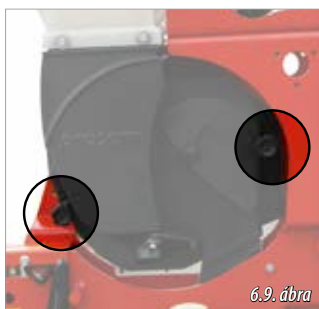

- 3- A vetőtárcsát mágnesek tartják a helyén. Mindkét kezével húzza meg a tárcsát a kiszedéshez. Miután kiszedte, láthatóvá válik a magadagoló szerkezet vákuum kamrája (6.11. ábra).

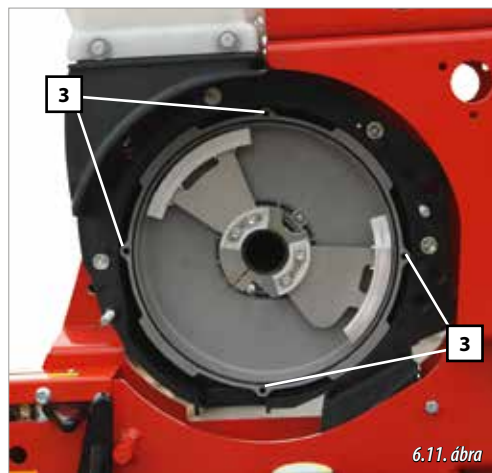

- 4- Tegye be a kiválasztott vetőtárcsát.



**FONTOS:** ügyeljen arra, hogy a vetőtárcsa csúcsai a magadagoló szerkezet vákuum kamrájának furataiba illeszkedjenek (3, 6.11. ábra).

- 5- Tegye vissza a helyére a maglesodrórt és a magkilökőt is. Használja a gombot a magkilökő visszahelyezéséhez a „6.3.2. A magkilökő beállítása” című bekezdésben szemléltetett megfelelő helyére.
- 6- Tegye vissza a fedelet és rögzítse a két gombbal.

A megfelelő vetőtárcsa kiválasztásához lásd a „6.1.1. LÁNC-HAJTÁS”, vagy a „6.1.2 AUTOMATA HAJTÓMŰ” című bekezdésben található táblázatokat.



MINDIG AZ ADOTT VETŐMAG TÍPUSHOZ MEGFELELŐ VETŐTÁRCSÁT HASZNÁLJA (LÁSD A „3.6. MAGADAGOLÓ SZERKEZET” CÍMŰ BEKEZDÉSBEN).





## 6.3 A VETŐTÁRCSA MAGADAGOLÁSA

Az alábbi beállítások közvetlen hatással vannak a magadagolás minőségére:

1. A maglesodró pozíciója a vetőtárcsa furatokhoz képest. Fontos, hogy a maglesodró pozíciója a kivetni kívánt vetőmag típusának megfelelően legyen beállítva (lásd a „6.3.1. A MAGLESODRÓ BEÁLLÍTÁSA” című bekezdésben).
2. A magkilökő pozíciója a vetőtárcsa furataihoz képest. A jobb magadagolás elérése érdekében a PROSEM magadagoló szerkezet magkilökő csúszkával van ellátva (lásd a „6.3.2. A MEGKILÖKŐ BEÁLLÍTÁSA” című bekezdésben).
3. A szívóerőt a kivetni kívánt vetőmagok súlyának megfelelően kell beállítani is be kell állítani (lásd a „6.4. SZÍVŐRENDSZER - VENTILÁTOR” című bekezdésben).



AZ EGYENLETES ÉS PRECÍZ VETÉS ÉRDEKÉBEN AJÁNLOTT A VETÉSI MUNKASEBESÉGET LEFGELJEBB 9 KM/H-RA KORLÁTOZNI A PROSEM K, VALAMINT 6 KM/H-RA KORLÁTOZNI A PROSEM P VETŐELEM ESETÉN.



A MAGLESODRÓNAK A FENTI TÁBLÁZATBAN FELTÜNTETETT ÉRTÉKEI HOZZÁVETŐLEGESEK. NÉLKÜLÖZHETETLEN FONTOSSÁGÚ, HOGY PRÓBAVETÉSEKET VÉGEZZENEK A SZEZON ELEJÉN ÉS KÖZBEN EGYARÁNT.

Annak ellenőrzéséhez, hogy a maglesodró a megfelelő helyzetben van-e, végezze el az alábbi lépéseket:

1. Emelje fel a vetőgépet a talajról.
2. A TLT hajtással helyezze nyomás alá a pneumatikus rendszert, amíg a vákuum érték megfelelő nem lesz (lásd a „6.4 VÁKUUM RENDSZER – VENTILÁTOR” című bekezdésben).
3. Kézzel forgassa előre a talajkeréket, lazítsa meg az ellenőrző csavart (6.13. ábra) a magadagolás ellenőrzéséhez a vetőtárcsán.
4. Állítsa be a maglesodró kar pozícióját (6.14. ábra) a vetőtárcsán tapasztalt, az előbbi pontban ellenőrzött magadagolás függvényében. A helyes beállításhoz lásd a 6.15. ábrát.



ÁLLÍTSA BE A MAGADAGOLÓT A MEGFELELŐ SZÍVŐERŐ ÉRTÉKKEL, AMELY AZ ELŐZŐ OLDALI TÁBLÁZATBAN OLVASHATÓ (lásd a „6.4. Vákuum rendszer - Ventilátor” című bekezdésben).

### 6.3.1 A MAGLESODRÓ BEÁLLÍTÁSA

A maglesodró kar 0 és 10-es pozíció között lehet állítani. Minél nagyobb értékre van állítva a kar, annál messzebb kerül a maglesodró a vetőtárcsa furatától, és így annál nagyobb a szívóerő. Ez növeli a kettős vetésre való hajlamot. Másrészt, minél kisebb értékre van állítva a kar, a maglesodró annál közelebb van a vetőtárcsa furatához, így a szívóerő csökken. Ez növeli annak az esélyét, hogy a vetőtárcsa furataiba nem kerülnek vetőmagok.

Az ajánlott maglesodró pozíció a kivetni kívánt vetőmag típusától függ standard vetőtárcsák használata esetén (lásd a „3.6. Magadagoló szerkezet” című bekezdésben).

VETŐMAG TÍPUSA	MAGLESODRÓ	
	MINIMÁLIS	MAXIMÁLIS
Círok	3,1	3,5
Napraforgó	3,0	4,5
Nem drázsírozott cukorrépa	2,6	3,4
Repce	2,8	3,6
Kukorica	3,5	4,5
Aprószemű kukorica	3,0	4,0
Szója / Borsó	4,0	6,0
Drázsírozott cukorrépa	3,1	4,0
Gyapot	3,0	4,5
Bab	4,6	5,4
Csicscriborsó	4,5	7,5
Lóbab*	10,0	10,0

(\*) Speciális maglesodró használata.



6.13. ábra



6.14. ábra

Nincsenek vetőmagok a vetőtárcsa furataiban. **HELYTELEN**

**HELYES**, pozíció, furatonként egy vetőmag.

Két-két vetőmag van a vetőtárcsa furataiban. **HELYTELEN**

6.15. ábra

Állítsa a kart **NAGYOBB** számra (például 2,8-ről 3-ra). Ha ez nem elegendő, akkor **növelje meg a szívóvákuumot**.

Rögzítse a kart.

Állítsa a kart **KISEBB** számra (például 2,8-ről 2,6-ra). Ha ez nem elegendő, akkor **csökkentse a vákuumot**.



**FONTOS:** ABBAN AZ ESETBEN, HA A BEÁLLÍTÁSI ÉRTÉKEK NAGYOBBAK, VAGY KISEBBEK, MINT AMI AZ ELŐZŐ OLDALI TÁBLÁZATBAN LÁTHATÓ, VAGY TOVÁBBRA SINCSENEK VETŐMAGOK A VETŐTÁRCSA FURATAIBAN, AKKOR CSERÉLJE KI A VETŐTÁRCSÁT NAGYOBB FURATÚRA. AMENNYIBEN A KETTŐS VETÉS TOVÁBBRA IS FENNÁLL, AKKOR CSERÉLJE KI A VETŐTÁRCSÁT KISEBB FURATÚRA.



A MAGLESODRÓT A MAGADAGOLÓ HÁZ KÜLSŐ RÉSZÉN ELHELYEZETT KARRAL KELL BEÁLLÍTANI. EZEN OKBÓL KIFOLYÓLAG NE ÁLLÍTSA ÁT KÉZZEL, AMIKOR A MAGADAGOLÓ SZERKEZETBEN SZERELÉST VÉGEZ. A MAGLESODRÓT CSAK AKKOR SZERELJE KI, HA KARBANTARTÁST, VAGY TISZTÍTÁST VÉGEZ, VAGY KICSERÉLI A VETŐTÁRCSÁT.



A CSÚSZKÁN ELHELYEZETT JELÖLÉS (PIROS SZÍNNEL, 6.18. ÁBRA) JELZI A 4. LÉPÉSBEN HÍVATKOZOTT BEÁLLÍTÁSI PONTOT.



AMIKOR PILLED VETŐMAGOT VET, ÁLLÍTSA BE ÚGY A CSÚSZKÁT, HOGY A FURAT 1/4-ÉT GAKARJA LE, AHOGY AZ ÁBRÁN LÁTHATÓ (A, 6.19. ÁBRA).



AMIKOR NAGYON NAGY VETŐMAGOT VET, AKKOR ÁLLÍTSA TÁVOLABB A CSÚSZKÁT A FURATTÓL, AHOGYAN AZ ÁBRÁN LÁTHATÓ (B, 6.19. ÁBRA).

### 6.3.2 A MAGKILÖKŐ BEÁLLÍTÁSA



**VIGYÁZAT:** A MAGKILÖKŐ BEÁLLÍTÁSÁT A MAGTARTÁLY FELTÖLTÉSE ELŐTT KELL ELVÉG-EZNI.

A magkilökő minden egyes vetőmagot ugyanúgy helyez a vetőtárcsa furataiba, majd kilöki őket, amikor eléri ugyanazt a pontot. Ezért a vetőmagok pontosan a vetőbarázdába kerülnek.

A magkilökő beállításához végezze el az alábbi lépéseket:

- 1- Csavarja ki a két rögzítő csavargombot a magadagoló szerkezet védőburkolatáról (6.16. ábra).
- 2- Vegye le a magadagoló szerkezet védőburkolatát.
- 3- Lazítsa meg a csúszka rögzítő gombját (6.17. ábra).
- 4- Állítsa a csúszkát a megfelelő pozícióba. A standard beállításához állítsa a csúszka tangensét a tárcsa furatának külső részéhez, amely megfelel a vákuum elzárás vonalának. Lásd a jelölést a csúszkán (piros színnel jelölt rész, 6.18. ábra)

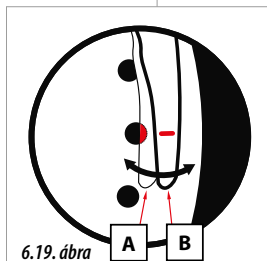
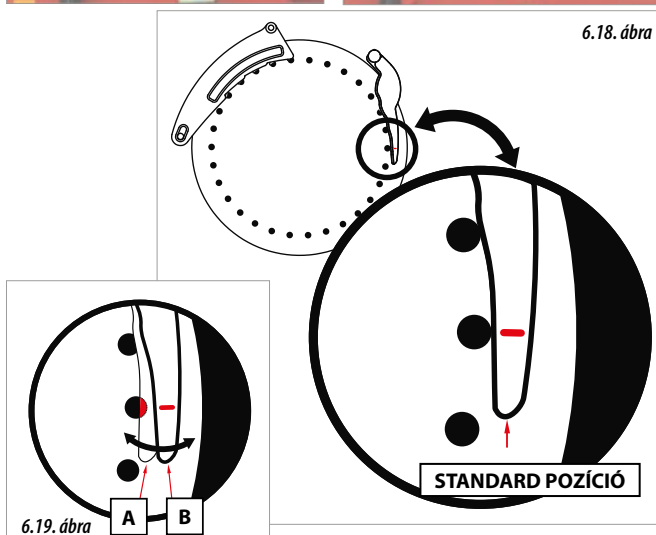
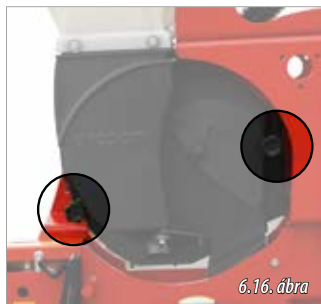

### 6.3.3 AZ ADAGOLÓSZERKEZET MAGTÖLTŐ AJTAJA

A magadagoló szerkezet vetőmag szintjét a magtöltő ajtó szabályozza, amely a magadagoló ház fedelén van elhelyezve.



**FONTOS:** A VETŐMAG SZINT A MAGADAGOLÓ HÁZBAN AZ ADOTT VETŐMAG TÍPUSNAK MEGFELELŐ ÉRTÉKEN KELL LEGYEN. HA A SZINT TÚL MAGAS, VAGY TÚL ALACSONY, AKKOR AZ ADOTT VETŐELEM TÖTÁVOLSÁGA NEM LESZ ELÉG PONTOS.



**VIGYÁZAT:** EZT A BEÁLLÍTÁST A MAGTARTÁLY FELTÖLTÉSE ELŐTT KELL ELVÉG-EZNI.

A magtöltő ajtó nyílás beállításához végezze el az alábbi lépéseket:

1. Távolítsa el a magadagoló szerkezet védőburkolatát a 2 csavargomb kicsavarásával (6.20. ábra).



2. A magadagoló ház fedelének belső oldalán fordítsa az ajtót a megfelelő irányban a vetőmag áram nyitására, vagy zárására.

Az ajtót az adott vetőmag típusnak megfelelő pozícióba állítsa:

- A-** Nagy magok (6.21. ábra), például kukorica, szója, csicseri-borsó.
- B-** Szokásos méretű magok (6.22. ábra), például napraforgó.
- C-** Aprómagvak (6.23. ábra), például cukorrépa, paradicsom.

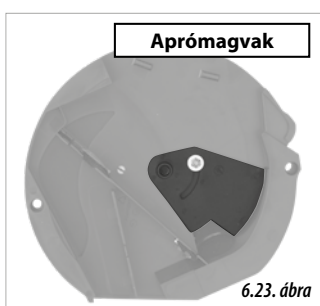
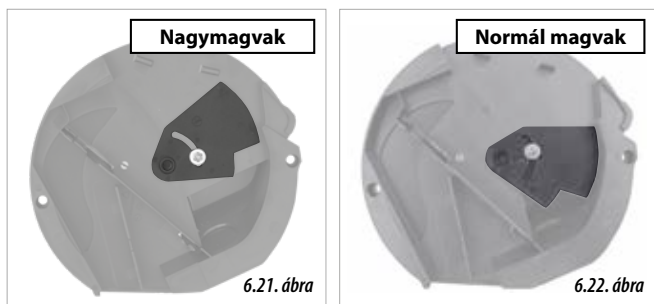

A VETŐMAG SZINT HELYES BEÁLLÍTÁSÁNAK ELŐEGÍTÉSÉHEZ A MAGADAGOLÓ HÁZBAN JELÖLÉSEK VANNAK ELLÁTVA AZ ADAGOLÓ AJTÓN A VETŐMAG MÉRETNELK MEGFELELŐEN NAGYTÓL KEZDŐDŐEN AZ APRÓ MAGVAKIG (6.24. ÁBRA). AZ AJTÓ BEÁLLÍTÁSÁHOZ 4). AZ AJTÓ BEÁLLÍTÁSÁHOZ AZ AJTÓ RÖGÍZÍTŐ CSAVARJA AZ AJTÓN LÁTHATÓ MEGFELELŐ JELÖLÉS (AMI A VETŐMAG MÉRETTŐL FÜGG) MELLETT KELL LEGYEN (NAGY - 6.21. ÁBRA; NORMÁL - 6.22. ÁBRA, VAGY APRÓ - 6.23. ÁBRA).

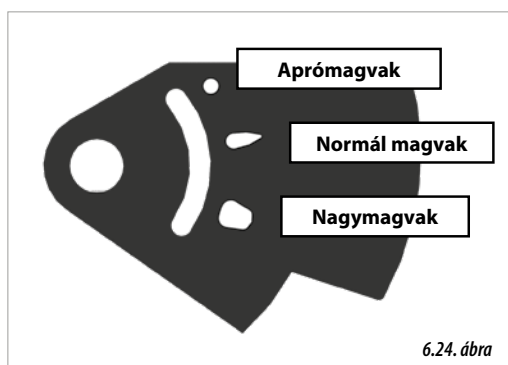

PILLED VETŐMAGOK, MINT PL. CUKORRÉPA VETÉSE ESETÉN, A VETŐTÁRCSÁNAK A VETŐMAGOK FELLETTI FORGÁSA ELTÖRheti A MAGOKAT. EZEN OKBÓL KIFOLYÓLAG AJÁNLOTT, HOGY CSAK A LEHETŐ LEGKISEBB MAGMENNYISÉG ÉRINTKEZZEN A VETŐTÁRCSÁVAL. ENNEK ÉRDEKÉBEN AZ AJTÓ POZÍCIÓJÁT APRÓMAGRA ÁLLÍTSA BE (6.23. ÁBRA).

## 6.4 VÁKUUM RENDSZER - VENTILÁTOR

A vákuum rendszer egy ventilátorral működik, amely létrehozza a vákuumot a magadagoló egységekben. Kétféle ventilátor létezik:

### - MECHANIKUS VENTILÁTOR

- TLT fordulatszám: 540 min<sup>-1</sup> (standard).
- TLT fordulatszám: 1000 min<sup>-1</sup> (opció).

### - HIDRAULIKUS VENTILÁTOR (opció).

A ventilátor szívóerejét egy vákuum mérőórával (6.25. ábra) lehet mérni. A vetőmag típusától függően ajánlott beállítani a szívóerőt a következő táblázat alapján:



VETŐMAG TÍPUSA	VÁKUUM (cm H <sub>2</sub> O / mbar)									
	20	30	40	50	60	70	80	90	100	
Napraforgó										
Kukorica										
Apró kukorica										
Cirok										
Gyapot										
Repce										
Cukorrépa										
Bab										
Asztúriai bab										
Lóbab										
Paradicsom										
Póréhagyma										
Zöldbab										
Csicseri-borsó										
Frijoles bab										
Kerek zöldbab										
Karfiol										
Szójabab										
Sárgarépa										

\*A fenti táblázatban feltüntetett vákuum értékek a standard vetőtárcsáknak felelnek meg (lásd a „3.6. VETŐELEM” című bekezdésben).



TARTSA TISZTÁN A LEVEGŐ KIMENETEKET AZ AKADÁLYOKTÓL.



SZABÁLYOZZA LE A PNEUMATIKUS RENDSZER TELJESÍTMÉNYÉT ANYNYIRA, HOGY ELÉRJE A TÁBLÁZATBAN FELTÜNTETETT MINIMÁLIS SZÍVŐERŐT. ELLENŐRIZZE A VÁKUUM ÉRTÉKET AZ ELSŐ 10 MÉTEREN ELVÉGZETT PRÓBAVETÉST KÖVETŐEN.



**NAGYON FONTOS:** A MECHANIKUS VENTILÁTORRAL FELSZERELT MODELLEKEN A VENTILÁTOR SZÍVŐEREJE A TRAKTOR MOTORFORDULATSZÁMÁTÓL FÜGG. EZEN OKBÓL KIFOLYÓLAG ELENEDHETETLEN FONTOSSÁGÚ AZ ÁLLANDÓ FORDULATSZÁM FENNTARTÁSA. HA NEM LEHETSÉGES A TRAKTOR MOTORFORDULATSZÁMÁNAK CSÖKKENTÉSE, AKKOR EGY OPCIÓS TARTOZÉKKAL SZABÁLYOZHATÓ A MECHANIKUS VENTILÁTOR FORDULATSZÁMA (LÁSD A „6.4.1. VÁKUUM SZABÁLYOZÁSA MECHANIKUS VENTILÁTORRAL” CÍMŰ BEKEZDÉSBEN).



A MECHANIKUS VENTILÁTORRAL FELSZERELT MODELLEKEN BE KELL ÁLLÍTANI A HAJTÓSZÍJ FESZESSÉGÉT. EZT A VETÉSI SZEZON ELŐTT ELLENŐRIZNI KELL, MIVEL A KOPÁS, VAGY SÉRÜLÉS NYOMÁSVESZTÉST OKOZHAT A SZÍVŐRENDSZERBEN (LÁSD A 9.3. VENTILÁTOROK” CÍMŰ BEKEZDÉSBEN).



HA A NYOMÁSSZINT ALACSONYABB, MINT AMIT A GYÁRTÓ JAVASOL, AKKOR LEHET, HOGY A VETŐTÁRCSÁK FURATAIBAN NINCSENEK MAGOK. MÁSRÉSZRŐL, HA VISZONT A NYOMÁS TÚL NAGY, AKKOR LEHET, HOGY KÉT-KÉT MAG VAN A VETŐTÁRCSÁK FURATAIBAN, VAGY A VETŐMAGOK KÖZÖTTI TÁVOLSÁG NEM EGYENLETES.

## 6.4.1 VÁKUUM SZABÁLYOZÁS A MECHANIKUS VENTILÁTORON (OPCIÓ)

A mechanikus szívóventilátor szívóerejének beállításához forgassa a levegő tartályon elhelyezett speciális csavart:

- 1- Lazítsa meg az anyát (1, 6.25 BIS ábra).
- 2- Forgassa a csavart a szívóerő módosításához (2, 6.25 BIS ábra).
- 3- Szorítsa meg az anyát a csavar rögzítéséhez.

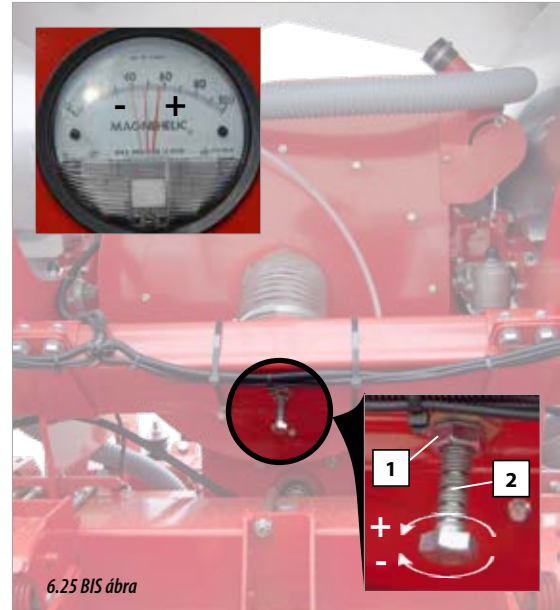

A MUNKA MEGKEZDÉSE ELŐTT ÁLLítsA BE AZ ÉRTÉKET, ÉS ELLENŐRIZZE A VENTILÁTOR SZÍVŐEREJÉT.

## 6.4.2 A MŰTRÁGYA PNEUMATIKUS TOVÁBBÍTÁSA

A műtrágya kijuttató berendezéssel felszerelt VARIANT és a TELESZKÓPOS modelleken, ahol a külső sorokra pneumatikus rendszer szállítja a műtrágyát, állítsa be a légáramot a levegő tartályon elhelyezett szabályozó szeleppel (A, 6.26. ábra), valamint a ventilátor kimeneténél elhelyezett venturi fúvókával (B, 6.26. ábra).



A MŰTRÁGYÁNAK A KÜLSŐ SOROK-RA TÖRTÉNŐ TOVÁBBÍTÁSÁHOZ SZÜKSÉGES LÉGÁRAM NAGYSÁGA A MŰTRÁGYA TÍPUSÁTÓL ÉS A VÁZ NYÍLÁSOK KONFIGURÁCIÓJÁTÓL FÜGGHET.



AMIKOR A SZABÁLYOZÓ SZELEP TELJESEN MEG VAN NYITVA (A2, 6.26. ÁBRA) ÉS A VENTURI „0” ÉRTÉKEN VAN (B, 6.26. ÁBRA), AKKOR A PNEUMATIKUS MŰTRÁGYA TOVÁBBÍTÁS LÉGÁRAMA MAXIMÁLIS ÉRTÉKEN VAN.



AMIKOR NEM SZÓRNAK KI MŰTRÁGYÁT, AKKOR A SZABÁLYOZÓ SZELEPE EL KELL ZÁRNI (A1, 6.26. ÁBRA) ÉS A VENTILÁTOR VENTURI FÚVÓKÁJÁT AZ 1-ES POZÍCIÓRA (B, 6.26. ÁBRA) KELL ÁLLÍTANI.



A SZABÁLYOZÓ SZELEP POZÍCIÓJÁNAK MÓDOSÍTÁSÁT KÖVETŐEN ELLENŐRIZZE A NYOMÁSÉRTÉKET A VÁKUUM MÉRŐÓRÁVAL (6.25. ÁBRA). HA SZÜKSÉGES, MÓDOSÍTSA A VENTILÁTOR FORDULATSZÁMÁT A „6.4. SZÍVŐRENDSZERVENTILÁTOR” CÍMŰ BEKEZDÉSBEN TALÁLHATÓ TÁBLÁZATOKBAN FELTÜNTETETT NYOMÁSÉRTÉKEKNEK VALÓ MEGFELELÉS ÉRDEKÉBEN.

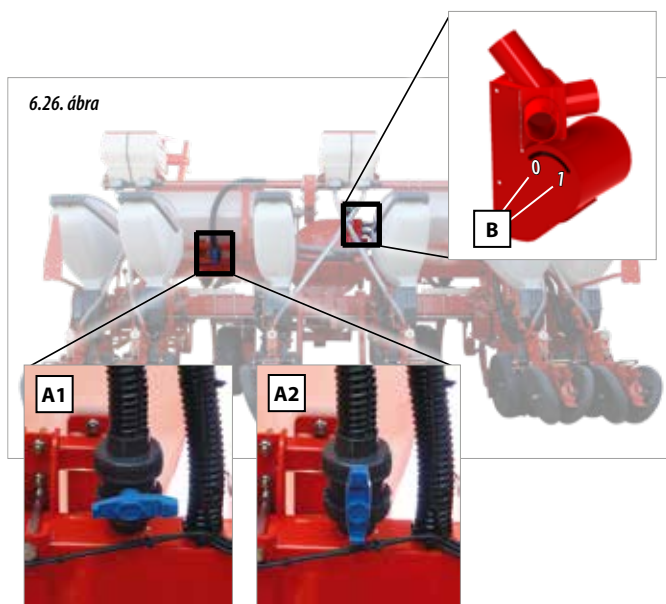

## 6.5.2 VARIANT MANUAL FIX VÁZAS VETŐGÉP

A VARIANT MANUAL FIX vázas vetőgépeken a vetőelemek egymástól való távolsága könnyen és gyorsan módosítható.

A vetőelemek pozíciója KÉT MENETES RÚDDAL állítható, az egyikkel a vetőgép baloldali vetőelemei, a másikkal pedig a jobboldali vetőelemei. A páratlan számú vetőelemmel felszerelt vetőgépeken a középső vetőelem fix.



A VETŐELEMOK POZÍCIÓJÁNAK MÓDOSÍTÁSÁT KIZÁRÓLAG A VETŐGÉP FELEMELT HELYZETÉBEN VÉGEZZE.

### EGY VETŐELEM beállítása a VARIANT MANUAL menetes tengellyel.

1- Oldja ki a vetőelem rögzítését, hogy mozgatható legyen. Ennek érdekében tegye a rögzítő horgot a váz alapra (1, 6. 28. ábra) (ha a vetőgép fel van szerelve a horoggal).

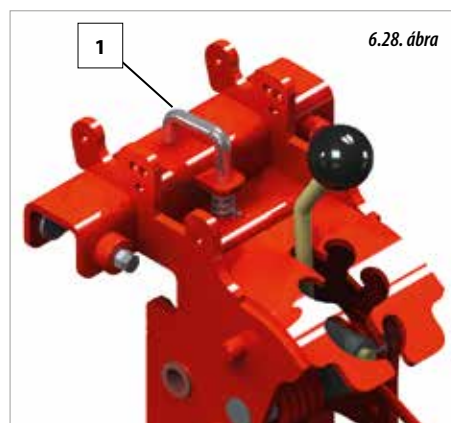

## 6.5 SORTÁVOLSÁG

A sortávolság az elvetni kívánt vetőmag típusától függ.

A sortávolság beállításához a vetőgép vázát kell átállítani. Az alábbi oldalakon az egyes vetőgép váz típusokra vonatkozó sortávolság beállítások kerülnek ismertetésre.

### 6.5.1 FIX VÁZAS VETŐGÉP

Az egyes vetőelemek egymástól való távolságának módosításához a vetőelemek tartóit szét kell szerelni, majd össze kell szerelni a kívánt pozícióban. Ehhez meg kell lazítani a vetőelemet rögzítő csavarokat, át kell helyezni a vetőelemet a kívánt helyzetbe, majd meg kell húzni a rögzítő csavarokat.

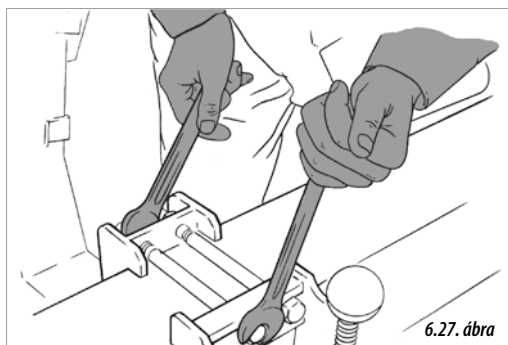

2- Tegye be a csapszeget (2, 6.29. ábra) csak abba a vetőelembe tegye be, amelyiket mozgítani fogja.

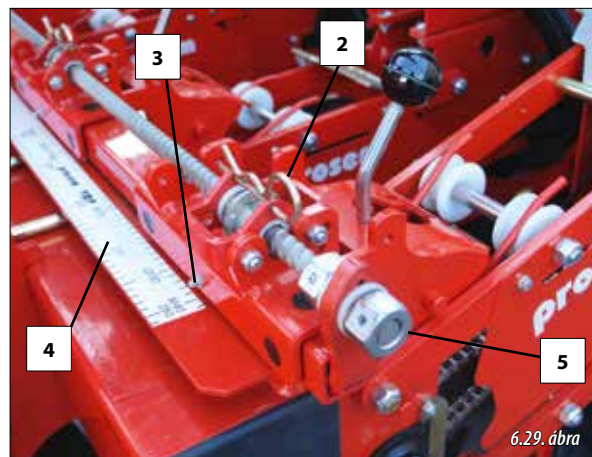

AZ UGYANAZON A MENETES TENGYELÉN LÉVŐ TÖBBI VETŐELEMET RÖGZÍTENI KELL (1, 6.30. ábra) ÉS KI KELL SZEDNI A CSAPSZEGEKET, KIVÉVE, HA A VETŐELEMOK KÖZÖTTI TÁVOLSÁG 40 CM, VAGY ANNÁL KEVESEBB LESZ.

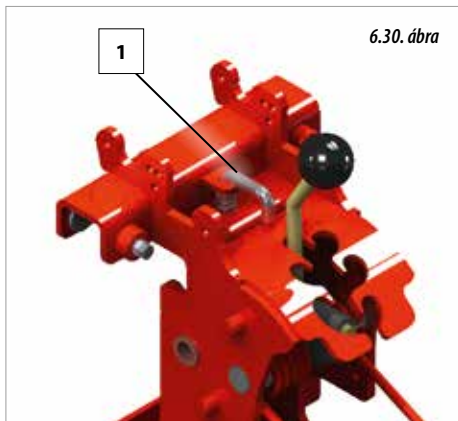

A BEHELYEZETT CSAPSZEGES (2, 6.29. ÁBRA) VETŐELEM (1, 6.28. ÁBRA) EGYÜTT FOGNAK MOZOGNI A BEÁLLÍTÁS SORÁN UGYANABBAN AZ IRÁNYBAN, FENNTARTSA A KÖZÖTTÜK LÉVŐ SORTÁVOLSÁGOT. HA NEM SZERETNÉ, HOGY EGY ADOTT VETŐELEM A BEÁLLÍTÁS SORÁN MOZOGJON, AKKOR VEGYE KI A CSAPSZEGET (2, 6.29. ÁBRA) ÉS HASZNÁLJA A RÖGZÍTŐ HORGOKAT A VETŐELEM ADOTT POZÍCIÓBAN TÖRTÉNŐ RÖGZÍTÉSÉHEZ (1, 6.30. ÁBRA).

- 3- Forgassa a menetes tengelyt a kiválasztott vetőelem pozíciójának módosításához. Ennek ehhez használjon villáskulcsot az anyá (5, 6.29. ábra) forgatásához. A kívánt sortávolság beállítását a jelző (3, 6.29. ábra) és a skála (4, 6.29. ábra) segítségével végezze.
- 4- Rögzítse a vetőelemet a beállított helyén a rögzítő horoggal (1, 6.30. ábra). A horognak bele kell illeszkednie a váz valamelyik hornyába.

- 3- Forgassa azt a menetes tengelyt, amely oldalon a beállítani kívánt vetőelem található. Ennek végrehajtásához forgassa az anyát (5, 6.29. ábra) egy villáskulccsal. Állítsa be a kívánt sortávolságot a pozíció jelző (3, 6.29. ábra) és a skála (4, 6.29. ábra) segítségével.
- 4- Rögzítse a beállított vetőelemeket a rögzítő horgokkal (1, 6.30. ábra) és vegye ki a csapszeget (2, 6.29. ábra) a vetőelemekből.
- 5- Ismétlje meg ezeket a lépéseket a többi vetőelem beállításához a 6.32. ábrán szemléltetett sorrendben a legbelső vetőelemtől a legkülső vetőelemig haladva.



A TELESZKÓPOS HIBRID GÉPEKEN NEM TALÁLHATÓK RÖGZÍTŐ HORGOK. A VETŐELEM POZÍCIÓJÁNAK RÖGZÍTÉSÉHEZ CSAK VEGYE KI A CSAPSZEGET, MIUTÁN BEÁLLÍTOTTA A KÍVÁNT SORTÁVOLSÁGOT.



A 6.32. ÁBRÁN LÁTHATÓ, HOGY HOGYAN KELL A VETŐELEMÉKET MOZGATNI A JOBB PRECIZÍTÁSHOZ A SORTÁVOLSÁG BEÁLLÍTÁSA SORÁN.

A jobb beállításhoz bizonyos vetőgép típusok skálával (6.31. ábra) vannak ellátva.

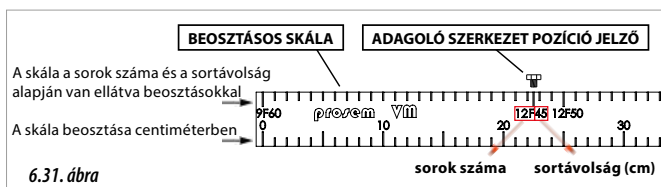

### 6.5.3 TELESZKÓPOS VETŐGÉP MODELLEK

A teleszkópos vázas gépeken a vetőelemek egymástól való távolsága csak korlátozottan szabályozható.



A VETŐELEMÉK KÖZÖTTI TÁVOLSÁG BEÁLLÍTÁSAT KIZÁRÓLAG A TELJESEN ÖSSZECUKOTT VETŐGÉPEN VÉGEZZE, MÁSKÜLÖNBEN A GÉP MEGSÉRÜLHET.

### TÖBB VETŐELEM egyidejű beállítása a VARIANT MANUAL menetes tengelyel

- 1- Először állítsa be a középső vetőelemeket (6.32. ábra) úgy, hogy kioldja azoknak a vetőelemeknek a rögzítését, amelyeket együtt szeretne beállítani. Ehhez tegye be a rögzítő horgokat a váz alapba (1, 6.28. ábra).
- 2- Tegye be a csapszegeket azokba a vetőelemekbe, amelyeket el szeretne csúsztatni (2, 6.29. ábra).

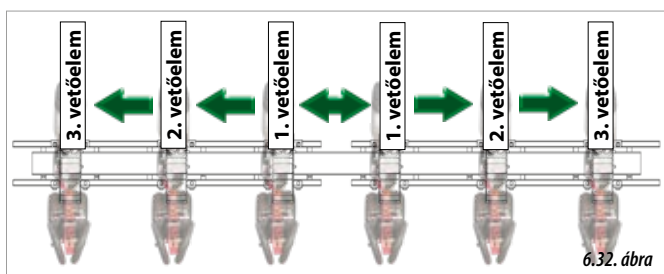

A teleszkópos gépeken a középső vetőelemek rögzítve vannak a vázhoz. Az oldalsó vetőelemek mozgathatók. A váz típusától függően az alábbi beállításokat lehet elvégezni:

- 2 vetőelem, a váz egy-egy végén az EGYSZERŰ TELESZKÓPOS VÁZAS gépeken (6.33. ábra).
- 4 vetőelem, a váz egy-egy végén a DUPLA TELESZKÓPOS VÁZAS gépeken (6.34. ábra).

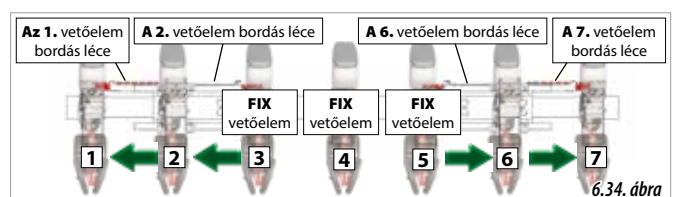
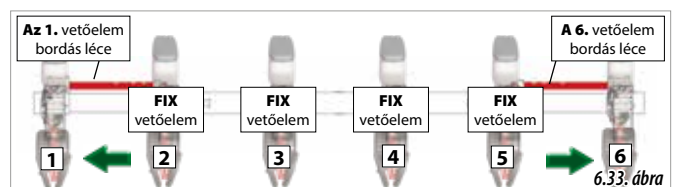

A legszélső sorok távolságának beállításához működtesse az

ütközőket a bordás léceken (A, 6.35. ábra) az alábbiak szerint:

- 1- Vegye ki a csapszeget (B, 6.35. ábra).
- 2- Ezután vegye ki az aperture stopot a lécs hornyából.
- 3- Helyezze el az aperture stopot a kívánt távolságban.
- 4- Tegye be a csapszeget a furatba az ütköző rögzítéséhez.
- 5- Nyissa szét a gépet hidraulikusan. Ekkor a vetőelemek a kívánt sortávolságra nyílnak szét.

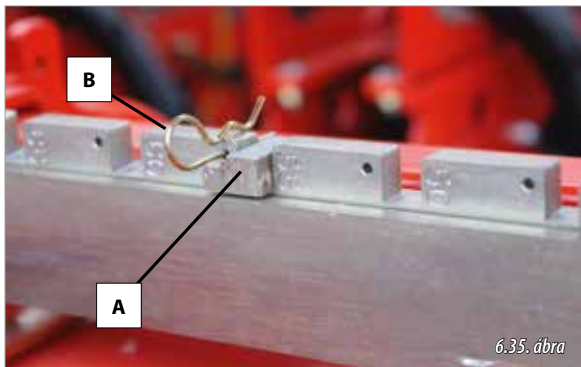

6.35. ábra



A BORDÁS LÉCEKEN LÁTHATÓ JELÖLÉSEK AZ EGYMÁST KÖVETŐ VETŐELEM KÖZÖTTI TÁVOLSÁGOT (cm) HATÁROZZÁK MEG.

## 6.5.4 VARIANT VETŐGÉP

A VARIANT vetőgépeken mindegyik vetőelem sortávolsága állítható a lécek egyszerű és gyorsan használatával. Az alábbi albekezdésekben az egyes VARIANT vetőgép váz típusokra jellemző lehetséges beállítások ismertetése olvasható.



A BORDÁS LÉCEKEN LÁTHATÓ JELÖLÉSEK AZ EGYMÁST KÖVETŐ VETŐELEM KÖZÖTTI TÁVOLSÁGOT (cm) HATÁROZZÁK MEG.

### 6.5.4.1 VARIANT V300/6 45-75 ÉS V300/6 50-80

Ez a modellváltozat az alábbi sortávolságok beállítását teszi lehetővé:

- **6-SOROS:** 45, 50, 55, 60, 65, 70 y 75 cm (**V300/6 45-75** váz).
- **6-SOROS:** 50, 55, 60, 65, 70, 75 y 80 cm (**V300/6 50-80** váz).



A VETŐELEM KÖZÖTTI TÁVOLSÁG BEÁLLÍTÁSÁT KIZÁRÓLAG A TELJESEN ÖSSZECUKOTT VETŐGÉPEN VÉGEZZE, MÁSKÜLÖN BEN A GÉP MECSÉRÜLHET.

### 6.5.3.1 TELESZKÓPOS HIBRID

A 2., 4. és 6. vetőelem (ahogy a 6.36. ábrán látható) rögzítve van a TELESZKÓPOS HIBRID vetőgép típusokon. Az 1., 3., 5., és a 7. vetőelem helyzete állítható.

A mozgatható vetőelemek közötti távolság beállítása a vetőelemek számától függ:

- **1 és 7 vetőelem:** ezeket a vetőelemeket a BORDÁS LÉCEIKKEL állítsa be. A bordás lécek beállítását lásd a „6.5.3. TELESZKÓPOS VETŐGÉP” című bekezdést.
- **3 és 5 vetőelem:** a 2. és a 3. vetőelem közötti távolságot a menetes tengellyel állítsa be. Ugyanígy végezze az 5. és a 6. vetőelem közötti távolság beállítását. A menetes tengely / racsnit beállítását lásd a „6.5.2. VARIANT MANUAL FIX VETŐGÉP – Egy vetőelem beállítása” című bekezdésben.

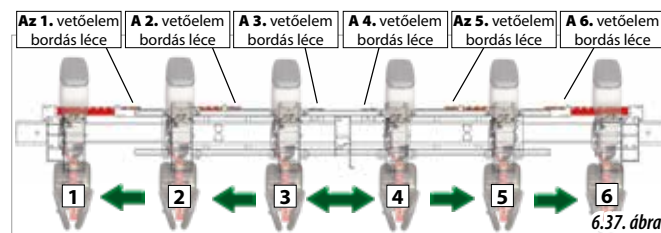

6.37. ábra

A vetőelemek közötti távolság beállításához működtesse a lécek aperture stopjait (A, 6.38. ábra) az alábbiak szerint:

- 1- Vegye ki a csapszeget (B, 6.38. ábra).
- 2- Ezután vegye ki a lécs hornyából az aperture stopot (A, 6.38. ábra).
- 3- Tegye az aperture stopot a kívánt távolságba.
- 4- Tegye be a csapszeget a furatba az ütköző rögzítéséhez.
- 5- Ismétlje meg ezeket a lépéseket mindegyik lécnél.
- 6- Nyissa szét a gépet hidraulikusan. Ekkor a vetőelemek a kívánt sortávolságra nyílnak szét.

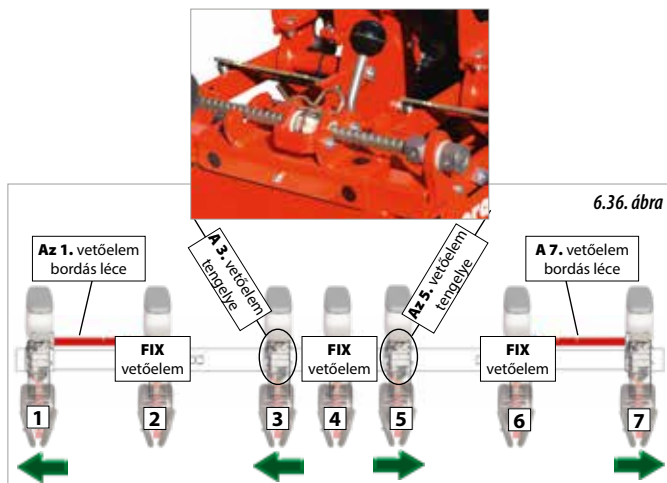

6.36. ábra

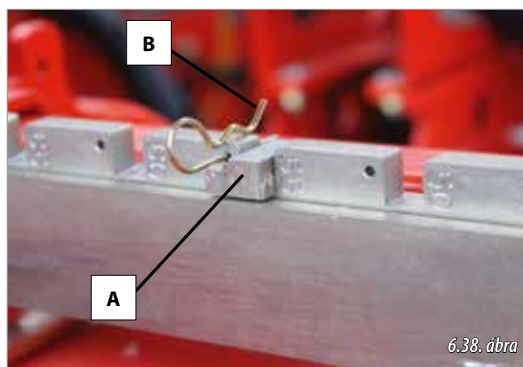

6.38. ábra

### 6.5.4.2 VARIANT V300/6 4F95 6F50-75

Ez a modellváltozat az alábbi sortávolságok beállítását teszi lehetővé:  
 - **6-SOROS:** 50, 55, 60, 65, 70 és 75 cm.  
 - **4-SOROS:** 95 cm.

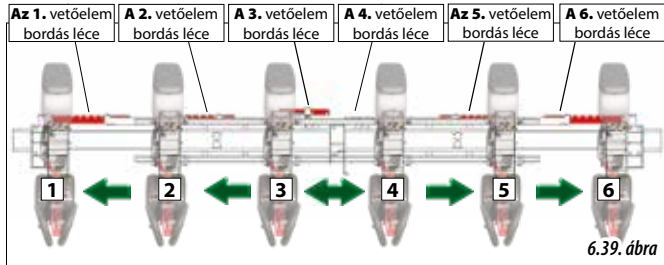

A vetőgép 6-SOROS változatának 50, 55, 60, 65, 70 és 75 cm-es sortávolságra történő beállítását lásd az előző 6.5.4.1. bekezdést.

A **4-SOROS** gép beállítása 95 cm-es sortávolságra:

- 1- Kapcsolja ki a 2. és az 5. vetőelemet (6.41. ábra), lásd a „6.7.VETŐELEMEK KIKAPCSOLÁSA” című bekezdésben.
- 2- Vegye ki a csapszegeket (B, 6.40. ábra) és az aperture stopokat (A, 6.40. ábra).
- 3- Tegye a vetőelemek aperture stopjait a 95 cm-esnek megfelelő helyzetbe, és rögzítse őket a csapszegekkel.
- 4- Nyissa szét a gépet hidraulikusan. Ekkor a vetőelemek a kívánt sortávolságra nyílnak szét.

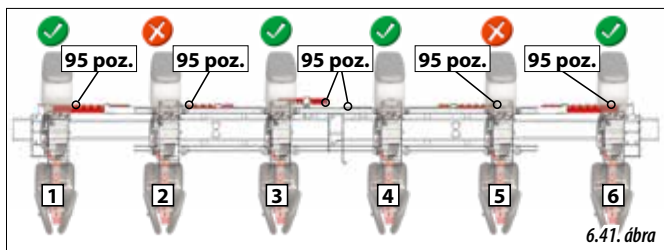
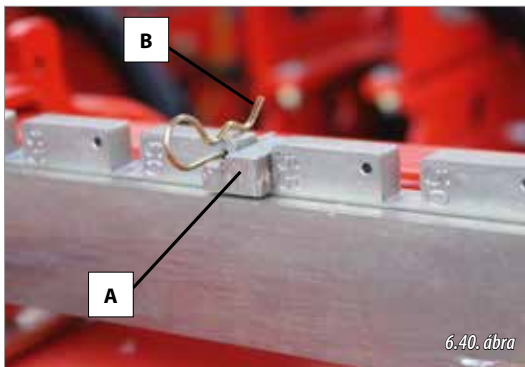

### 6.5.4.3 VARIANT V300/6 4F95 6F70-80

Ez a modellváltozat az alábbi sortávolságok beállítását teszi lehetővé:  
 - **6-SOROS:** 70, 75 és 80 cm  
 - **4-SOROS:** 95 cm.

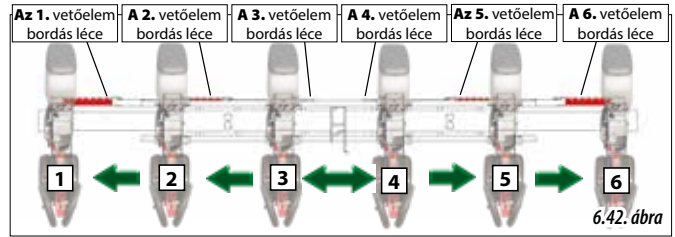

A **6-SOROS** változat 70, 75 vagy 80 cm-es sortávolságra állításához az alábbi alkatrészekre van szükség:

- 6 APERTURE STOPOK
- 4 DB SPECIÁLIS 6-SOROS ÜTKÖZŐ



A 6-SOROS ÜTKÖZŐK A VÁZVÉGEKEN TÁROLHATÓK, A VÁZVÉGEKEN KIALAKÍTOTT TÁROLO HELYÜKÖN (6.43. ÁBRA).



AMENNYIBEN AZ APERTURE STOPOKAT FELSZERELIK A BORDÁS LÉCEKRE, A BEÁLLÍTÁST A JELEN BEKEZDÉS 7. LÉPÉSÉTŐL KEZDVE KELL ELVÉGEZNI.

A 6-soros sortávolság beállítását az alábbiak szerint végezze:

- 1- Vegye ki a vetőelemek csapszegeit (B, 6.44. ábra). Vegye ki az aperture stopokat (A, 6.44. ábra) is.
- 2- Tegye az alábbi vetőelemek aperture stopjait az alábbi helyekre:
  - Az 1., 2., 5. és 6. vetőelemen a 70-es pozícióban.
  - A 3. és 4. vetőelemen a 4F95 pozícióban (a lécen megjelölve).
- 3- Tegye be a csapszegeket a furatokba az ütközők rögzítéséhez.
- 4- Nyissa szét a gépet a hidraulika rendszerrel.
- 5- Vegye le a 6-soros speciális ütközőket a vázvégekről és tegye fel őket az 1., 2., 5., és a 6. vetőelem 45-ös pozíciójába (ehhez a vetőgépet szét kell nyitni).

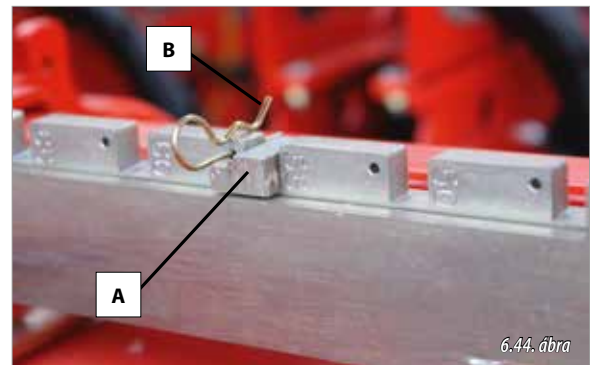



- 6- Csukja össze a vetőgépet a hidraulika rendszerrel.
- 7- Tegye fel az aperture stopokat a kívánt sortávolságnak megfelelő helyre (70, 75 vagy 80).
- 8- Nyissa szét a vetőgépet a hidraulika rendszerrel: ekkor a sortávolság a kívánt értéken lesz.

A vetőgép **4-SOROS** 95 cm-es sortávolságra beállításához az alábbi alkatrészekre van szükség:  
- 6 DB APERTURE STOP



A VETŐGÉP 4-SOROSRA TÖRTÉNŐ BEÁLLÍTÁSÁHOZ A 6 SOR NÉGY SPECIÁLIS ÜTKÖZŐJÉT A VÁZVÉGEKEN KIALAKÍTOTT TÁROLÁSI HELYÜKÖN KELL TÁROLNI (6.43. ÁBRA).



ABBAN AZ ESETBEN, HA A 6-SOROS SPECIÁLIS ÜTKÖZŐK FEL VANNAK HELYEZVE A BORDÁS LÉCEKRE ÉS NEM TUDJA LEVENNI ŐKET, AKKOR KICSIT NYISSA SZÉT A VETŐGÉPET ANNAK ÉRDEKÉBEN, HOGY LE TUDJA VENNI ŐKET.

A 4-soros sortávolság beállítását az alábbiak szerint végezze:

- 1- Kapcsolja ki a 2. és az 5. vetőelemet (6.45. ábra), lásd a „6.7. VETŐELEMELÉK KIKAPCSOLÁSA” című bekezdésben.
- 2- Vegye ki a vetőelemek csapszegeit (B, 6.44. ábra) és az aperture stopokat (A, 6.44. ábra).
- 3- Tegye be a vetőelemek aperture stopjait az alábbiakban megjelölt csapszegekkel:
  - Az 1. és a 6. vetőelemét az 50-es pozícióba.
  - A 2. és az 5. vetőelemét a 45-ös pozícióba.
  - A 3. és a 4. vetőelemét a 4F95 pozícióba (a bordás lécen megjelölve).
- 4- Nyissa szét a vetőgépet a hidraulika rendszerrel: ekkor a sortávolság a kívánt értéken lesz.

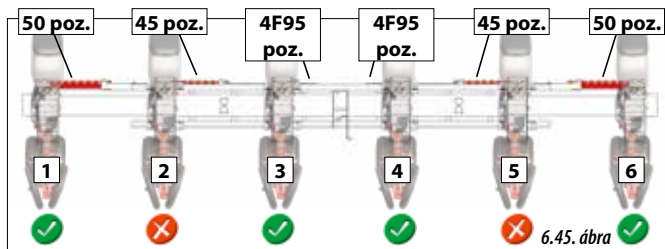

A vetőgép 7-SOROS 45, 50, 55 és 60 cm-es sortávolságú beállításához az alábbi alkatrészekre van szükség:  
- 6 DB APERTURE STOP



A VETŐGÉP 7-SOROSRA TÖRTÉNŐ BEÁLLÍTÁSÁHOZ A 6 SOR NÉGY SPECIÁLIS ÜTKÖZŐJÉT A VÁZVÉGEKEN KIALAKÍTOTT TÁROLÁSI HELYÜKÖN KELL TÁROLNI (6.48. ÁBRA).



ABBAN AZ ESETBEN, HA A 6-SOROS SPECIÁLIS ÜTKÖZŐK FEL VANNAK HELYEZVE A BORDÁS LÉCEKRE ÉS NEM TUDJA LEVENNI ŐKET, AKKOR KICSIT NYISSA SZÉT A VETŐGÉPET ANNAK ÉRDEKÉBEN, HOGY LE TUDJA VENNI ŐKET.

A 7-soros sortávolság beállítását az alábbiak szerint végezze:

- 1- Vegye ki a vetőelemek csapszegeit (B, 6.47. ábra). Vegye ki az aperture stopokat (A, 6.47. ábra) is.
- 2- Tegye be az aperture stopokat a kívánt helyekre (40, 50, 55 vagy 60) a csapszegekkel.
- 3- Nyissa szét a vetőgépet a hidraulika rendszerrel: ekkor a sortávolság a kívánt értéken lesz.

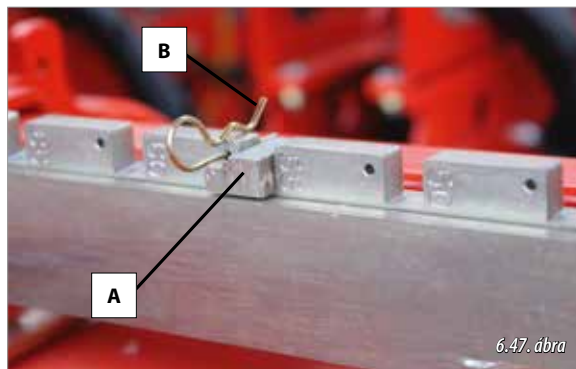

#### 6.5.4.4 VARIANT V300/7 7F45-60 6F70-80

Ez a modellváltozat az alábbi sortávolságokra állítható be:

- **6-SOROS** 70, 75 és 80 cm
- **7-SOROS** 45, 50, 55 és 60 cm.

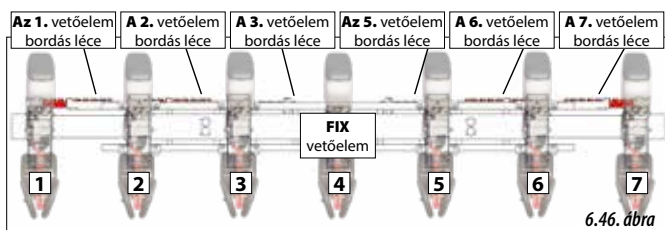

A vetőgép **6-SOROS** 70, 75 vagy 80 cm-es sortávolságra állításához az alábbi alkatrészekre van szükség:

- 6 DB APERTURA STOP
- 4 DB SPECIÁLIS 6-SOROS ÜTKÖZŐ



A 6-SOROS ÜTKÖZŐK A VÁZVÉGEKEN TÁROLHATÓK, A VÁZVÉGEKEN KIALAKÍTOTT TÁROLÓ HELYÜKÖN (6.48. ÁBRA).



AMENNYIBEN AZ APERTURE STOPOKAT FELSZERELIK A BORDÁS LÉCEKRE, A BEÁLLÍTÁST A JELEN BEKEZDÉS 7. LÉPÉSÉTŐL KEZDVE KELL ELVÉGEZNI.

A 6-soros sortávolság beállítását az alábbiak szerint végezze:

- 1- Kapcsolja ki a középső vetőelemet (6.49. ábra), lásd a „6.7. VETŐELEM KIKAPCSOLÁSA” című bekezdésben.
- 2- Vegye ki a vetőelemek csapszegeit (B, 6.47. ábra) és az aperture stopokat (A, 6.47. ábra).
- 3- Tegye be a vetőelemek aperture stopjait a 6.49. ábrán látható helyekre:

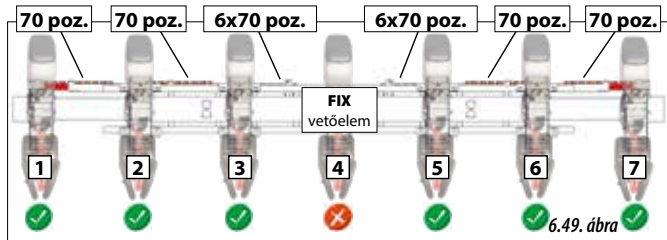

- 4- Tegye be a csapszegeket a furatokba az ütközők rögzítéséhez.
- 5- Nyissa szét a vetőgépet a hidraulika rendszerrel.
- 6- Vegye le a vázvégeken tárolt négy speciális 6-soros ütközőt, és tegye őket a 45-ös pozícióba az 1., 2., 5., és 6., vetőelemeken (ehhez a gépet szét kell nyitni).
- 7- Csjkja össze a gépet a hidraulika rendszer használatával.
- 8- Tegye be a vetőelemek aperture stopjait a kívánt helyekre (70, 75 vagy 80).
- 9- Nyissa szét a vetőgépet a hidraulika rendszerrel: ekkor a sortávolság a kívánt értéken lesz.

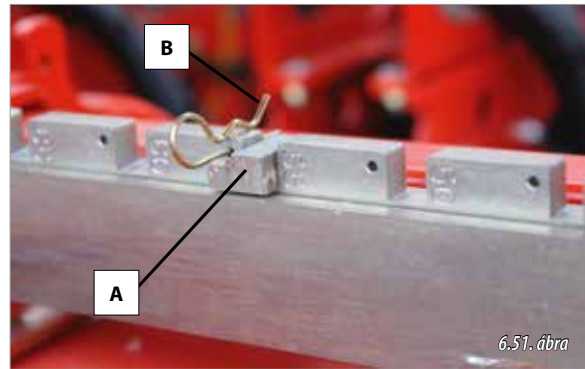

### 6.5.5 VARIANT IDRA VETŐGÉP

A VARIANT IDRA vetőgép modelleken a sortávolság minden egyes vetőelem közötti állítható a bordás lécek gyors és könnyű használatával.

Az alábbi albekezdésekben az egyes VARIANT IDRA vetőgép váz típusokra jellemző lehetséges beállítások ismertetése olvasható.



A BORDÁS LÉCEKEN LÁTHATÓ JELÖLÉSEK AZ EGYMÁST KÖVETŐ VETŐELEM KÖZÖTTI TÁVOLSÁGOT (cm) HATÁROZZÁK MEG.

#### 6.5.4.5 VARIANT V300/7-S 50-80

Ez a modellváltozat az alábbi sortávolságokra állítható be:

- **7-SOROS** 50, 55, 60, 65, 70, 75 és 80 cm.



A VETŐELEM KÖZÖTTI TÁVOLSÁG BEÁLLÍTÁSÁT KIZÁRÓLAG A TELJESEN ÖSSZECUKOTT VETŐGÉPEN VÉGEZZE, MÁSKÜLÖNBEN A GÉP MEGSÉRÜLHET.

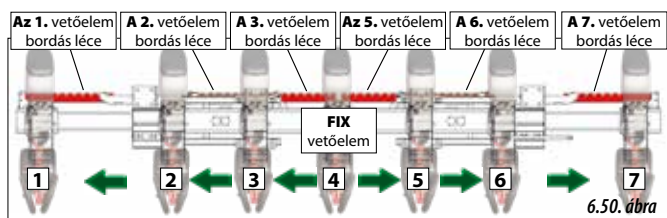

A sortávolság beállításához működtesse az ütközőket a bordás léceken (A, 6.51. ábra) az alábbiak szerint:

- 1- Vegye ki a vetőelem csapszegeket (B, 6.51. ábra) és az aperture stopokat (A, 6.51. ábra).
- 2- Tegye a vetőelemek aperture stopjait a kívánt pozíciókba (45, 50, 55 vagy 60) a csapszegek használatával.
- 3- Nyissa szét a vetőgépet a hidraulika rendszerrel: ekkor a sortávolság a kívánt értéken lesz.

#### 6.5.5.1 IDRA300/8 40-75 ÉS IDRA330/8 45-80

Ez a modellváltozat az alábbi sortávolságokra állítható be:

- **8-SOROS** 40, 45, 50, 55, 60, 65, 70 és 75 cm (az **IDRA300/8 40-75 vázmodell**en).
- **8-SOROS** 45, 50, 55, 60, 65, 70, 75 és 80 cm (az **IDRA 330/8 45-80 vázmodell**en).



A VETŐELEM KÖZÖTTI TÁVOLSÁG BEÁLLÍTÁSÁT KIZÁRÓLAG A TELJESEN ÖSSZECUKOTT VETŐGÉPEN VÉGEZZE, MÁSKÜLÖNBEN A GÉP MEGSÉRÜLHET.



EZEN A VÁZ MODEL VÁLTOZATON NÉHÁNY FIX ÜTKÖZŐ IS TALÁLHATÓ (A, 6.52. ÁBRA). EZEKET MINDIG A LÉCEK JELÖLTLEN HORN YAIRA KELL FELTENNI (ZÖLD hornyos lécek 6.52. ÁBRA). EZEKET SOHA SEMMILYEN KÖRÜLMÉNYEK KÖZÖTT SEM SZABAD ELTÁVOLÍTANI, MÁSKÜLÖNBEN A VETŐGÉP MEGSÉRÜLHET.

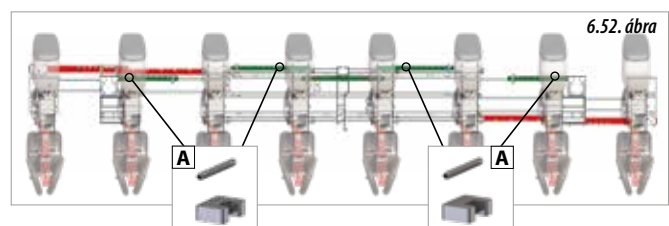

A sortávolság beállításához a **6-soros sortávolság** (A, 6.53. ábra) szabályozó ütközőket a vetőelem bordás lécein megjelölt megfelelő távolságokban kell elhelyezni (piros bordás lécek - 6.52. ábra). A sortávolság beállításához az alábbiak szerint járjon el:

- 1- Vegye ki a csapszeget (B, 6.53. ábra).
- 2- Vegye ki az ütközőt (A, 6.53. ábra).
- 3- Tegye az ütközőt a kívánt helyre.
- 4- Tegye be a csapszeget a furatba az ütköző rögzítéséhez.
- 5- Nyissa szét a vetőgépet a hidraulika rendszerrel: ekkor a sortávolság a kívánt értéken lesz.

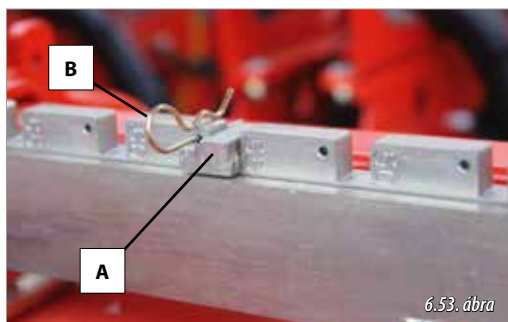

6.53. ábra



HELYEZZE EL EGYFORMA TÁVOLSÁGRA AZ ÖSSZES HATÁROLÓFÁT MELYEK JELÖLIK A SOROK KÖZTI TÁVOLSÁGOT, KÜLÖNBEN A GÉP KÁROSODHAT.

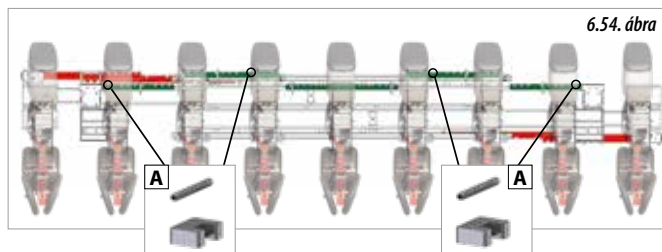

6.54. ábra

A sortávolság beállításához a **6-soros sortávolság** (A, 6.55. ábra) szabályozó ütközőket a vetőelem bordás lécein megjelölt megfelelő távolságokban kell elhelyezni (piros bordás lécek - 6.52. ábra). A sortávolság beállításához az alábbiak szerint járjon el:

- 1- Vegye **ki a csapszeget (B, 6.55. ábra).**
- 2- Vegye **ki az ütközőt (A, 6.55. ábra).**
- 3- Helyezze el a határoló fát a kívánt távolságra.
- 4- Helyezze el a csapot a lyukban, a határoló fa rögzítéséhez.
- 5- Nyissa meg hidraulikusan a gépet, ez a kívánt mértékben fog megnyílni.

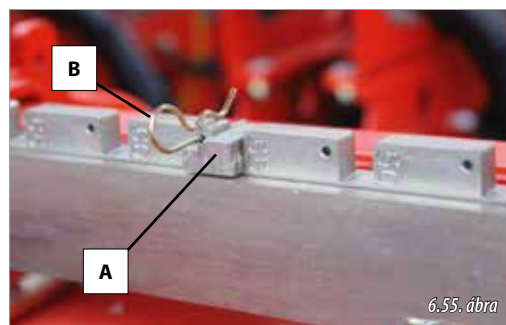

6.55. ábra



HELYEZZE EL EGYFORMA TÁVOLSÁGRA AZ ÖSSZES HATÁROLÓFÁT MELYEK JELÖLIK A SOROK KÖZTI TÁVOLSÁGOT, KÜLÖNBEN A GÉP KÁROSODHAT.

### 6.5.5.2 IDRA300/9 9F40-55 8F65-75 ÉS IDRA330/9 9F45-60 8F70-80

Ez a modellváltozat az alábbi sortávolságokra állítható be:

- **8-SOROS** 40, 45, 50 és 55, vagy **9-SOROS** 65, 70 és 75 cm (az **IDRA300/9 9F40-55 8F70-80** váz változaton).
- **8-SOROS** 45, 50, 55 és 60, vagy **9-SOROS** 70, 75 és 80 cm (az **IDRA330/9 9F40-55 8F65-75** váz változaton).



A VETŐELEM EK KÖZÖTTI TÁVOLSÁG BEÁLLÍTÁSÁT KIZÁRÓLAG A TELJESEN ÖSSZECSUKOTT VETŐGÉPEN VÉGEZZE, MÁSKÜLÖNBEN A GÉP MEGSÉRÜLHET.



EZEN A VÁZ MODEL LVÁLTOZATON NÉHÁNY FIX ÜTKÖZŐ IS TALÁLHATÓ (A, 6.54. ÁBRA). Ezeket mindig a lécek jelöletlen hornyaira kell feltenni (ZÖLD hornyos lécek 6.54. ÁBRA). Ezeket soha semmilyen körülmények között sem szabad eltávolítani, máskülönb en a vetőgép megsérülhet.



A VETŐGÉP 8-SOROS KONFIGURÁCIÓRA TÖRTÉNŐ BEÁLLÍTÁSÁHOZ A KÖZÉPSŐ VETŐELEM ET KI KELL KAPCSOLNI (6.56. ábra), LÁSD A „6.7. A VETŐELEM EK KIKAPCSOLÁSA” CÍMŰ BEKEZDÉS BEN.

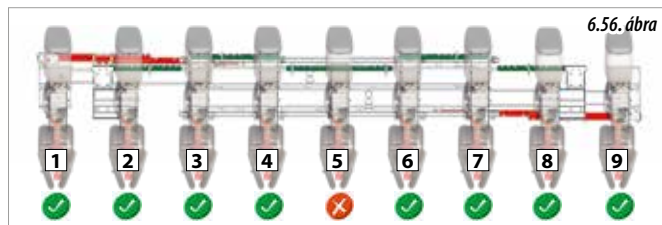

6.56. ábra

## 6.5.6 ÖSSZECSUKHATÓ VETŐGÉP

Az összezsukható vetőgépeken az egyes vetőelemek közötti távolság beállításához az alábbi részegységeken kell beállításokat végezni:

A KÖZÉPSŐ VÁZ (A, 6.57. ábra).

AZ ÖSSZECSUKHATÓ SZÁRNYAK (B, 6.57. ábra).

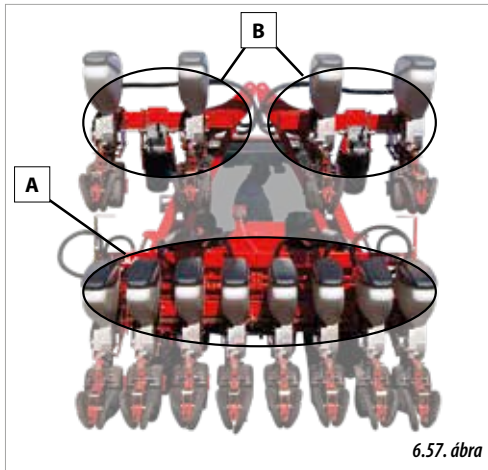

### 6.5.6.1 FIX ÖSSZECSUKHATÓ VETŐGÉP

A sortávolság beállításához a középső vázon és a szárnyakon végezze el a „6.5.1. FIX VETŐGÉP” című bekezdésben leírt utasításokat.

### 6.5.6.2 VARIANT MANUAL FIX ÖSSZECSUKHATÓ VETŐGÉP

A sortávolság beállításához a középső vázon és a szárnyakon végezze el a „6.5.2.VARIANT MANUAL FIX VETŐGÉP” című bekezdésben leírt utasításokat.

### 6.5.6.3 TELESZKÓPOS ÖSSZECSUKHATÓ VETŐGÉP

A sortávolság ezen a géptípuson nem módosítható.

### 6.5.6.4 IDRA ÖSSZECSUKHATÓ VETŐGÉP

A sortávolság ezen a géptípuson nem módosítható.

## 6.5.6.5 GEA ÖSSZECSUKHATÓ GÉP

A központi alváz és a lehajtható részek elemei közötti távolság beállítására, csak működtesse a 6.5.1. RÖGZÍTETT GÉP szakaszban leírtak szerint.

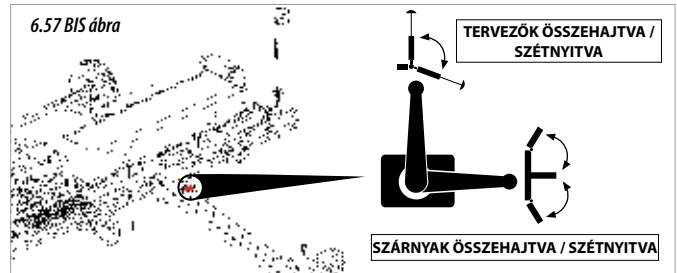

AZ ÖSSZECSUKHATÓ GÉPPAL NE ALKALMAZON NYOMJELZŐT. A GÉP ÖSSZEHAJTÁSA ELŐTT GYŐZŐDJÖN MEG ARRÓL, HOGY A NYOMJELZŐK ÖSSZE VANNAK HAJTVA. HELYEZZE EL MEGFELELŐEN AZ ELZÁRÓCSAPOT A CÍMKÉN TALÁLHATÓ UTASÍTÁS ALAPJÁN (6.57 BIS ÁBRA).

## 6.6 TALAJKEREKEK

Kétféle talajkerék típus található a vetőgépeken:

- Első talajkerekek, amelyek magassága fix (lásd a 6.6.1. bekezdésben).
- Hátsó talajkerekek, amelyek magassága állítható (lásd a 6.6.2. bekezdésben).



A TALAJKEREKEKET 2 SOR KÖZÉ KELL BESZERELNI. AJÁNLOTT ÚGY ELHELYEZNI ŐKET, HOGY A TRAKTOR KERÉKNYOMÁBAN HALADJANAK.

### 6.6.1 ELSŐ TALAJKEREKEK, FIX MAGASSÁGÚ

A talajkerék pozícióját úgy kell beállítani, hogy 2 vetőelem között haladjon. A pozíció beállításához az alábbiak szerint járjon el:

- 1- Emelje fel a vetőgépet annyira, hogy a talajkerekek ne érintkezzenek a talajjal.
- 2- Lazítsa meg az anyákat annyira, hogy a kereket el lehessen csúsztatni.
- 3- Csúsztassa el a kereket a kívánt helyzetbe.
- 4- Húzza meg erősen az anyákat.





A TELESZKÓPOS, A VARIANT ÉS AZ IDRA VARIANT VÁZZAL FELSZERELT VETŐGÉPEKEN A TALAJKERÉK BEÁLLÍTÁSÁT A VETŐGÉP SZÉTNYITOTT ÁLLAPOTÁBAN VÉGEZZE.



A TELESZKÓPOS, A VARIANT ÉS AZ IDRA VARIANT VÁZZAL FELSZERELT VETŐGÉPEKEN A TALAJKERÉK BEÁLLÍTÁSA ELŐTT ÁLLÍTSA LE A TRAKTOR MOTORJÁT ÉS VEGYE KI A GYÚJTÁSKULCSOT.

## 6.6.2 ELSŐ TALAJKERÉKEK, ÁLLÍTHATÓ MAGASSÁGÚ

Helyezze el a hatókereket két sor között, a 6.6.1. ELÜLSŐ MAGASSÁGBAN RÖGZÍTETT HAJTÓKERÉKEK bekezdésben leírtaknak megfelelően.

A hátsó hajtókerekek MAGASSÁGÁNAK beállításához fontos:

- 1- Emelje fel a vetőgépet annyira, hogy a talajkerékek ne érintkezzenek a talajjal.
- 2- Lazítsa meg a rögzítő kart (1, 6.59. ábra).
- 3- Forgassa a kart (2, 6.59. ábra), amíg a talajkerék a kívánt magasságba nem kerül. A kerék oldalirányú helyzetének beállításához használja a skálát (3, 6.59. ábra).
- 4- Rögzítse a kerék helyzetét a karral (1, 6.59. ábra).

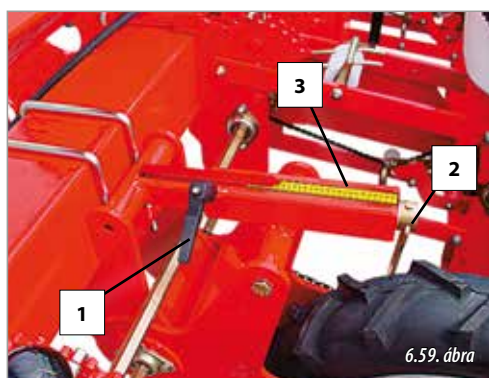

6.59. ábra

## 6.7 A VETŐELEM KIKAPCSOLÁSA

Egy vetőelem kikapcsolásához annak érdekében, hogy ne vessen, végezze el az alábbi lépéseket:

- 1- Az egyes vetőelemek **MEGHAJTÁSÁNAK EGYENKÉNTI KIKAPCSOLÁSA**
  - **KÉZI** (lásd a „6.7.1. AZ ERŐÁTVITEL KÉZI KIKAPCSOLÁSA” című bekezdést).
  - **AUTOMATA** (lásd a „6.7.2. AZ ERŐÁTVITEL AUTOMATA KIKAPCSOLÁSA – OPCÍÓ” című bekezdést).
- 2- **EMELJE FEL A** kikapcsolni kívánt VETŐELEMET (lásd a „6.7.3. A VETŐELEM FELEMELÉSE” című bekezdést).

## 6.7.1 AZ ERŐÁTVITEL KÉZI KIKAPCSOLÁSA

Lehetőség van egy, vagy több vetőelem meghajtásának kikapcsolására, amelyek így a vetés során nem fognak vetni.



ENNEK A MŰVELETNEK A VÉGREHAJTÁSÁHOZ BEL KELL HÚZNI A RÖGZÍTŐFÉKET.

### DAZ ERŐÁTVITEL KIKAPCSOLÁSA:

- 1- Csúsztassa el a tengelykapcsolót úgy, hogy a gomb rögzüljön a külső pozíciójában (6.60. ábra).

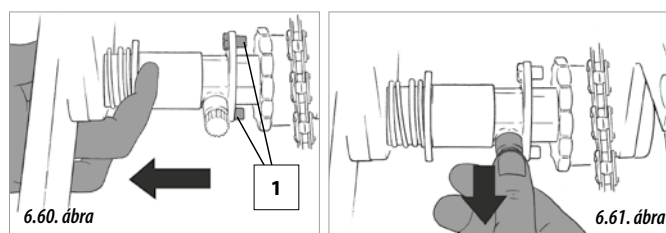

6.60. ábra

6.61. ábra

### AZ ERŐÁTVITEL VISSZAKAPCSOLÁSA:

- 1- Kicsit húzza meg a gombot (6.61. ábra), ekkor a tengelykapcsoló visszakapcsol a hajtás helyzetbe.
- 2- Ellenőrizze, hogy a csavarok (6.60. ábra) megfelelően bekapcsoltak-e. Ha nem így van, akkor mozgassa a tengelykapcsolót addig, amíg be nem kapcsolnak.

## 6.7.2 AUTOMATA SORKIKAPCSOLÁS (OPCIÓ)

Az automata sorkikapcsolás egy elektronikus vezérlő egységen keresztül működik. A berendezés az alábbi alkatrészekből áll:

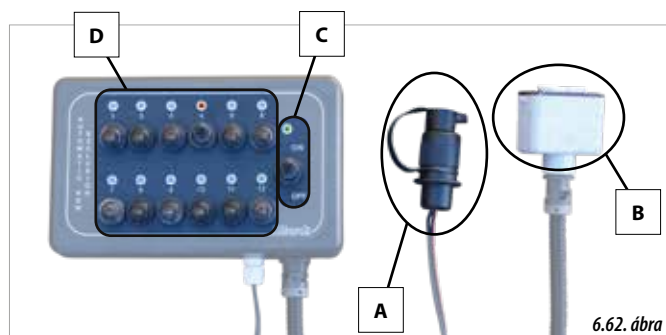

6.62. ábra

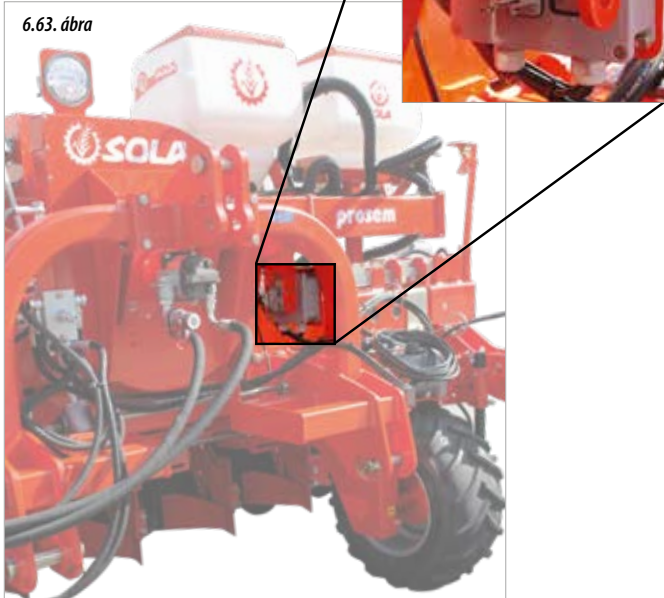

NEM AZ ÖSSZES KAPCSOLÓ MŰKÖDIK. CSAK AZOK A KAPCSOLÓK MŰKÖDNEK, AMELYEKHEZ A VETŐELEMBE ÉPÍTETT ELEKTROMOS ERŐÁTVITEL KAPCSOLÓ MOTOR ÜZEMKÉPES. AZ ÜZEMKÉPES KIKAPCSOLÓK MAXIMÁLIS SZÁMA MEGEGYEZIK A VETŐGÉPRE SZERELT VETŐELEMÉK SZÁMÁVAL.



AZ AUTOMATA SORKIKAPCSOLÓ RENDSZER GPS-HEZ, VAGY VETŐGÉP VEZÉRLŐ EGYSÉGHEZ VALÓ CSATLAKOZTATÁSÁHOZ EGY EXTRA KÁBELRE VAN SZÜKSÉG (CIKKSZÁM: EO-101708). AZ ELEKTROMOS KAPCSOLÁSI RAJZ A KÁBELHEZ VAN MELLÉKELVE.

### 6.7.3 A VETŐELEM FELEMELÉSE

#### A VETŐELEM FELEMELÉSE / KIKAPCSOLÁSA:

- 1- A vetőgép felemelt helyzetében akassza a RUGÓT a „B” helyzetbe. Ennek a műveletnek a végrehajtását követően a kar (1) a másik helyzetébe fordul át (6.65. ábra).
- 2- Tegyen egy kb. 20 cm magas fadarabot a kerekek alá. Ez az egyes vetőelemek mélységszabályozásának kikapcsolásához kell.
- 3- Süllyessze le a vetőgépet a talajra, hogy a KIKAPCSOLNI KÍVÁNT vetőelemek rögzüljenek.

#### A VETŐELEM LESÜLLYESZTÉSE / BEKAPCSOLÁSA:

- 1- A vetőgép felemelt helyzetében akassza a RUGÓT az „A” helyzetbe.
- 2- Tegyen egy kb. 20 cm magas fadarabot a kerekek alá. Ez az egyes vetőelemek mélységszabályozásának bekapcsolásához kell.
- 3- Süllyessze le a vetőgépet a talajra a vetőelemek BEKAPCSOLÁSÁHOZ (6.64. ábra).

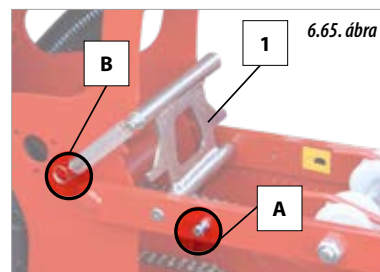
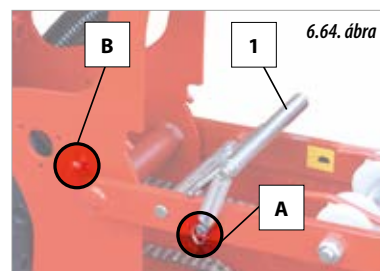

- ELEKTROMOS ÁRAMELLÁTÁS CSATLAKOZÓ (A, 6.62. ábra). A traktor hátsó elektromos csatlakozó aljzatába kell csatlakoztatni.

- VEZÉRLŐ EGYSÉG CSATLAKOZÓJA (B, 6.62. ábra). A vetőgép relé dobozába kell csatlakoztatni (6.63. ábra).

- INDÍTÁS KAPCSOLÓ (C, 6.62. ábra). Ennek két állása van:

**BE**  
**KI**

- 12 KIKAPCSOLÓ a vetőelemekhez (D, 6.62. ábra). Ennek két állása van:

**KIKAPCSOL:** billentse a kapcsolót fel, egy piros lámpa gyullad ki a kapcsoló felett. Azt jelzi, hogy az adott vetőelem ki van kapcsolva.

**BEKAPCSOL:** billentse a kapcsolót le, a piros lámpa a kapcsoló felett kialszik. Azt jelzi, hogy az adott vetőelem elkezd vetni.



MINDEGYIK KAPCSOLÓ EGY-EGY VETŐELEMNEK FELEL MEG. AZ EGYES SZÁMÚ KAPCSOLÓ A BAL SZÉLSŐ VETŐELEMHEZ TARTOZIK (A HALADÁSI IRÁNY FELÉ FORDULVA ÉRTENDŐ). A TÖBBI KAPCSOLÓ ÉRTELEMSZERŰEN A VETŐGÉPEN ELHELYEZETT TÖBBI VETŐELEMHEZ TARTOZIK.

## 6.8 VETÉSMÉLYSÉG



EZT A BEÁLLÍTÁST AZ EGYES VETŐELEMEN KIZÁRÓLAG A VETŐGÉP FELEMELT HELYZETÉBEN VÉGEZZE EL.



A VETÉSMÉLYSÉG BEÁLLÍTÁSÁHOZ HASZNÁLJA A 0 ÉS 10 KÖZÖTTI BEOSZTÁSSAL ELLÁTOTT SKÁLÁT. A SKÁLA MINDEN EGYES BEOSZTÁSA 1 cm VETÉSMÉLYSÉGNEK FELEL MEG. PÉLDÁUL, HA A SKÁLÁN AZ 5-ÖS ÉRTÉKET ÁLLÍTJA BE, AKKOR A VETÉSMÉLYSÉG 5 cm LESZ. NEM AJÁNLOTT 8-ASNÁL NAGYOBB ÉRTÉKRE BEÁLLÍTANI A VETÉSMÉLYSÉGET A SKÁLÁN. A TALAJ TÍPUSÁTÓL FÜGGŐEN EZEK AZ ÉRTÉKEK ELTÉRŐEK LEHETNEK. EZEN OKBÓL KIFOLYÓLAG AJÁNLOTT A VETÉS MEGKEZDÉSE ELŐTT PRÓBAVETÉST VÉGEZNI A VETŐGÉPPLEL.



**FONTOS:** A VETÉS MÉLYSÉGÉNEK BEÁLLÍTÁSAKOR NE HALADJA MEG A 8 CENTIMÉTERT

### 6.8.1 A PROSEM K BEÁLLÍTÁSA

A vetőelem vetésmélységének beállítását az alábbiak szerint végezze el:

- 1- Vegye ki a csapszeget (1, 6.66. ábra) a forgatókar felszabályozásához (2, 6.66. ábra).
- 2- Forgassa a kart a kívánt vetésmélység beállításához. Ennek érdekében használja a vetésmélység jelzőt (3, 6.66. ábra).
- 3- A vetésmélység beállítását követően hajtja le a forgatókart (2, 6.66. ábra) és tegye be a csapszeget (1, 6.66. ábra) a beállított vetésmélység rögzítéséhez.

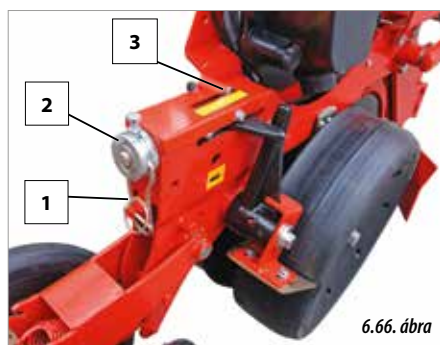

6.66. ábra

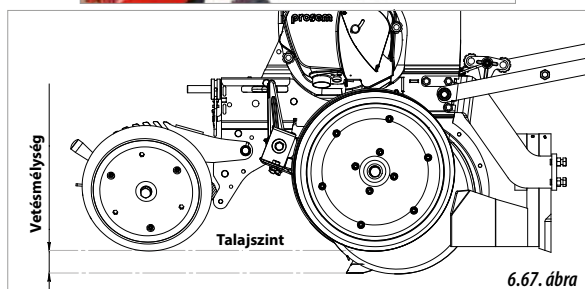

6.67. ábra

### 6.8.2 A PROSEM P BEÁLLÍTÁSA

A K modelltől eltérően a P modellen a magtakaró kerék végzi a vetésmélység szabályozását. Ezért a vetésmélység beállítását az alábbiak szerint végezze:

- 1- Lazítsa meg a rögzítő kart (4, 6.68. ábra).
- 2- Forgassa a kart (5, 6.68. ábra) a kívánt vetésmélység beállításához. Ennek érdekében használja a mutatót és a skálát (6, 6.68. ábra), amely 0 és 10 közötti beosztással van ellátva.
- 3- Rögzítse a beállított vetésmélység értéket a kar lenyomásával (4, 6.68. ábra).

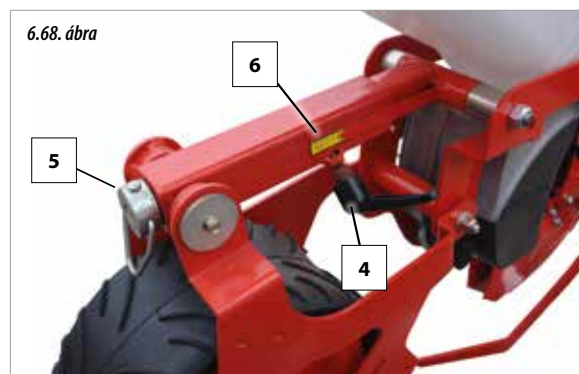

6.68. ábra

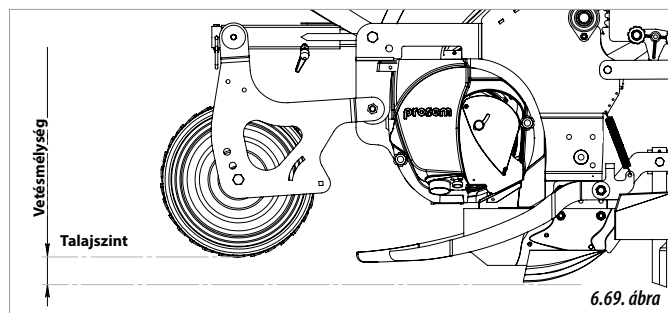

6.69. ábra

### 6.9 A PROSEM K SÁRKAPARÓK

A PROSEM K vetőelem az alábbi helyeken van felszerelve sárkaparókkal:

- A mélységszabályozó kerekeken (A, 6.70. ábra).
- A vetőcsoroszlyákon (B, 6.71. ábra).

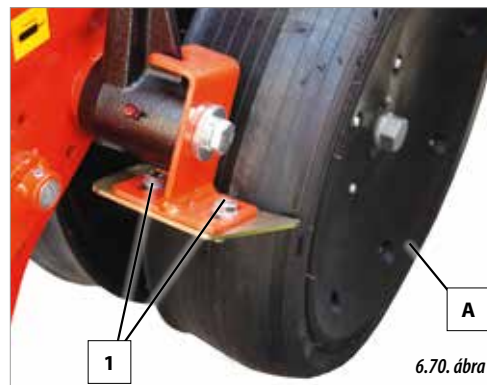

6.70. ábra

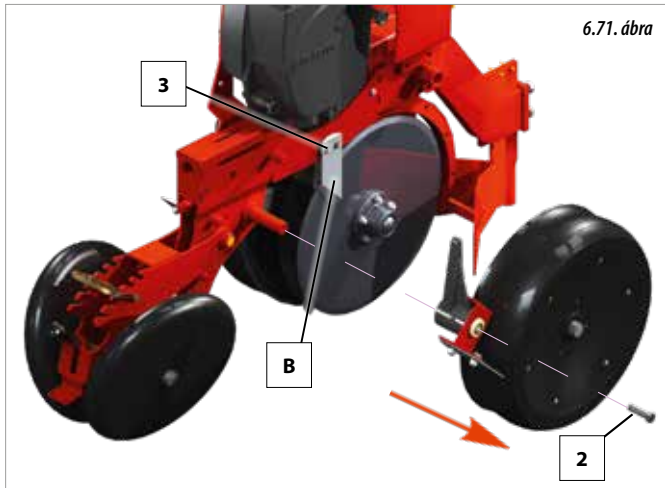

6.71. ábra

A mélységszabályozó kereken elhelyezett sárkaparók beállításához forgassa a csavarokat (1, 6.70. ábra). A sárkaparókat úgy kell beállítani, hogy 3-4 mm távolságban legyenek a keréktől.



A SÁRKAPARÓK SOHA NEM ÉRINTKEZHETNEK A MÉLYSÉGSZABÁLYOZÓ KEREKEKKEL.

A K vetőelem két vetőtárcsával van felszerelve. Mindegyiken található egy-egy sárkaparó, egy külső és egy belső.

A vetőcsoroszlya sárkaparóinak beállításához az alábbiak szerint járjon el:  
**1-** Szerelje le a mélységszabályozó kereket a csavarral (2, 6.71. ábra).

**2-** Lazítsa meg a csavarokat (3, 6.71. ábra).

**3-** Állítsa be a belső és a külső sárkaparót úgy, hogy 2 mm-re legyenek a vetőcsoroszlyától, anélkül, hogy hozzáérnének.

**4-** Ismétlje meg az előző lépéseket a vetőelem másik oldalán elhelyezett vetőcsoroszlya két sárkaparójának beállításához.



EZT A BEÁLLÍTÁST A VETŐGÉP FELEMELT HELYZETÉBEN VÉGEZZE EL.

## 6.10 A VETŐELEM TALAJNYOMÁSA

Az egyes vetőelemeken elhelyezett talajnyomás szabályozó szerkezet biztosítja a vetőelemek alkalmazkodását a különféle talajtípusokhoz.

Ennek a szerkezetnek a feladata a vetőelem talajnyomásának növelése, vagy csökkentése a vetőelem talajba süllyedésének szabályozása érdekében.

### 6.10.1 A PROSEM K / P VETŐELEM TALAJNYOMÁSA

A gép modell alapján a rendszerek lehetnek:  
 - FOGANTYÚ (lásd 6.10.1.1 KARRENDSZERREL).  
 - ORSÓ (lásd 6.10.1.2 ORSÓRENDSZERREL).

### 6.10.1.1 KARRENDSZER

Állítsa át a kart (A, 6.72. ábra) a vetőelem talajnyomásának módosításához. A kar pozíciójától függően a vetőelem talajnyomása növekedik, vagy csökken. Az alábbi táblázatban a kar egyes pozícióival beállított talajnyomás értékek láthatók kg-ban (6.73. ábra).



6.72. ábra

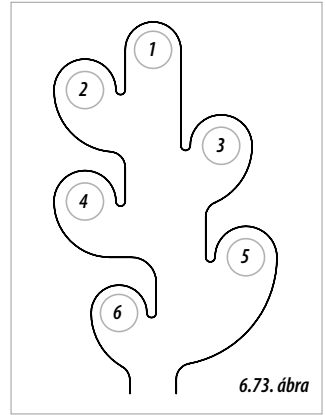

6.73. ábra



A KAR ÁTÁLLÍTÁSOKOR ERŐSEN TARTSA MEG ÉS MOZGASSA.

POZÍCIÓ	NYOMÁS ( kg, )	
	MODELL K	MODELL P
1	103	85
2	109	91
3	115	97
4	123	105
5	131	113
6	139	121

### 6.10.1.2. ORSÓRENDSZER

Hozza működésbe a fogantyút (6,73,a. ábra, A) a talajon való nyomás módosításához. A fogantyún lévő különböző beállítások csökkentik vagy növelik az elem által gyakorolt nyomást, továbbiakban figyelje a kijelzőt, amely a munkaterhelést jelöli a fogantyú helyzetének megfelelően (6.73.b. ábra). Az erőátvitel arányának megváltoztatásához, vagy annak kizárásához, olvassa el a 6.19.1. A MIKROGRANULÁTUM ERŐÁRAMLÁSÁNAK MÓDOSÍTÁSA és/vagy a 6.19.2. A MIKROGRANULÁTOR KIZÁRÁSA. Című bekezdéseket

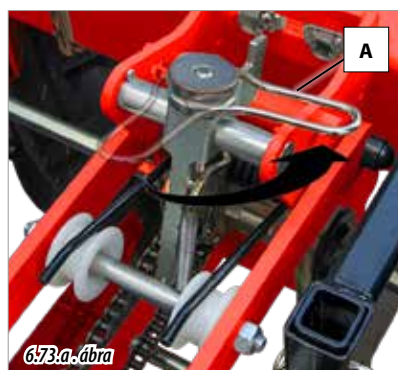

6.73.a. ábra

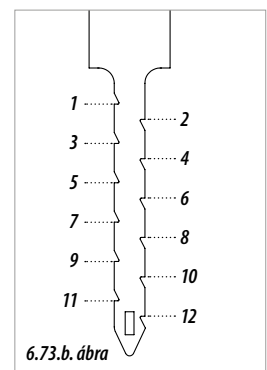

6.73.b. ábra



POZÍCIÓ	NYOMÁS ( kg, )	
	MODELL K	MODELL P
1	104	86
2	105	87
3	110	92
4	114	96
5	118	100
6	120	102
7	124	106
8	126	108
9	128	110
10	134	116
11	140	122
12	144	126



**F O N T O S :**  
BLOKKOLJA A VETÉSI  
ELEMENK MINDEN FO-  
GANTYÚJÁT (6.73.c.  
ábra), KÜLÖNBEN A  
MUNKA VAGY A GÉP  
SZÁLLÍTÁSA KÖZB-  
EN VESZÍTHETNEK A  
NYOMÁSBÓL.



## 6.10.2 A PROSEM BASIC VETŐELEM TALAJNYOMÁSA

Forgassa az anyát (B, 6.74. ábra) a vetőelem talajnyomásának módosításához. Szorítson az anyán a talajnyomás növeléséhez, és lazítson rajta a talajnyomás csökkentéséhez.



AZ ÖSSZES VETŐELEM TALAJNYOMÁSÁNAK EGYENLŐ ÉRTÉKRE ÁLLÍTÁSA ÚGY VÉGEZHETŐ EL A LEGEGYSZERŰBEN, HOGY MINDEN ANYÁNÁL LEMÉRI A CSAVAR HOSZUSÁGÁT (6.74. ÁBRA).

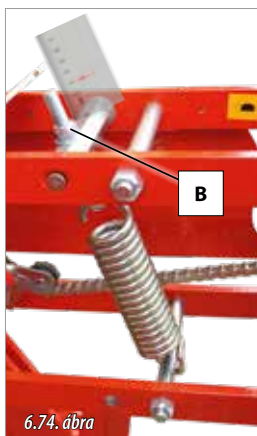

## 6.11 A VETŐBARÁZDÁK LEZÁRÁSA

A vetőbarázda lezárás módjának beállítása a vetőgépre szerelt vetőelemek típusának függvényében (K vagy P típus). A vetőbarázda záró részegységek az alábbiak lehetnek:

- „V”-ELRENDEZÉSŰ HÁTSÓ TÖMÖRÍTŐ KEREKEK (lásd a „6.11.1. „V”- ALAKŰ HÁTSÓ TÖMÖRÍTŐ KEREKEK – PROSEM K” című bekezdésben).
- MAGTAKARÓ ÉS TÖMÖRÍTŐKERÉK (lásd a „6.11.2. BARÁZDAZÁRÓ – PROSEM P” című bekezdésben).

### 6.11.1 „V”-ELRENDEZÉSŰ HÁTSÓ TÖMÖRÍTŐ KERÉKEK – PROSEM K

El dispositivo cubre-surcos PROSEM K, tiene la función de cerrar y comprimir el surco dejado por los discos de siembra del elemento.



HA A VETŐGÉPEL **OLDALIRÁNYÚ LEJTŐKÖN** DOLGOZNAK, AKKOR AJÁNLOTT RÖVID TARTÓRUDAKKAL FELSZERELT TÖMÖRÍTŐ KERÉKEKET HASZNÁLNI (6.76. ÁBRA). MÁSKÜLÖNBEN, HA HOSSZÚ TARTÓRUDAS TÖMÖRÍTŐ KERÉKEKET HASZNÁLNAK (6.75. ÁBRA), AKKOR ELŐFORDULHAT, HOGY A VETŐGÉP NEM TAKARJA BE A VETŐMAGOKAT.

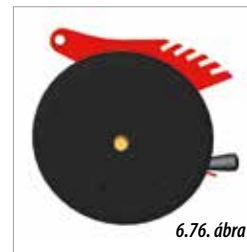

**HA A TALAJ KÖVES,** AKKOR AJÁNLOTT ELTOLT TÖMÖRÍTŐ KERÉKEKET HASZNÁLNI (6.77. ÁBRA). EZEK ÚGY VANNAK MEGTERVEZVE, HOGY MEGAKADÁLYOZZÁK, HOGY A KÖVEK A VETŐBARÁZDA VONALÁBA KERÜLNEK, AHOL BESZORULNÁNAK A KÉT KERÉK KÖZÉ.

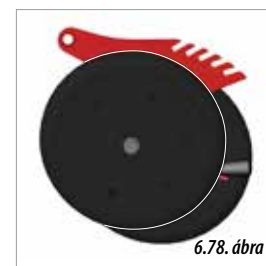
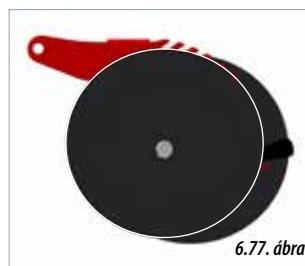

HA A TALAJRA MINDKÉT FENT ISMERTETETT KÖRÜLMÉNY JELLEMZŐ (**KÖVES TALAJ OLDALIRÁNYÚ LEJTŐKÖN**), AKKOR AJÁNLOTT RÖVID TARTÓRUDAS ÉS ELTOLT TÖMÖRÍTŐ KERÉKEKET HASZNÁLNI (6.78. ÁBRA).

A tömörítő kerekeken az alábbi beállításokat lehet elvégezni (6.79. ábra):

- **MUNKASZÉLESSÉG** a vetésmélységtől függően.
- A kerék **TALAJNYOMÁSA**.
- A két kerék **EGYMÁSSAL BEZÁRT SZÖGE**, hacsak nem eltolt tömörítő kerekeket használnak, mivel azok szöge nem módosítható.



6.79. ábra



RENDSZERESEN EL KELL VÉGEZNI A TÖMÖRÍTŐ KERÉK TISZTÍTÁSÁT.

### 6.11.1.2 A VETŐMAGOK TÖMÖRÍTÉSI NYOMÁSA

A „V”-elrendezésű tömörítő kerekek nyomásának beállításához húzza meg a rögzítő kart (1, 6.82. ábra) és tegye az adott talajnak megfelelő helyzetbe.

Az alábbi táblázat a rögzítő kar pozíciójától függő talajnyomás értékeket szemlélteti (6.83. ábra):

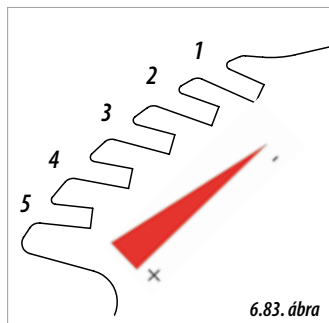

6.83. ábra



6.82. ábra

POZÍCIÓ	NYOMÁS (kg <sub>f</sub> )
1	18
2	20
3	22
4	26
5	28



ELMUNKÁLT TALAJOKON A TALAJNYOMÁST CSÖKKENTENI KELL. MÁSRÉSZRŐL TALAJBA VETÉSHEZ A TALAJNYOMÁST NÖVELNI KELL.



A RÖGZÍTŐ KAR ÁTÁLLÍTÁSOKOR ERŐSEN HÚZZA MEG.

### 6.11.1.1 A KERÉK MUNKASZÉLESSÉGE

A vetésmélységtől függően a tömörítő kerekek munkaszélességét úgy kell beállítani, hogy a vetőmagokat megfelelően takarják be és tömörítsék meg:

- **A VETÉSMÉLYSÉG KEVESEBB, MINT 2 CM** vagy, amikor **A BARÁZDA NYITVA MARAD**: a tengely távtartókat „A” (keskeny) és „B” (széles) a 6.80. fotón látható módon kell felszerelni.

- **A VETÉSMÉLYSÉG TÖBB, MINT 2 CM**: a tengely távtartókat „A” (keskeny) és „B” (széles) a 6.81. fotón látható módon kell felszerelni.

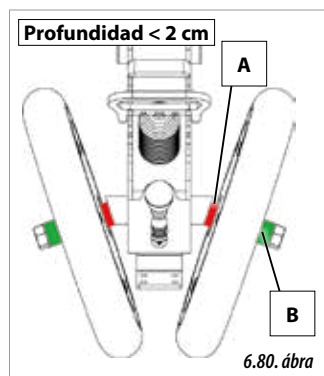

6.80. ábra

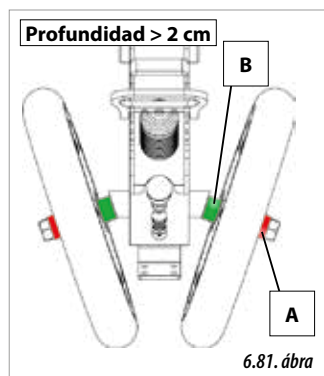

6.81. ábra

(\*) Ez a beállítás az 1” collos és 2” collos standard gumi tömörítő kerekekre vonatkozik.



**FONTOS:** LEGYEN KÜLÖNÖSEN ÓVATOS, AMIKOR LESZERELI A KERÉKEKET. ATTÓL FÜGGŐEN, HOGY A VETŐGÉP MELYIK OLDALÁRÓL VAN SZÓ, A KERÉKSAVAROK FORGÁSIRÁNYA BALOS, VAGY JOBBOS. EZ MEGAKADÁLYOZZA, HOGY A KERÉKSAVAROK A VETÉS KÖZBEN KICSAVARODJANAK.

### 6.11.1.3 A TÖMÖRÍTŐ KERÉK SZÖGE

A kerekek szögét a talaj típusától függően kell beállítani. A tömörítő kerekek szögének módosításához be kell nyomni a beállító kart (6.84. ábra) és átbillenteni a kívánt helyzetbe. Ellenőrizze, hogy a beállító kar rögzült-e a kívánt helyzetben.



6.84. ábra

A beállító kar beállítási pozíciói:

POZÍCIÓ	SZÖG	KEREK NYÍLÁSA
1	2,8	NYITVA
2	2,2	NYITVA
3	-7,2	CSUKVA
4	-12,2	CSUKVA

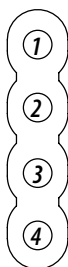

A KEREK SZÖGE AZ ELŐZŐ OLDAL TÁBLÁZATÁBAN A HALADÁSI IRÁNYHOZ VISZONYÍTVÁ LÁTHATÓ (6.85. ÉS 6.86. ÁBRA).

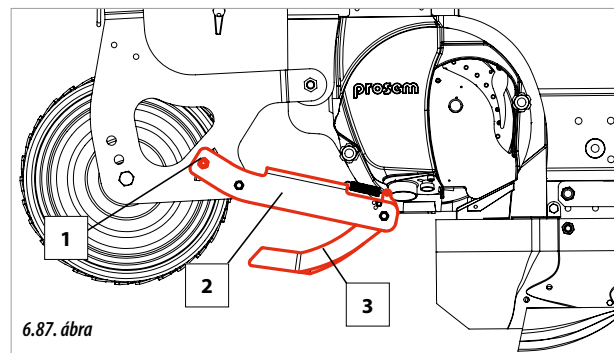
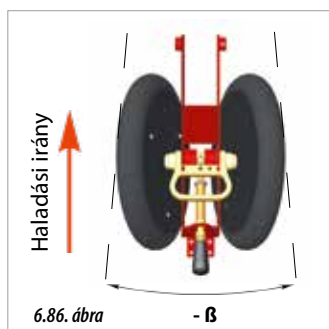
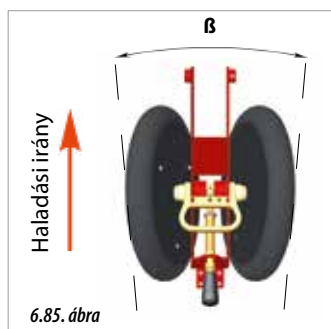

6.87. ábra

A magtakarás a csoroszlya talajfelszín feletti magasságával módosítható. A beállítás végrehajtását az alábbiak szerint végezze:

- 1- Lazítsa meg a csavart (1, 6.87. ábra).
- 2- Állítsa a kart (2, 6.87. ábra) a kívánt pozícióba.
- 3- Rögzítse a magtakaró kart a csavar (1, 6.87. ábra) meghúzásával.



A MAGTAKARÓ CSOROSZLYA (3, 6.87. ÁBRA) RÉSZLEGESEN A TALAJBA KELL SÜLLYEDJEN ANNAK ÉRDÉKÉBEN, HOGY A MAGTAKARÁS MEGFELELŐEN MENJEN VÉGBE.



A MAGTAKARÓ CSOROSZLYA BEÁLLÍTÁSA ELŐTT ELŐSZÖR ÁLLÍTSA BE A VETŐELEM VETÉSMÉLYSÉGÉT (lásd a „6.8.2. A PROSEM P VETŐELEM BEÁLLÍTÁSA” című bekezdést).

## 6.11.2 MAGTAKARÓ – PROSEM P

A PROSEM P vetőelemen a vetőbarázdák lezárását a magtakaró csoroszlyák és a FARMFLEX tömörítő kerék végzi.

A PROSEM P vetőelem modellváltozatától függően két magtakaró csoroszlya típus létezik:

- RÖVID TARTÓKAROS, a MAGAS CSOROSZLYÁS PROSEM P vetőelem
- HOSSZÚ TARTÓKAROS, a PROSEM P vetőelemen



CSAK A MAGTAKARÓ CSOROSZLYÁK ÁLLÍTHATÓK. A FARMFLEX KERÉK CSAK TÖMÖRÍTŐ A TALAJT, AHOVÁ A VETŐMAGOK KERÜLTEK.

### 6.11.2.1 A PROSEM P BOTA ALTA MAGTAKARÓ CSOROSZLYA BEÁLLÍTÁSA

A MAGAS CSOROSZLYÁS PROSEM P vetőelemen egy-egy magtakaró található a vetőelem két oldalán. A két magtakaró csoroszlya egy karból (2, 6.87. ábra) és egy csoroszlyafejből (3, 6.87. ábra) áll.

### 6.11.2.2 A PROSEM P MAGTAKARÓ CSOROSZLYA BEÁLLÍTÁSA

A magtakaró csoroszlya (4, 6.88. ábra) talajnyomása a rugóval (5, 6.88. ábra) szabályozható. Ezért a rugó pozíciójának módosításakor a talajnyomás is megváltozik.

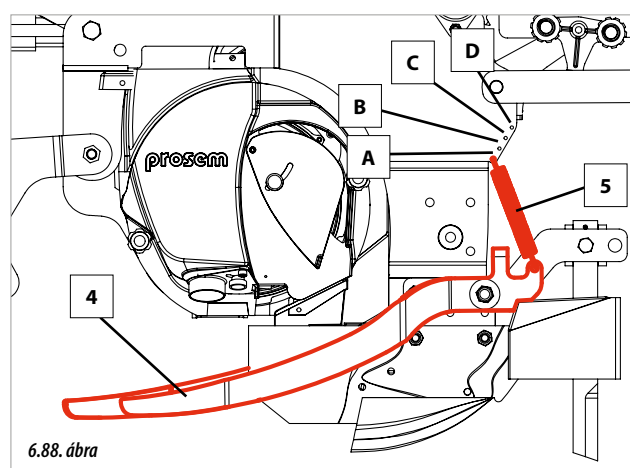

6.88. ábra

A rugó által kifejtett nyomás az alábbi táblázatban feltüntetett beállítási pozíciótól függ:

POZÍCIÓ	NYOMÁS ( kg <sub>f</sub> )
A	1,5
B	1,8
C	2,2
D	2,5



A MAGTAKARÓ CSOROSZLYA MEGFELELŐ MŰKÖDÉSE ÉRDEKÉBEN RÉSZLEGESEN A TALAJBA KELL SÜLLYEDJEN.

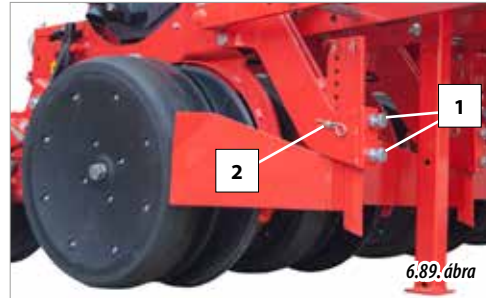

6.89. ábra



A RÖGTERELŐK HELYETT FELSZERELHETŐK TÁRCSÁS, VAGY CSÚSZÓ VETŐCSOROSZLYÁK, VAGY SZÁRMARADVÁNY TERELŐ TÁRCSÁK.

## 6.12 BARÁZDANYITÓ ALKATRÉSZEK

A barázdanyitó alkatrészek munkamélysége az alábbiaktól függ:  
 - Annak a vetőelemnek a vetésmélysége, amelyre a barázdanyitó alkatrészek fel vannak szerelve.  
 - A barázdanyitó alkatrészek beállítása.



EZEKNEK AZ ALKATRÉSZEKNEK A BEÁLLÍTÁSÁT CSAK AZUTÁN VÉGEZZE EL, HOGY BEÁLLÍTOTTA A VETŐELEM VETÉSMÉLYSÉGÉT.



TARLÓBA VETÉS ESETÉN FEL KELL SZERELNI A TURBO TÁRCSÁS NYITÓCSOROSZLYÁKAT A VETŐGÉP VÁZÁRA, ÉS AZ EGYES VETŐELEM VETÉSI SORÁBA KELL BEÁLLÍTANI ŐKET. A BARÁZDANYITÓ CSOROSZLYÁKAT FEL KELL SZERELNI A VETŐELEMRE (lásd a „6.12.3. A BARÁZDANYITÓ CSOROSZLYA BEÁLLÍTÁSA” és a „6.14. TURBO TÁRCSÁS BARÁZDANYITÓ CSOROSZLYA” című bekezdésben).

### - P VETŐELEM::

- 1- Lazítsa meg a csavart (B, 6.90. ábra) a rögtörő felszabaldításához.
- 2- Állítsa a rögtörőt a kívánt helyzetbe és rögzítse a csavar meghúzásával (B, 6.90. ábra).
- 3- Lazítsa meg a csavart (C, 6.90. ábra) a rögtterelő felszabaldításához.
- 4- Csúsztassa el a rögtterelőt a rögtörő mentén, amíg el nem éri a kívánt pozíciót.
- 5- Rögzítse a rögtterelőt a rögtörőhöz a csavar meghúzásával (C, 6.90. ábra).

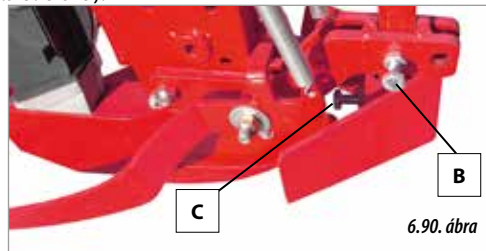

6.90. ábra

### 6.12.1 A RÖGTÖRŐ ÉS A RÖGTERELŐ BEÁLLÍTÁSA

A rögtörő és a rögtterelő munkamélysége a vetőelem típusától függ:



**FIGYELEM:** A RÖGTÖRŐT 1, VAGY 2 CM-REL A VETÉSMÉLYSÉG ALÁ KELL BEÁLLÍTANI.

#### - K VETŐELEM:

- 1- Lazítsa meg a csavarokat (1, 6.89. ábra) a rögtörő és a rögtterelő meglazításához.
- 2- Vegye ki a biztosító szeget és a rögzítő csapszeget (2, 6.89. ábra).
- 3- Tegye a rögtörőt és a rögtterelőt a kívánt magasságba.
- 4- Szorítsa meg a csavarokat (1, 6.89. ábra) az alkatrészek rögzítéséhez.

### 6.12.2 A TÁRCSÁS VETŐCSOROSZLYA BEÁLLÍTÁSA A PROSEK VETŐELEMEN (OPCIÓ)

A tárcsás vetőcsoroszlya munkamélységének beállítását az alábbiak szerint végezze:

- 1- Távolítsa el az anyát (1, 6.91. ábra), tartsa meg a tárcsát az egyik kezével, a másik kezével pedig vegye ki a csavart.
- 2- Tegye a tárcsát a kívánt helyzetbe, A, B vagy C.
- 3- Tegye be a csavart a tárcsával megegyező helyzetbe és rögzítse az anyával.

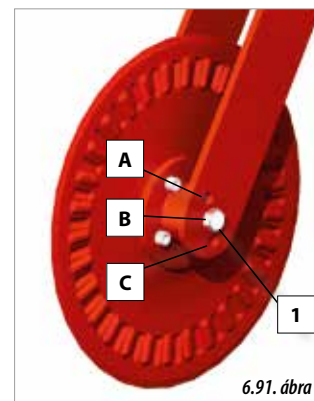

6.91. ábra

TÁRCSÁS VETŐCSOROSZLYA POZÍCIÓJA	MÉLYSÉG (cm)
A	0
B	2
C	4

### 6.12.3 A CSÚSZÓ VETŐCSOROSZLYA BEÁLLÍTÁSA (OPCIÓ)

A csúszó vetőcsoroszlya munkamélységének beállítását az alábbiak szerint végezze:

- 1- Távolítsa el az anyát és a csavart (1, 6.92. ábra).
- 2- Lazítsa meg az anyát és a rögzítő csavart (2, 6.92. ábra).
- 3- Tegye a csoroszlyát a kívánt magasságba, állítsa be valamelyik furat elé (A vagy B, 6.93. ábra) és rögzítse.

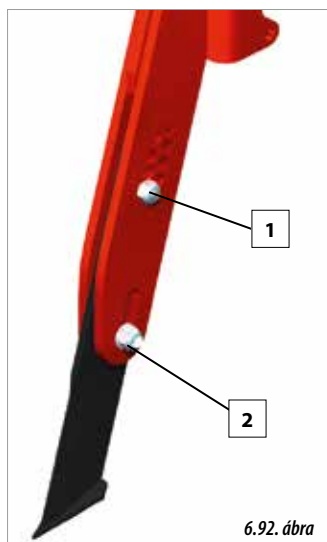
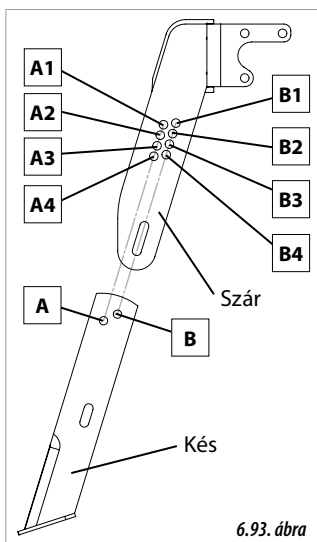

CSOROSZLYA POZÍCIÓ	TARTÓ POZÍCIÓ	MÉLYSÉG (CM)
A	A1	0
B	B1	0,7
A	A2	1,4
B	B2	2,2
A	A3	2,9
B	B3	3,6
A	A4	4,3
B	B4	5



A rögzítő csavart (1, 6.93. ábra) ugyanabba a furatba kell betenni a csoroszlyán és a tartón. Az A és a B **POZÍCIÓ NEM CSERÉLHETŐ FEL**. A csoroszlya munkamélységének beállításához a pozícionáló csavar (1, 6.92. ábra) pozíciójától függően lásd az alábbi táblázatot és a 6.93. fotót:

### 6.12.4 A SZÁRMARADVÁNY TERELŐ TÁRCSÁK BEÁLLÍTÁSA A PROSEM K VETŐELEMENKEN (OPCIÓ)

A szármaradvány terelő tárcsák eltávolítják a szármaradványokat a vetősorokból. A szármaradvány terelő tárcsák mindig a talajfelszín-en kell haladjanak, és a MAGASSÁGUK állítható.

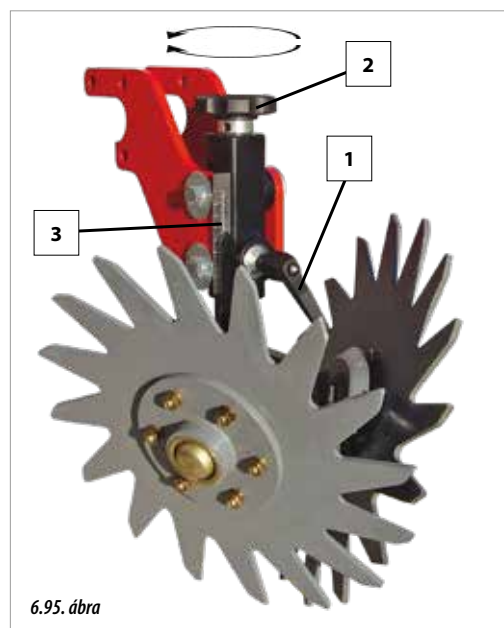

A szármaradvány terelő tárcsák magasságának beállítását az alábbiak szerint végezze:

- 1- Lazítsa meg a rögzítő kart (1, 6.95. ábra).
- 2- Forgassa a gombot (2, 6.95. ábra), amíg el nem éri a kívánt magasságot. A magasság beállítása során használja a skála osztásait (3, 6.95. ábra).
- 3- Rögzítse a beállított tárcsát a karral (1, 6.95. ábra).



EZ A BEÁLLÍTÁST MINDIG A VETŐGÉP FELEMELT HELYZETÉBEN KELL ELVÉGEZNI.

## 6.13 SZÁRMARADVÁNY TERELŐ TÁRCSÁK PARALELOGRAMMA VÁZZAL (OPCIÓ)



EZ A BEÁLLÍTÁST MINDIG A VETŐGÉP FELEMELT HELYZETÉBEN KELL ELVÉGEZNI.

A szármadarvány terelő tárcsák oldalra sodorják a vetősorban lévő szármadarványokat. A szármadarvány terelő tárcsák mindig a talajfelszínen kell haladjanak és oldalra kell sodorják a szármadarványokat.

A szármadarvány terelő tárcsák TALAJNYOMÁSA és a MUNKAMÉLYSÉGE egyaránt állítható az alábbiak szerint:



6.96. ábra

### TALAJNYOMÁS

A szármadarvány terelő tárcsa talajnyomásának beállításához húzza meg a kart (3, 6.98. ábra) és állítsa a 3 munkahelyzet valamelyikébe (B1, B2 vagy B3, 6.97. ábra).

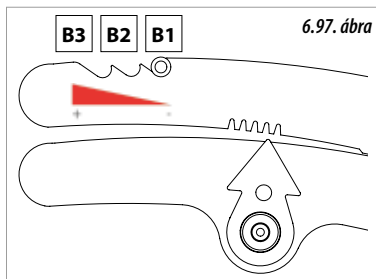

6.97. ábra

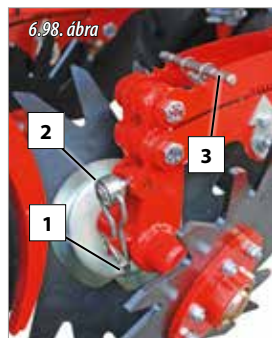

6.98. ábra

### MUNKAMÉLYSÉG

A munkamélység beállításához végezze el az alábbiakat:

- 1- Vegye ki a csapszeget (1, 6.98. ábra) a forgatókar (2, 6.98. ábra) felszabadításához.
- 2- Emelje fel az egyik kezével a szármadarvány terelő tárcsát, a másik kezével pedig forgassa a kart, amíg a munkamélység ütköző a kívánt pozícióba nem kerül. Ennek érdekében használja a mélységjelzőt (3, 6.98. ábra).
- 3- A munkamélység ütköző beállítását követően hajtsa le a kart (2, 6.98. ábra) és tegye vissza a csapszeget (1, 6.98. ábra) a rögzítéshez.

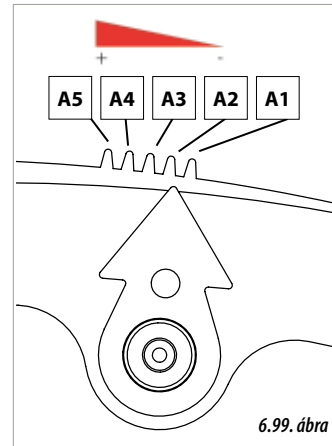

6.99. ábra



A BEÁLLÍTÁST KÖVETŐEN HALADJON A VETŐGÉPPEL NÉHÁNY MÉTERT, ÉS ELLENŐRIZZE, HOGY A MUNKAMÉLYSÉG MEGFELELŐE.

Tarlóba vetés, vagy kötött talaj esetén nem szükséges beállítani a munkamélység ütközőt, mivel a szármadarvány terelő tárcsák követik a talajfelszínt a talaj forgatása nélkül. Ilyen esetben a munkamélység ütköző inaktív kell legyen, az A5-ös (6.99. ábra) pozícióba állítva.

Elmunkált talaj esetén vagy állítsa be a munkamélység ütközőt, vagy helyezze üzemem kívül a szármadarvány terelő tárcsákat. Az üzemem kívül helyezéshez állítsa a munkamélység ütközőt az A1-es (6.99. ábra) pozícióba.

## 6.14 TURBO TÁRCSÁS VETŐCSOROSZLYA (OPCIÓ)

A Turbo tárcsás vetőcsoroszlya beállítása az alábbi két feltételtől függ:

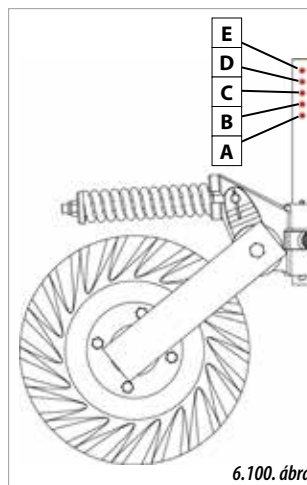

6.100. ábra

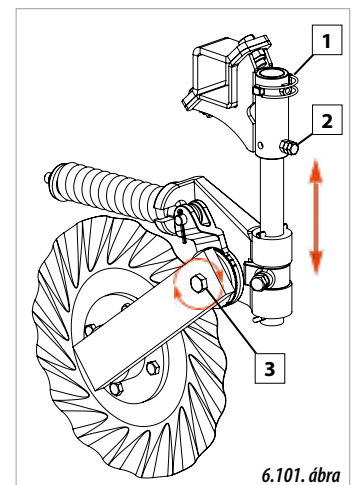

6.101. ábra

**A TARTÓRÚD MAGASSÁGA**

A tartórúd magasságának beállítását az alábbiak szerint végezze:

- 1- Vegye ki a csapszeget (1, 6.101. ábra).
- 2- Lazítsa meg a csavart (2, 6.101. ábra).
- 3- Csúsztassa a tartó rudat a kívánt magasságba.
- 4- Tegye be a csapszeget (1, 6.101. ábra) a kívánt furatba (lásd a 6.100. ábra) a rögzítéshez.
- 5- Végül rögzítse a tartó rudat a csavarral és az ellenanyával (2, 6.101. ábra).

RÚD POZÍCIÓJA	RÚD MÉLYSÉGE (cm)
A	0
B	2
C	4
D	6
E	8

**AZ ÖSSZEKÖTŐ KAR POZÍCIÓJA**

A műtrágya csorozslya precízebb beállításához be kell állítani az összekötő kart (6.103. ábra):

- 1- Lazítsa meg a tárcsa rögzítő csavarját (3, 6.101. ábra).
- 2- Forgassa a tárcsákat az összekötő kar kívánt szögének eléréséig.
- 3- Húzza meg a rögzítő csavarokat (3, 6.101. ábra).

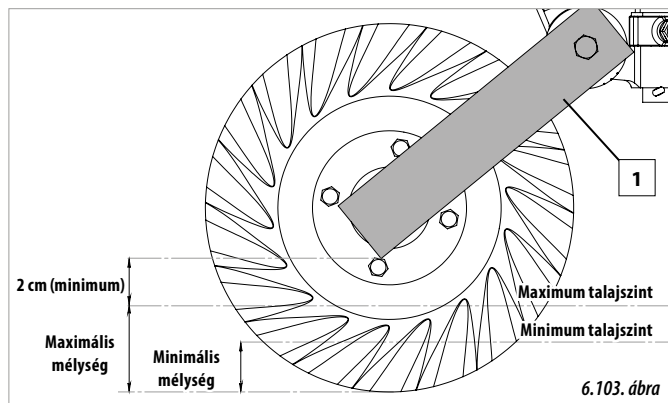

AZ ÖSSZEKÖTŐ KAROK SZÖGÉNEK BEÁLLÍTÁSA KOR ÚGY ÁLLÍTSA BE A CSUKLÓ FOGAIT, HOGY A LEHETŐ LEGJOBBAN EGY VONALBAN LEGYENEK (6.102. ábra). HA NAGYOBB TALAJNYOMÁS SZÜKSÉGES, AKKOR ÁLLÍTSA AZ ÖSSZEKÖTŐ KART A FÜGGŐLEGESHEZ KÖZELEBBI HELYZETBE.



A TARTÓ, AMELYEN A TURBÓ VETŐCSOROSZLYA RÖGZÍTÉSRE KERÜL (1, 6.103. ábra) ÚGY KELL MŰKÖDJÖN, HOGY NE SÜLLYEDJEN A TALAJBA. ENNEK ÉRDEKÉBEN ÚGY KELL BEÁLLÍTANI, HOGY LEGALÁBB 2 CENTIMÉTERREL (HOZZÁVETŐLEGESEN) A TALAJFELSZÍN FELETT LEGYEN (6.103. ábra).

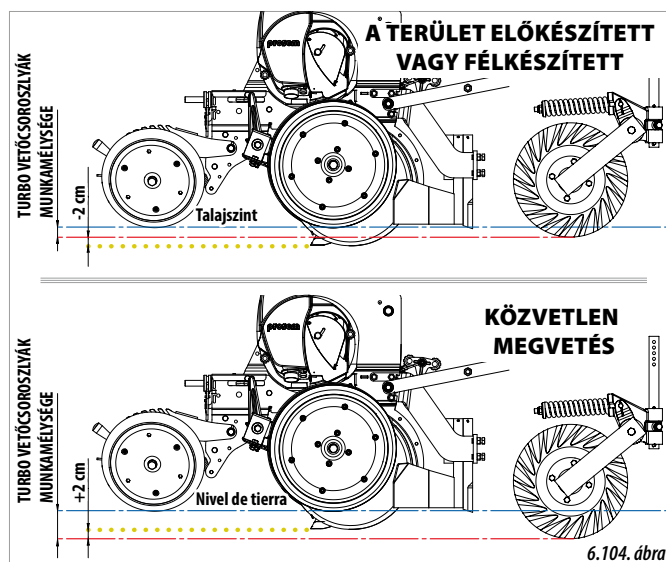

A TURBO TÁRCSÁS CSOROSZLYA 1 ÉS 2 CENTIMÉTER KÖZÖTT KELL A TALAJBA SÜLLYEDJEN A VETÉSMÉLYSÉGHEZ VISZONYÍTVA (6.104. ábra). LÁSD A „6.8. VETÉSMÉLYSÉG” CÍMŰ BEKEZDÉST A TÁRCSÁS VETŐCSOROSZLYÁK VETÉSMÉLYSÉGÉNEK KISZÁMOLÁSÁHOZ.

**6.15 PROSEM K MAGTAKARÓ KERÉK (OPCIÓ)**

A magtakaró kerekek a vetésmélység szabályozó kerekek és a tömörítő kerekek között vannak elhelyezve (6.106. ábra).

Ezek a kerekek a vetőbarázda vonalában haladnak, ahová a vetőmagok kerülnek. A funkciójuk annak a mélységnek a meghatározása, amelybe a vetőmagok kerülnek, továbbá megtömörítik a vetőmagokat betakaró talajt.

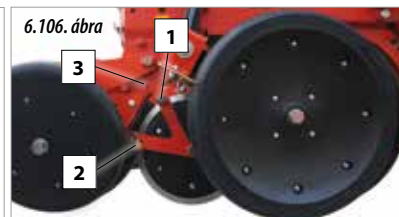

**FONTOS:** ÜGYELJEN ARRRA, HOGY A GOMB (1, 106. ÁBRA) A „B”-VEL JELÖLT POZÍCIÓBAN LEGYEN, MIVELŐTT MEGKEZDI A VETÉST. MÁSKÜLÖNBEN A TÖMÖRTŐ KERÉK NEM FOG MEGFELELŐEN DOLGOZNI, ÉS EZ A VETŐGÉP KÁROSODÁSÁT OKOZHATJA.

Ez az alkatrész az alábbiak szerint iktatható ki:

- 1- Emelje fel a tömörítő kereket az egyik kezével.
- 2- A másik kezével húzza ki a rögzítő gombot (1, 6.106. ábra) és tegye be a kikapcsolásnak megfelelő furatba (3, 6.106. ábra). A beállított pozíció rögzítéséhez biztosítsa a gombot a csapszeg behelyezésével az „A”-val jelölt pozícióba (6.107. ábra).

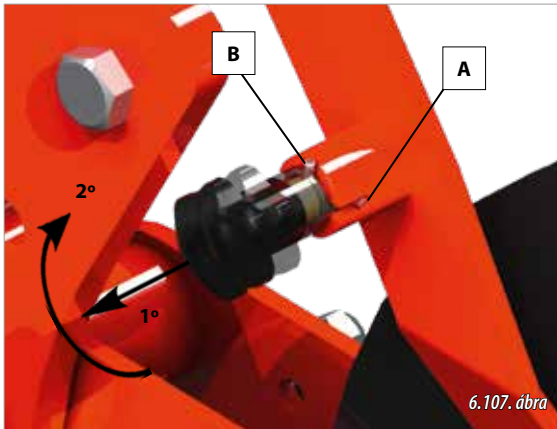

A tömörítő kerék kioldásához a kikapcsolt helyzetéből, húzza ki a rögzítő gombot (1, 6.106. ábra) és fordítsa el a csapszeget annyira, hogy elérje a „B” pozíciót (6.107. ábra).



A TÖMÖRÍTŐ KEREK SÁRKAPARÓI A CSAVAROKKAL (2, 6.106. ÁBRA) ÁLLÍTHATÓK BE. A SÁRKAPARÓKAT 3-4 MM TÁVOLSÁGRA ÁLLÍTSA BE A KERÉKTŐL (ÜGYELJEN ARRA, HOGY A SÁRKAPARÓ SEMMILYEN KÖRÜLMÉNYEK KÖZÖTT SE ÉRINTKEZZEN A KERÉKKEL).

Kétféle tömörítő kerék típus létezik:

- **GUMI:** olyan érzékeny vetőmagokhoz, amelyek eltörhetnek a talaj megtömörítésekor (6.108. ábra).
- **ROZSDAMENTES ACÉL:** tarlóba vetéshez, vagy agyagos talajokon (6.109. ábra).



6.108. ábra



6.109. ábra



HA A VETŐELEM „V” ELRENDEZÉSŰ ÉS RÖVID ÖSSZEKÖTŐ RUDAKKAL (LÁSD A „6.11.1. „V” ELRENDEZÉSŰ HÁTSÓ TÖMÖRÍTŐ KEREK – PROSEM K VETŐELEM” CÍMŰ BEKEZDÉSBN) ELLÁTOTT TÖMÖRÍTŐ KEREKEK VANNAK FELSZERELVE, AKKOR A VETŐELEM NEM SZERELHETŐK FEL EZEKEL A TÖMÖRÍTŐ KEREKEKKEL.

## 6.16 KERÉKNYOM ELMUNKÁLÓ BORONA (OPCIÓ)

A keréknym elmunkáló boronák az alábbiak szerint állíthatók be:

- A. Vízszintesen a tartójuk mentén.
- B. Függőlegesen, hogy a boronák munkamélysége állítható legyen.

A keréknym elmunkáló borona pozíciójának beállítását az alábbiak szerint végezze:

- 1- Lazítsa meg a rögzítő anyákat (1, 6.110. ábra).
- 2- Állítsa a keréknym elmunkáló boronát a kívánt helyzetbe.
- 3- Húzza meg az anyákat a keréknym elmunkáló borona rögzítéséhez (1, 6.110. ábra).

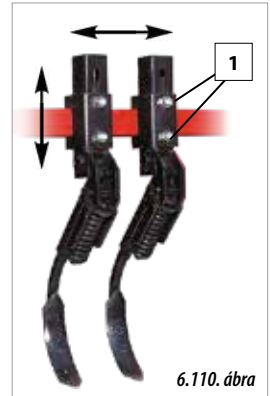

ÁLLÍTSA BE A KERÉKNYOM ELMUNKÁLÓ BORONÁK VÍZSZINTES HELYZETÉT ANNAK ÉRDEKÉBEN, HOGY A TRAKTOR KEREKEINEK NYOMÁBAN LEGYENEK. ÁLLÍTSA BE A KERÉKNYOM ELMUNKÁLÓ BORONÁK FÜGGŐLEGES HELYZETÉT ANNAK ÉRDEKÉBEN, HOGY A MUNKAMÉLYSÉGÜK ELEGENDŐ LEGYEN A TRAKTOR KERÉKNYOMÁNAK ELMUNKÁLÁSÁHOZ (6.110. ÁBRA).

## 6.17 HIDRAULIKUSAN MOZGATOTT NYOMJELZŐK

A nyomjelzők a váz végein találhatók, és hidraulikusan lehet őket mozgatni.

A nyomjelzők SZÉTNYITÁSÁHOZ és ÖSSZECSUKÁSÁHOZ a hidraulika rendszert nyomás alá kell helyezni.

Abban az esetben, ha nem a kívánt nyomjelző nyílik ki, akkor csukja be, majd újra helyezze nyomás alá a rendszert. Ekkor a megfelelő oldali nyomjelző fog kinyílni.

A nyomjelzők **HOSSZÚSÁGA** és a **TÁRCSA SZÖGE** állítható.



SOHA NE ÁLLJON A NYOMJELZŐK, VAGY A MOZGÁSTARTOMÁNYUK ALÁ.



ELENGEDHETETLEN A NYOMJELZŐK BECSUKÁSA A VETŐGÉP SZÁLLÍTÁSÁHOZ.



A NYOMJELZŐK BECSUKÁSA, VAGY KINYITÁSA ELŐTT ÜGYELJEN ARRA, HOGY NE LEGYENEK ALACSONYAN LÓGÓ MAGASFESZÜLTSGŰ Vezetékek A VETŐGÉP FELETT, AMELYEKET A NYOMJELZŐK MEGÉRINTHETNEK. EZ A NYOMJELZŐK BEÁLLÍTÁSA, VAGY A TEREPVISZONYOK MIATT KÖVETKEZHET BE.





VIGYÁZZON A NYOMJELZŐK MOZGATÁSOKOR. A VETŐGÉP TÍPUSÁTÓL ÉS A NYOMJELZŐK BEÁLLÍTÁSÁTÓL FÜGGŐEN A NYOMJELZŐK A MŰTRÁGYA TARTÁLYNAK ÜTKÖZHETNEK. ILYEN ESETBEN A NYOMJELZŐK HOSSZÚSÁGÁT, VAGY A NYOMJELZŐ TÁRCSÁK SZÖGÉT MÓDOSÍTANI KELL.

## 6.17.1 A NYOMJELZŐK HOSSZÚSÁGÁNAK BEÁLLÍTÁSA

A nyomjelző karok kihúzhatók. A nyomjelző tárcsák és az utolsó vetőelem közötti vízszintes távolság kiszámításához (B, 6.111. ábra), használja az alábbi képletet:

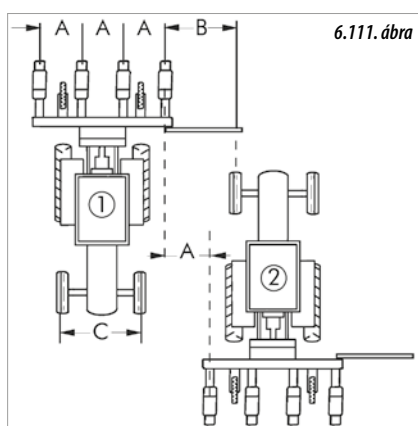

$$B = \frac{A \times (\text{sorok száma} + 1) - C}{2}$$

### MEGJEGYZÉS:

**A**= sortávolság.

**B**= vízszintes távolság a nyomjelző tárcsa és az utolsó vetőelem között.

**C**= a traktor keréknyomtávja.

Ez a beállítás lehetővé teszi az azonos sortávolság beállítását „A” a vetőgéppel megtett egyik (1, 6.111. ábra) és a szomszédos fogás (2, 6.111. ábra) között.

A „B” távolság kiszámítását követően beállítható a nyomjelzők szárának hosszúsága az alábbiak szerint:

**1-** Helyezze nyomás alá a nyomjelző hidraulika körét a becukásához, hogy a rögzítő kart ki lehessen venni.

**2-** A vetőgépre szerelt nyomjelző típusától függően a rögzítésének kioldását az alábbiak szerint kell elvégezni:

**A.** Vegye ki a csapszeget (1, 6.112. ábra) és a rögzítő kart (2, 6.112. ábra).

**B.** Húzza ki a gombot és hajtsa fel a rögzítő kart (6.113. ábra), amíg rögzül.

**3-** Süllyessze le a nyomjelzőt hidraulikusan.

**4-** Lazítsa meg a rögzítő anyákat (3, 6.115. ábra).

**5-** Állítsa a nyomjelző tárcsát az előzetesen kiszámolt távolságra „B”.

**6-** Húzza meg a rögzítő anyákat.

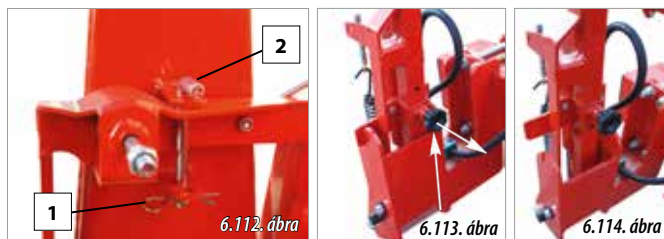

A NYOMJELZŐK HOSSZÚSÁGA BEÁLLÍTHATÓ A VÁZ TELESZKÓP KESKENY CSÖVÉHEZ ÉS A SZÉLES CSÖVÉHEZ EGYARÁNT. FEL KELL SZERELNI AZ ADAPTERT A CSÖVEKHEZ (A, 6.117. ÁBRA) A CSŐ KESKENY SZAKASZÁNAK BEÁLLÍTÁSÁHOZ. VISZONT LE KELL SZERELNI A CSŐ SZÉLES SZAKASZÁNAK BEÁLLÍTÁSÁHOZ.

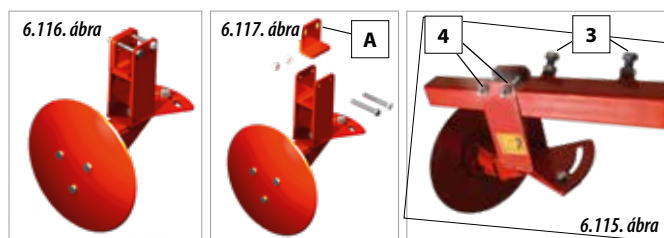

BIZONYOS VETŐGÉPEKEN A NYOMJELZŐKÖN KÉT TÁRCSA TALÁLHATÓ A TRAKTOR KÖZÉPVONALÁNAK MEGJELÖLÉSÉHEZ. 2,25 MÉTERNÉL KISEBB KERÉKNYOMTÁVRA TÖRTÉNŐ BEÁLLÍTÁSHOZ AJÁNLOTT A NYOMJELZŐ TÁRCSÁT BEFORDÍTVA FELSZERELNI (P, 6.117bis ÁBRA).

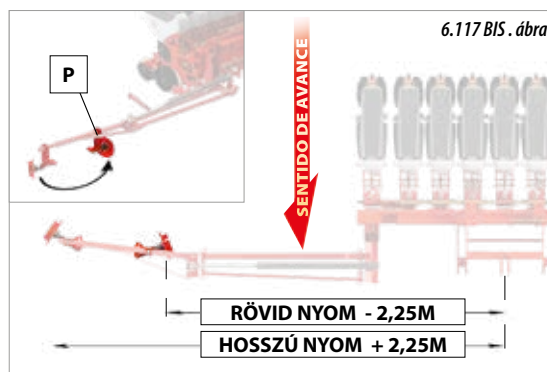

## 6.17.2 A NYOMJELZŐ TÁRCSÁK SZÖGÉNEK BEÁLLÍTÁSA

A nyomjelző tárcsák szögének beállításához lazítsa meg a rögzítő anyát (B, 6.118. ábra) annak érdekében, hogy a tárcsa a kívánt módon haladjon a talajban. A beállítást követően húzza meg az anyát.



NEM AJÁNLOTT A NYOMJELZŐ TÁRCSÁKAT TÚLSÁGOSAN NAGY SZÖGEBE BEÁLLÍTANI, MERT A VETŐGÉP SÚLYOSAN MEGSÉRÜLHET.

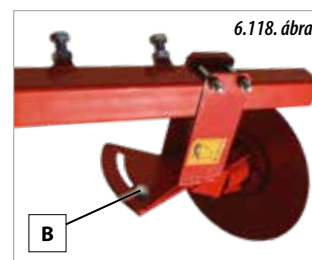

## 6.18 MŰTRÁGYA KIJUTTATÓ BERENDEZÉS (OPCIÓ)

A műtrágya kijuttató berendezés beállításához ismerni kell a sortávolságot, a hektáronként kiszórni kívánt műtrágya mennyiségét és a műtrágya fajlagos tömegét. Vegye figyelembe, hogy nagyon sokféle műtrágya létezik, és mindegyiknek más a sűrűsége és a szemcsemérete, ezért nehéz precíz beállítást elérni. A kijuttatási mennyiség beállításához használja az alábbi táblázatokat viszonyítási pontként. Ez a táblázat a műtrágya tartály fedelén is megtalálható.

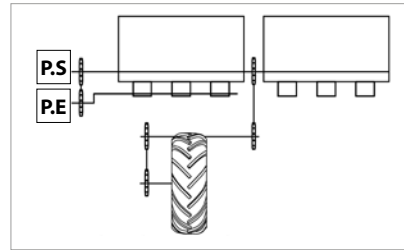

HAJTÓMŰ	P.S.=20Z	SORTÁVOLSÁG																				
		35 cm			37,5 cm			40 cm			45 cm			50 cm			55 cm			60 cm		
	P.E.=35Z	MŰTRÁGYA FAJLAGOS TÖMEGE KG/DM <sup>3</sup>																				
0,8		1	1,2	0,8	1	1,2	0,8	1	1,2	0,8	1	1,2	0,8	1	1,2	0,8	1	1,2	0,8	1	1,2	
KIJUTTATÁSI MENNYISÉG BEÁLLÍTÁS		KG/HA																				
	6	71	89	105	66	83	98	62	78	92	55	69	82	49	62	74	45	57	67	41	51	62
	8	89	112	135	83	105	126	78	98	118	69	87	104	62	78	94	57	71	86	52	65	78
	10	107	135	162	100	126	151	94	118	142	84	105	126	76	94	113	68	86	103	63	79	94
	12	126	158	190	117	147	177	110	138	166	98	123	148	89	111	133	80	100	121	74	92	111
	14	146	181	217	137	169	203	128	158	190	113	141	169	102	127	153	93	115	138	85	106	127
	16	165	206	247	154	192	230	144	180	216	128	159	191	115	143	172	105	131	157	96	120	143
	18	183	229	274	171	213	256	160	200	240	142	178	213	128	160	192	116	145	175	107	133	160
	20	201	251	302	188	235	282	176	220	264	157	196	235	141	176	211	128	160	192	117	147	176
	22	219	274	329	205	256	307	192	240	288	171	214	257	154	193	231	140	175	209	128	160	193
	24	238	299	359	222	279	335	208	262	314	186	232	278	167	209	251	151	191	228	139	174	209
	26	258	322	386	241	301	361	226	282	338	200	250	300	180	225	270	164	205	246	150	188	225
28	277	345	414	258	322	386	242	302	362	215	268	322	193	242	290	176	220	263	161	201	242	
30	295	368	441	275	343	412	258	322	386	229	287	344	206	258	310	188	234	281	172	215	258	

HAJTÓMŰ	P.S.=20Z	SORTÁVOLSÁG																				
		35 cm			37,5 cm			40 cm			45 cm			50 cm			55 cm			60 cm		
	P.E.=35Z	MŰTRÁGYA FAJLAGOS TÖMEGE KG/DM <sup>3</sup>																				
0,8		1	1,2	0,8	1	1,2	0,8	1	1,2	0,8	1	1,2	0,8	1	1,2	0,8	1	1,2	0,8	1	1,2	
KIJUTTATÁSI MENNYISÉG BEÁLLÍTÁS		KG/HA																				
	6	137	171	206	128	160	192	120	150	180	107	134	160	96	120	144	87	109	131	80	100	120
	8	199	247	297	186	230	277	174	216	260	154	192	231	138	173	208	127	157	189	115	144	173
	10	258	322	386	241	301	361	226	282	338	201	251	301	181	226	271	164	205	246	151	188	226
	12	318	398	478	297	371	446	278	348	418	248	310	372	223	279	335	202	253	304	186	232	279
	14	379	473	569	354	442	531	332	414	498	295	369	442	265	332	398	241	301	362	221	276	332
	16	439	549	658	410	512	614	384	480	576	342	427	513	308	385	462	279	349	419	256	321	385
	18	501	624	750	467	582	700	438	546	656	389	486	583	350	438	525	319	397	477	292	365	438
	20	560	702	841	523	655	785	490	614	736	436	545	654	392	490	589	356	447	535	327	409	490
	22	622	777	933	580	725	870	544	680	816	483	604	724	435	543	652	396	495	593	362	453	543
	24	681	853	1022	636	796	954	596	746	894	530	662	795	477	596	715	433	543	650	397	497	596
	26	743	928	1113	693	866	1039	650	812	974	577	721	865	519	649	779	473	591	708	433	541	649
28	802	1003	1205	749	937	1124	702	878	1054	624	780	936	562	702	842	511	639	767	468	585	702	
30	862	1079	1294	804	1007	1207	754	944	1132	671	839	1007	604	755	906	548	687	823	503	629	755	

HAJTÓMŰ	P.S.=20Z	SORTÁVOLSÁG																		
		65 cm			70 cm			75 cm			80 cm			90 cm			95 cm			
	P.E.=35Z	MŰTRÁGYA FAJLAGOS TÖMEGE KG/DM <sup>3</sup>																		
0,8		1	1,2	0,8	1	1,2	0,8	1	1,2	0,8	1	1,2	0,8	1	1,2	0,8	1	1,2		
KIJUTTATÁSI MENNYISÉG BEÁLLÍTÁS	KG/HA																			
	6	38	48	57	35	44	53	33	41	49	31	39	46	28	35	41	26	32	39	
	8	48	60	73	45	56	67	42	52	62	39	49	59	35	44	52	33	41	49	
	10	58	73	87	54	67	81	50	63	76	47	59	71	42	52	63	40	50	60	
	12	68	85	102	63	79	95	59	74	89	55	69	83	49	61	74	47	58	70	
	14	79	97	117	73	91	109	68	85	102	64	79	95	57	70	84	54	67	80	
	16	89	111	133	82	102	123	77	96	115	72	90	108	64	80	96	60	76	91	
	18	98	123	148	91	114	137	85	107	128	80	100	120	71	89	107	67	84	101	
	20	108	135	162	101	126	151	94	117	141	88	110	132	78	98	117	74	93	111	
	22	118	148	177	110	138	165	103	128	154	96	120	144	85	107	128	81	101	122	
	24	128	161	193	119	149	179	111	139	167	104	131	157	92	116	140	88	110	132	
	26	139	174	208	129	161	193	120	150	180	113	141	169	100	125	150	95	119	142	
	28	149	186	223	138	173	207	129	161	193	121	151	181	108	134	161	102	127	153	
30	159	198	238	147	184	221	138	172	206	129	161	193	115	143	172	109	136	163		

HAJTÓMŰ	P.S.=20Z	SORTÁVOLSÁG																		
		65 cm			70 cm			75 cm			80 cm			90 cm			95 cm			
	P.E.=35Z	MŰTRÁGYA FAJLAGOS TÖMEGE KG/DM <sup>3</sup>																		
0,8		1	1,2	0,8	1	1,2	0,8	1	1,2	0,8	1	1,2	0,8	1	1,2	0,8	1	1,2		
KIJUTTATÁSI MENNYISÉG BEÁLLÍTÁS	KG/HA																			
	6	74	92	111	69	86	103	64	80	96	60	75	90	53	67	80	51	63	76	
	8	107	133	160	99	124	148	92	115	138	87	108	130	77	96	116	73	91	109	
	10	139	174	208	129	161	194	121	151	181	113	141	169	100	125	150	95	119	143	
	12	171	214	257	159	199	239	149	186	223	139	174	209	124	155	186	117	147	176	
	14	204	255	306	190	237	284	177	221	265	166	207	249	148	184	221	140	175	210	
	16	236	295	354	220	275	330	205	256	308	192	240	288	171	213	256	162	202	243	
	18	270	336	404	250	313	375	233	292	350	219	273	328	195	243	292	184	230	276	
	20	302	378	453	280	350	420	262	327	392	245	307	368	218	273	327	207	258	310	
	22	335	418	502	310	388	466	290	362	435	272	340	408	242	302	363	229	286	343	
	24	367	459	550	341	426	511	318	397	477	298	373	447	265	332	397	251	314	377	
	26	400	500	599	371	464	556	346	433	519	325	406	487	289	361	433	273	342	410	
	28	432	540	649	401	501	602	374	468	562	351	439	527	312	390	468	296	369	443	
30	464	581	697	431	539	647	403	503	604	377	472	566	335	420	503	318	397	477		

A műtrágya kijuttatási mennyiségét a vetőgép mindegyik műtrágya tartályában központilag kell beállítani. A műtrágya adagoló berendezést a szabályozó kerék (1, 6.119. ábra) forgatásával kell beállítani. A szabályozási skála 0-tól 30-ig terjedő beosztással van ellátva (2, 6.119. ábra).

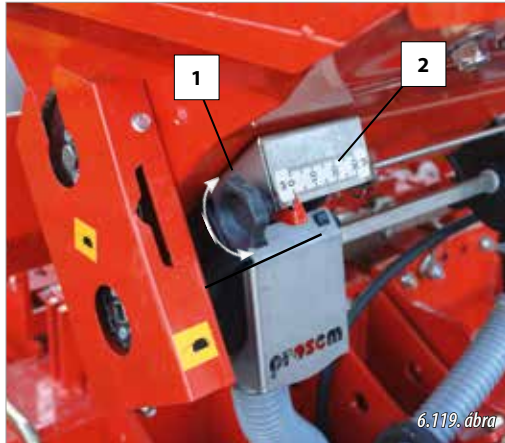

6.119. ábra

Ha a kiszórni kívánt műtrágya fajlagos tömege eltér a táblázatban feltüntetett értékektől, akkor az alábbi képlettel számolja ki a kg/ha-ban mért kijuttatási mennyiség értékét:

$$Z = \frac{\text{Súly}_T}{\text{Súly}_R} \times V$$

**AHOL:**

**Z** = kg/ha érték, amelyet ki fognak szórni.

**V** = kg/ha érték a táblázatban a kijuttatási mennyiség beállítás, a sortávolság, valamint a műtrágyának a táblázatban feltüntetett fajlagos tömege függvényében.

**Súly<sub>T</sub>** = a táblázatban feltüntetett fajlagos tömeg a kiválasztott „V” érték függvényében

**Súly<sub>R</sub>** = a műtrágya tényleges fajlagos tömege.

Amennyiben a kijuttatási mennyiség táblázatban feltüntetettéktől eltérő sortávolsággal szórják ki a műtrágyát, akkor használja az alábbi képletet:

$$Z = \frac{D_{\text{TÁBLÁZAT}}}{D_{\text{KIVÁNT}}} \times V$$

**AHOL:**

**Z** = kg/ha érték, amelyet ki fognak szórni.

**V** = kg/ha érték a táblázatban a kijuttatási mennyiség beállítás, a sortávolság, valamint a műtrágyának a táblázatban feltüntetett fajlagos tömege függvényében.

**D<sub>TÁBLÁZAT</sub>** = táblázatban feltüntetett sortávolság.

**D<sub>KIVÁNT</sub>** = kívánt sortávolság.

**NAGYON FONTOS:**  $D_{\text{TÁBLÁZAT}} > D_{\text{KIVÁNT}}$



NEM AJÁNLOTT 10-NÉL KISEBB ÉRTÉKET BEÁLLÍTANI A SKÁLÁN, MIVEL SZABÁLYTALAN KIJUTTATÁSI MENNYISÉGET EREDMÉNYEZHET A MŰTRÁGYA SZEMCSE GEOMETRIÁJA MIATT.



A VETŐGÉP GYÁRILAG SORONKÉNT 5 - 9 CENTIMÉTERES MŰTRÁGYA KIJUTTATÁSI TÁVOLSÁGRA VAN BEÁLLÍTVA. KÖZVETLEN VETÉSHEZ 5 ÉS 15 CM KÖZÖTT.



A VETÉS MEGKEZDÉSE ELŐTT ELLENŐRIZZE, HOGY MEGFELELŐ-E A TÁVOLSÁG A VETÉSI SOROK ÉS A MŰTRÁGYA SOROK KÖZÖTT.

## 6.18.1 A MŰTRÁGYA ADAGOLÓ ÁTTÉTEL MÓDOSÍTÁSA

A nagyobb beállítási tartomány érdekében az „A” és a „B” lánckerék felcserélhető. Az előző oldal táblázata mindkét lehetséges áttétel feltünteti **P.S= 20Z P.E= 35Z** vagy **P.S=35Z P.E=20Z**.

A hajtómű áttétel módosítását az alábbiak szerint végezze:

**1-** Csavarja ki a védőburkolat rögzítő csavarokat (1, 6.120. ábra).

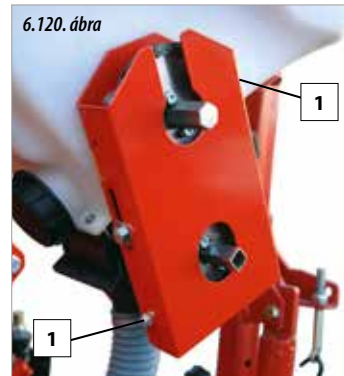

6.120. ábra

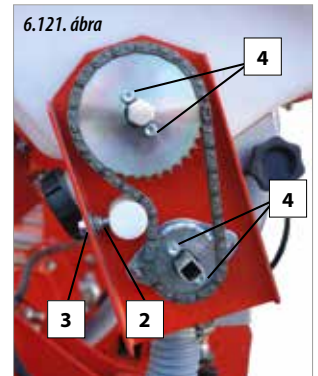

6.121. ábra

**2-** Oldja ki a hajtólánc feszességét. Ennek érdekében villáskulccsal forgassa a láncfeszítő anyát (2, 6.121. ábra). A művelet megkönnyítése érdekében közben fogja meg a láncfeszítő csavart (3, 6.121. ábra) egy másik villáskulccsal (6.122. ábra).



6.122. ábra

**3-** Csavarja ki a rögzítő imbusz csavarokat a lánckerekekből (4, 6.121. ábra).

**4-** Vegye le a lánckerekeket és tegye vissza őket felcserélve.

**5-** Rögzítse a lánckerekeket a csavarokkal (4, 6.121. ábra).

**6-** Állítsa a láncfeszítőt a megfelelő helyzetbe és rögzítse az anyával. Ehhez a művelethez fogja meg a láncfeszítő csavarját egy másik villáskulccsal (6.122. ábra).

**7-** Szerelje vissza a lánchajtás védőburkolatot és rögzítse a csavarokkal (1, 6.120. ábra)

## 6.18.2 MŰTRÁGYA KIJUTTATÓ KETTŐS TÁRCSÁS CSOROSZLYA

A rúdnak 4 lehetséges beállítási helyzete van 6 cm-es szakaszon (6.123. ábra). A rúd magasságának beállításához az alábbiak szerint járjon el:

### A RŰD MAGASSÁGA

A rúdnek 4 lehetséges beállítási helyzete van 6 cm-es szakaszon (6.123. ábra). A rúd magasságának beállításához az alábbiak szerint járjon el:

- 1- Vegye ki a csapszeget (1, 6.124. ábra).
- 2- Lazítsa meg a csavart (2, 6.124. ábra).
- 3- Csúsztassa a rudat a kívánt helyzetbe.
- 4- Tegye be a csapszeget a kívánt furatba a rögzítéshez (1, 6.124. ábra).
- 5- Végül rögzítse a rudat a csavarral és az ellenanyával (2, 6.124. ábra).

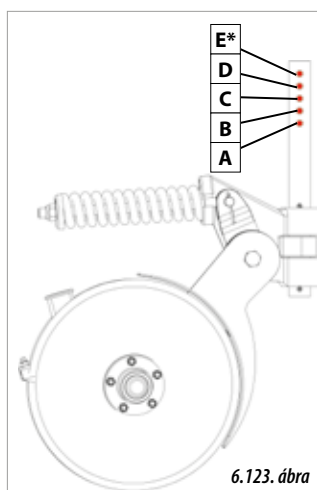

6.123. ábra

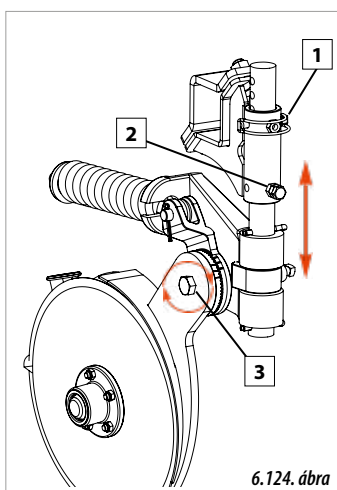

6.124. ábra

RŰD POZÍCIÓJA	RŰD MÉLYSÉGE (cm)
A	0
B	2
C	4
D	6
E*	8

\* Nem használható a műtrágya tárcsás csoroszlya tarlóba vető változatán.

### A KETTŐS TÁRCSÁS CSOROSZLYA ÖSSZEKÖTŐ KARJÁNAK POZÍCIÓJA

A műtrágya kijuttató tárcsák precízebb beállításához az összekötő karok szöge is állítható:

- 1- Lazítsa meg a tárcsák rögzítő csavarját (3, 6.124. ábra)
- 2- Forgassa a tárcsákat, amíg el nem éri az összekötő kar kívánt szögét.
- 3- Húzza meg a rögzítő csavart (3, 6.124. ábra).



AZ ÖSSZEKÖTŐ KAROK SZÖGÉNEK BEÁLLÍTÁSÁKOR ÚGY ÁLLÍTSA BE A CSUKLÓ FOGAIT, HOGY A LEHETŐ LEGJOBBAN EGY VONALBAN LEGYENEK (6.125. ábra).



6.125. ábra



A MŰTRÁGYA KIJUTTATÓ TÁRCSÁS CSOROSZLYA A TALAJBA KELL SÜLLYEDJEN, A TARTÓ VISZONT SEMMILYEN KÖRÜLMÉNYEK KÖZÖTT SEM SÜLLYEDHET A TALAJBA. ENNEK ÉRDEKÉBEN ÚGY KELL BEÁLLÍTANI, HOGY LEGALÁBB 2 CENTIMÉTERREL (HOZZÁVETŐLEGESEN) A TALAJFELSZÍN FELETT LEGYEN (6.126. ábra).

## 6.18.3 MŰTRÁGYA CSOROSZLYA

A csoroszlya magasságának módosítását az alábbiak szerint végezze:

- 1- Lazítsa meg a csoroszlya két ellenanyáját és a két rögzítő csavarját (1, 6.127. ábra).
- 2- Tartsa meg a csoroszlyát, hogy ne essen le, és lazítsa meg az ellenanyát és a csavart (2, 6.127. ábra).
- 3- Állítsa a csoroszlyát a kívánt mélységbe.
- 4- Rögzítse a csoroszlya helyzetét a két csavarral és azok ellenanyájával (1, 6.127. ábra), valamint a csavarral és az ellenanyával (2, 6.127. ábra).

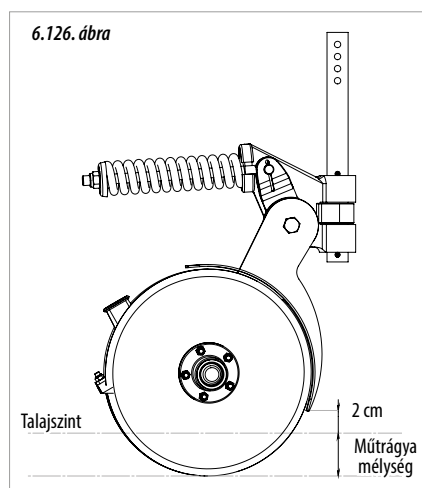

6.126. ábra



6.127. ábra

### 6.18.4 MŰTRÁGYA KIJUTTATÓ A VETŐELEMEN (OPCIÓ)

#### - KETTŐS MŰTRÁGYA TÁRCSÁS CSOROSZLYA A TARTÓN

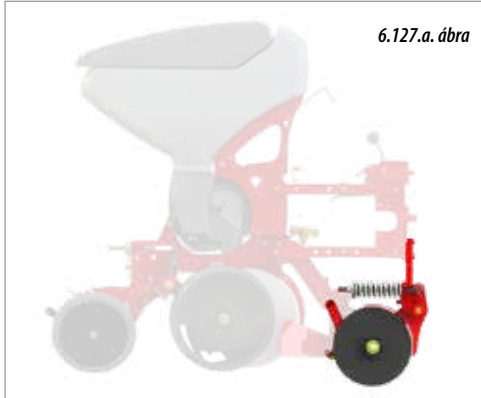

#### - MŰTRÁGYA KULTIVÁTOR TARTÓ A VETŐELEMEN

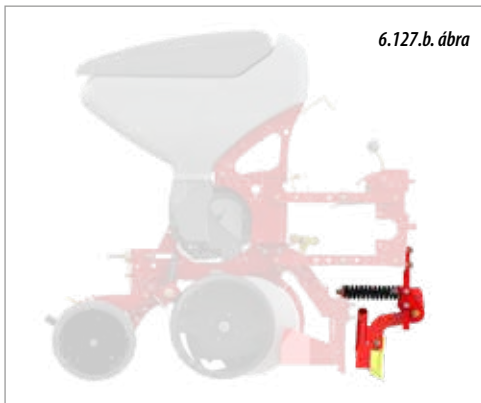

A pozíció beállítását az alábbiak szerint végezze:

#### - MAGASSÁG

Forgassa az anyákat és a csavarokat a munkamélység módosításához (1, 6.AA ábra).

#### - TALAJNYOMÁS

Forgassa az anyát a csoroszlya talajnyomásának beállításához (2, 6.127.c ábra).

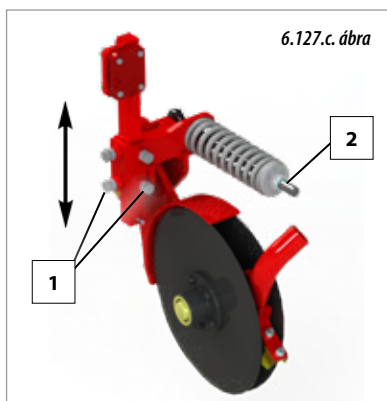

### 6.19 TALAJFERTŐTLENÍTŐ MIKROGRANULÁTUM SZÓRÓ (OPCIÓ)

6.128. ábra



A mikrogranulátum szóró berendezés beállításához ismerni kell a sortávolságot, a hektáronként kiszórni kívánt mikrogranulátum mennyiségét és a mikrogranulátum fajlagos tömegét.

Vegye figyelembe, hogy nagyon sokféle mikrogranulátum létezik, és mindegyiknek más a sűrűsége és a szemcsemérete, ezért nehéz precíz beállítást elérni.

A gép a talajfertőtlenítő mikrogranulátumot a gép a vetőmagok mellé szórja ki (6.129. ábra).

Ha a kiszórni kívánt mikrogranulátumot fajlagos tömege eltér a táblázatban feltüntetett értékektől, akkor az alábbi képlettel számolja ki a kg/ha-ban mért kijuttatási mennyiség értékét:

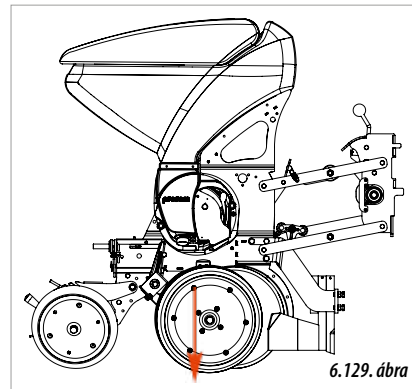

$$Z = \frac{\text{Súly}_T}{\text{Súly}_R} \times V$$

#### AHOL:

**Z** = kg/ha érték, amelyet ki fognak szórni.

**V** = kg/ha érték a táblázatban a kijuttatási mennyiség beállítás, a sortávolság, valamint a műtrágyának a táblázatban feltüntetett fajlagos tömege függvényében.

**Súly<sub>T</sub>** = a táblázatban feltüntetett fajlagos tömeg a kiválasztott „V” érték függvényében

**Súly<sub>R</sub>** = a műtrágya tényleges fajlagos tömege.

Amennyiben a kijuttatási mennyiség táblázatban feltüntetettéltől eltérő sortávolsággal szórják ki a műtrágyát, akkor használja az alábbi képletet:

$$Z = \frac{D_{\text{TÁBLÁZAT}}}{D_{\text{KÍVÁNT}}} \times V$$



A MIKROGRANULÁTUM KIJUTTATÁSI MENNYISÉGÉNEK BEÁLLÍTÁSÁHOZ HASZNÁLJA AZ ALÁBBI TÁBLÁZATOK ÉRTÉKEIT VISZONYÍTÁSI PONTKÉNT:

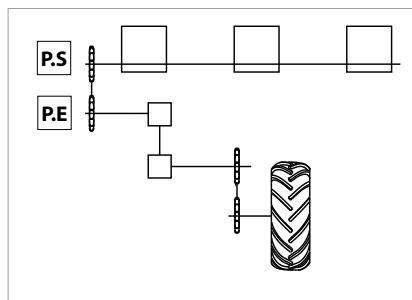

**AHOL:**

**Z** = kg/ha érték, amelyet ki fognak szórni.

**V** = kg/ha érték a táblázatban a kijuttatási mennyiség beállítás, a sortávolság, valamint a műtrágyának a táblázatban feltüntetett fajlagos tömege függvényében.

**D<sub>TÁBLÁZAT</sub>** = táblázatban feltüntetett sortávolság.

**D<sub>KÍVÁNT</sub>** = kívánt sortávolság.

**NAGYON FONTOS:**  $D_{\text{TÁBLÁZAT}} > D_{\text{KÍVÁNT}}$

HAJTÓMŰ	P.S 22Z	SORTÁVOLSÁG																											
		A TERMÉK FAJLAGOS TÖMEGE KG/DM <sup>3</sup>																											
		KG/HA																											
KIJUTTATÁSI MENNYISÉG	P.E 12Z	0,8	1	1,2	*1,4	0,8	1	1,2	*1,4	0,8	1	1,2	*1,4	0,8	1	1,2	*1,4	0,8	1	1,2	*1,4	0,8	1	1,2	*1,4	0,8	1	1,2	*1,4
		A/6	4,2	5,4	6,4	12,7	4,0	5,0	6,0	11,9	3,7	4,7	5,6	11,1	3,3	4,2	5	9,9	3,0	3,8	4,5	8,9	2,7	3,4	4,1	8,1	2,5	3,2	3,8
	A/8	4,5	5,7	6,8	14,0	4,2	5,3	6,4	13,1	3,9	5,0	6,0	12,3	3,5	4,4	5,3	10,9	3,2	4,0	4,8	9,8	2,9	3,6	4,3	8,9	2,6	3,3	4,0	8,2
	B/0	5,5	6,8	8,2	15,4	5,2	6,4	7,7	14,4	4,8	6,0	7,2	13,5	4,3	5,3	6,4	12	3,9	4,8	5,8	10,8	3,5	4,3	5,2	9,8	3,2	4,0	4,8	9,0
	B/5	6,9	8,6	10,4	18,9	6,5	8,0	9,7	17,6	6,1	7,5	9,1	16,5	5,4	6,7	8,1	14,7	4,9	6,0	7,3	13,2	4,4	5,5	6,6	12,0	4,1	5,0	6,1	11,0
	C/0	8,6	10,8	12,9	22,2	8,0	10,1	12,0	20,8	7,5	9,5	11,3	19,5	6,7	8,4	10	17,3	6,0	7,6	9,0	15,6	5,5	6,9	8,2	14,2	5,0	6,3	7,5	13,0
	C/5	10,3	12,9	15,4	25,7	9,6	12,0	14,4	24,0	9,0	11,3	13,5	22,5	8	10	12	20	7,2	9,0	10,8	18,0	6,5	8,2	9,8	16,4	6,0	7,5	9,0	15,0
	D/0	12,0	14,9	17,9	29,2	11,2	13,9	16,7	27,2	10,5	13,1	15,6	25,5	9,3	11,6	13,9	22,7	8,4	10,4	12,5	20,4	7,6	9,5	11,4	18,6	7,0	8,7	10,4	17,0
	D/5	13,4	16,7	20,1	32,7	12,5	15,6	18,7	30,5	11,7	14,6	17,6	28,6	10,4	13	15,6	25,4	9,4	11,7	14,0	22,9	8,5	10,6	12,8	20,8	7,8	9,8	11,7	19,1
	E/0	14,8	18,5	22,2	36,0	13,8	17,3	20,8	33,6	12,9	16,2	19,5	31,5	11,5	14,4	17,3	28	10,4	13,0	15,6	25,2	9,4	11,8	14,2	22,9	8,6	10,8	13,0	21,0
E/5	15,8	19,7	23,7	39,5	14,8	18,4	22,1	36,8	13,8	17,2	20,7	34,5	12,3	15,3	18,4	30,7	11,1	13,8	16,6	27,6	10,1	12,5	15,1	25,1	9,2	11,5	13,8	23,0	

\* BELEM termék (sűrűség 1,4 kg/dm<sup>3</sup>)

HAJTÓMŰ	P.S 22Z	SORTÁVOLSÁG																											
		A TERMÉK FAJLAGOS TÖMEGE KG/DM <sup>3</sup>																											
		KG/HA																											
KIJUTTATÁSI MENNYISÉG	P.E 12Z	0,8	1	1,2	*1,4	0,8	1	1,2	*1,4	0,8	1	1,2	*1,4	0,8	1	1,2	*1,4	0,8	1	1,2	*1,4	0,8	1	1,2	*1,4	0,8	1	1,2	*1,4
		B/0	18,5	23	28	43	17,2	22	26	40	16,2	20	24	37	14,4	17,9	22	33	12,9	16,2	19,4	30	11,7	14,7	17,6	27	10,8	13,5	16,2
	B/5	23	29	35	47	22	27	33	44	20	25	31	41	18,2	23	27	37	16,3	20	25	33	14,9	18,5	22	30	13,6	16,9	20	28
	C/0	29	36	43	52	27	34	41	48	25	32	38	45	23	28	34	40	20	25	30	36	18,5	23	28	33	16,9	21	25	30
	C/5	34	43	52	62	32	40	48	58	30	38	45	55	27	34	40	49	24	30	36	44	22	27	33	40	20	25	30	36
	D/0	40	50	60	76	37	47	56	71	35	44	52	67	31	39	46	59	28	35	42	53	26	32	38	48	23	29	35	44
	D/5	45	57	68	87	42	53	63	81	39	50	59	76	35	44	53	68	32	40	48	61	29	36	43	55	26	33	40	51
	E/0	50	62	76	98	46	58	71	91	43	55	67	86	39	49	59	76	35	44	53	68	32	40	48	62	29	36	44	57
E/5	53	65	79	109	49	61	73	101	46	57	69	95	41	51	61	84	37	46	55	76	34	41	50	69	31	38	46	63	

HAJTÓMŰ	P.S	SORTÁVOLSÁG																							
	22Z	65 cm				70 cm				75 cm				80 cm				90 cm				95 cm			
	P.E	A TERMÉK FAJLAGOS TÖMEGE KG/DM <sup>3</sup>																							
12Z	0,8	1	1,2	*1,4	0,8	1	1,2	*1,4	0,8	1	1,2	*1,4	0,8	1	1,2	*1,4	0,8	1	1,2	*1,4	0,8	1	1,2	*1,4	
KIJUTTATÁSI MENNYISÉG		KG/HA																							
	A/6	2,3	2,9	3,5	6,9	2,1	2,7	3,2	6,4	2,0	2,5	3,0	5,9	1,9	2,4	2,8	5,6	1,7	2,1	2,5	5,0	1,6	2,0	2,4	4,7
	A/8	2,4	3,0	3,7	7,5	2,3	2,8	3,4	7,0	2,1	2,6	3,2	6,5	2,0	2,5	3,0	6,1	1,8	2,2	2,7	5,5	1,7	2,1	2,5	5,2
	B/0	3,0	3,7	4,4	8,3	2,8	3,4	4,1	7,7	2,6	3,2	3,8	7,2	2,4	3,0	3,6	6,8	2,2	2,7	3,2	6,0	2,0	2,5	3,0	5,7
	B/5	3,7	4,6	5,6	10,2	3,5	4,3	5,2	9,5	3,2	4,0	4,9	8,8	3,0	3,8	4,6	8,3	2,7	3,4	4,1	7,4	2,6	3,2	3,8	7,0
	C/0	4,6	5,8	6,9	12,0	4,3	5,4	6,4	11,1	4,0	5,0	6,0	10,4	3,8	4,7	5,6	9,7	3,4	4,2	5,0	8,7	3,2	4,0	4,7	8,2
	C/5	5,5	6,9	8,3	13,8	5,1	6,4	7,7	12,9	4,8	6,0	7,2	12,0	4,5	5,6	6,8	11,3	4,0	5,0	6,0	10,0	3,8	4,7	5,7	9,5
	D/0	6,4	8,0	9,6	15,7	6,0	7,5	8,9	14,6	5,6	7,0	8,3	13,6	5,2	6,5	7,8	12,8	4,7	5,8	7,0	11,4	4,4	5,5	6,6	10,8
	D/5	7,2	9,0	10,8	17,6	6,7	8,4	10,0	16,3	6,2	7,8	9,4	15,2	5,9	7,3	8,8	14,3	5,2	6,5	7,8	12,7	4,9	6,2	7,4	12,0
	E/0	8,0	10,0	12,0	19,4	7,4	9,3	11,1	18,0	6,9	8,6	10,4	16,8	6,5	8,1	9,7	15,8	5,8	7,2	8,7	14,0	5,4	6,8	8,2	13,3
E/5	8,5	10,6	12,7	21,3	7,9	9,8	11,8	19,7	7,4	9,2	11,0	18,4	6,9	8,6	10,4	17,3	6,2	7,7	9,2	15,4	5,8	7,2	8,7	14,5	

\* BELEM termék (sűrűség 1,4 kg/dm<sup>3</sup>)

HAJTÓMŰ	P.S	SORTÁVOLSÁG																							
	12Z	65 cm				70 cm				75 cm				80 cm				90 cm				95 cm			
	P.E	A TERMÉK FAJLAGOS TÖMEGE KG/DM <sup>3</sup>																							
22Z	0,8	1	1,2	*1,4	0,8	1	1,2	*1,4	0,8	1	1,2	*1,4	0,8	1	1,2	*1,4	0,8	1	1,2	*1,4	0,8	1	1,2	*1,4	
KIJUTTATÁSI MENNYISÉG		KG/HA																							
	B/0	9,9	12,4	14,9	23	9,2	11,5	13,8	21	8,6	10,8	12,9	19,9	8,1	10,1	12,1	18,6	7,2	9,0	10,8	16,6	6,8	8,5	10,2	15,7
	B/5	12,6	15,6	18,9	25	11,7	14,5	17,5	24	10,9	13,6	16,3	22	10,2	12,7	15,3	21	9,1	11,3	13,6	18,4	8,6	10,7	12,9	17,4
	C/0	15,6	19,4	23	28	14,5	18,1	22	26	13,6	16,8	20	24	12,7	15,8	19,0	23	11,3	14,0	16,9	20	10,7	13,3	16,0	19,1
	C/5	18,6	23	28	34	17,2	22	26	31	16,1	20	24	29	15,1	18,9	23	27	13,4	16,8	20	24	12,7	15,9	19,1	23
	D/0	22	27	32	41	20	25	30	38	18,7	23	28	35	17,6	22	26	33	15,6	19,5	23	30	14,8	18,5	22	28
	D/5	24	31	37	47	23	29	34	43	21	27	32	41	19,7	25	30	38	17,5	22	26	34	16,6	21	25	32
	E/0	27	34	41	53	25	31	38	49	23	29	35	46	22	27	33	43	19,3	24	30	38	18,3	23	28	36
E/5	29	35	42	58	26	33	39	54	25	30	37	51	23	29	34	48	21	25	31	42	19,5	24	29	40	



Mindegyik adagoló szerkezet mellett található egy szabályozó kerék (A, 6.128. ábra). Forgassa a talajfertőtlenítő mikrogranulátum kijuttatási mennyiség beállításához.

A tengely beállító skálával van ellátva „A”-tól „E”-ig terjedő beosztással, az anyán pedig 10 szám található mindegyik betűhöz. Mindegyik adagoló szerkezeten állítsa a racsnit a betűjéig az anyának ugyanahhoz a számértékéhez (A, 6.128. ábra).



**NEM AJÁNLOTT A B/0-NÁL KISEBB ÉRTÉKET BEÁLLÍTANI, MERT A KIJUTTATÁSI MENNYISÉG EGYENETLENNE VÁLHAT.**

A talajfertőtlenítő, vagy csigairtó mikrogranulátum szóró tartályok kiürítését lásd a „8.3. TALAJFERTŐTLENÍTŐ MIKROGRANULÁTUM SZÓRÓ ÉS / VAGY CSIGAIRTÓ MIKROGRANULÁTUM SZÓRÓ TARTÁLYOK” című bekezdésben..

A talajfertőtlenítő mikrogranulátum szóró dupla lánckerékkel van felszerelve, ami lehetővé teszi az adagoló szerkezet áttételének módosítását. Ezáltal a beállítható kijuttatási mennyiség szélesebb skálája áll rendelkezésre. Az előző oldal táblázatában mindkét áttételnek megfelelő értékek megtalálhatók: **P.S=12Z P.E=22Z** vagy **P.S=22Z P.E=12Z**.

## 6.19.1 A MIKROGRANULÁTUM SZÓRÓ ADAGOLÓ ÁTTÉTEL MÓDOSÍTÁSAR

A mikrogranulátum szóró hajtómű áttétel módosítását az alábbiak szerint végezze:

- 1- Csavarja le a szárnyas anyát és a felső csavart a hajtómű burkolatáról (6.130. ábra).
- 2- Hajtsa le a burkolatot.
- 3- Két villáskulccsal lazítsa meg a láncceszítőket (6.131. ábra).
- 4- Nyomja le a láncceszítőt a hajtólánc meglazításához.
- 5- Tegye át a láncot a másik lánckerékre (6.132. ábra).
- 6- Feszítse meg a hajtóláncot a 2 láncceszítővel.
- 7- Rögzítse a láncceszítőt a két anyával.
- 8- Végül csukja be a burkolatot és rögzítse a csavarral és a szárnyas anyával.

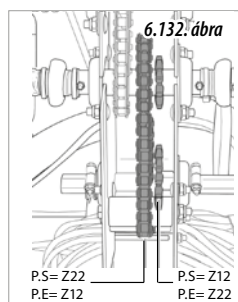
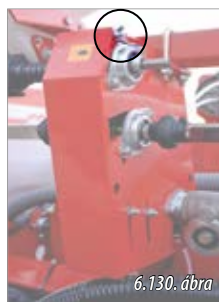

## 6.19.2 A MIKROGRANULÁTUM SZÓRÓ KIKAPCSOLÁSA

A mikrogranulátum szóró adagoló erőátvitel kikapcsolásához a mikrogranulátum szóró tartályokban elhelyezett adagoló szerkezetet kell átállítani (lásd a „3.1. VETŐGÉP ISMERTETÉSE” című bekezdésben). Háromféle hajtómű létezik, mindegyiken tengelykapcsoló van a tengelyeken (piros színnel látható a 6.133. ábrán).

Kapcsolja ki az erőátvitelt, ha nem kíván az adott parcellán mikrogranulátumot szórni.

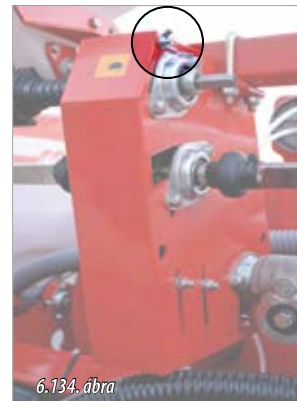
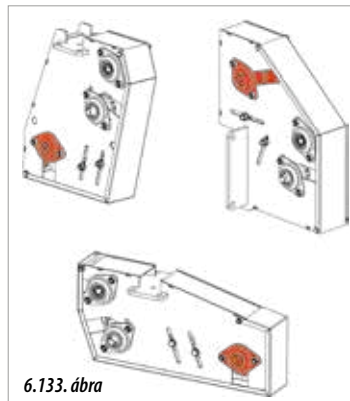

Az erőátvitel kikapcsolását az alábbiak szerint végezze:

- 1- Csavarja le a szárnyas anyát és a felső csavart a hajtómű burkolatáról (6.134. ábra).
- 2- Hajtsa le a burkolatot.
- 3- A hajtómű tengelyen, ahol a tengelykapcsoló található (6.133. ábra), húzza ki a rögzítő gombot és fordítsa el 90° fokkal a szabadonfutó helyzetben történő rögzítéshez (6.135. ábra).
- 4- Csukja be a burkolatot és rögzítse a csavarral és a szárnyas anyával.

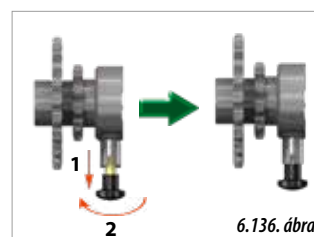
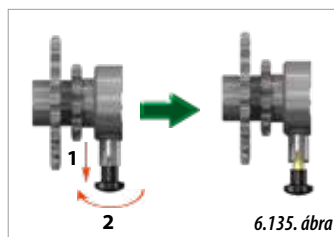

Az erőátvitel visszakapcsolását az alábbiak szerint végezze:

- 1- Csavarja le a szárnyas anyát és a felső csavart a hajtómű burkolatáról (6.134. ábra).
- 2- Hajtsa le a burkolatot.
- 3- A hajtómű tengelyen, ahol a tengelykapcsoló található (6.133. ábra), húzza ki a rögzítő gombot és fordítsa el 90° fokkal az összekapcsolt helyzetben történő rögzítéshez (6.136. ábra).
- 4- Csukja be a burkolatot és rögzítse a csavarral és a szárnyas anyával.

## 6.20 CSIGAIRTÓ MIKROGRANULÁTUM SZÓRÓ (OPCIÓ)



A mikrogranulátum szóró berendezés beállításához ismerni kell a sortávolságot, a hektáronként kiszórni kívánt mikrogranulátum mennyiségét és a mikrogranulátum fajlagos tömegét. Vegye figyelembe, hogy nagyon sokféle mikrogranulátum létezik, és mindegyiknek más a sűrűsége és a szemcsemérete, ezért nehéz precíz beállítást elérni.

A mikrogranulátum kétféleképpen juttatható ki:

- **FÉLIG A TALAJFELSZÍNRE** (1, 6.138. ábra).
- **TALAJFELSZÍNRE** (2, 6.138. ábra).

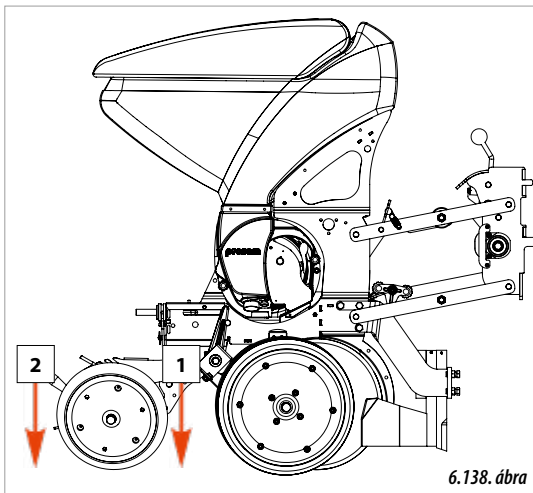

Ha a kiszórni kívánt mikrogranulátumot fajlagos tömege eltér a táblázatban feltüntetett értékektől, akkor az alábbi képlettel számolja ki a kg/ha-ban mért kijuttatási mennyiség értékét:

$$Z = \frac{\text{Súly}_T}{\text{Súly}_R} \times V$$

**AHOL:**

**Z** = kg/ha érték, amelyet ki fognak szórni.

**V** = kg/ha érték a táblázatban a kijuttatási mennyiség beállítás, a sortávolság, valamint a műtrágyának a táblázatban feltüntetett fajlagos tömege függvényében.

**Súly<sub>T</sub>** = a táblázatban feltüntetett fajlagos tömeg a kiválasztott „V” érték függvényében

**Súly<sub>R</sub>** = a műtrágya tényleges fajlagos tömege.

Amennyiben a kijuttatási mennyiség táblázatban feltüntetettéltől eltérő sortávolsággal szórják ki a műtrágyát, akkor használja az alábbi képletet:

$$Z = \frac{D_{\text{TÁBLÁZAT}}}{D_{\text{KÍVÁNT}}} \times V$$

**AHOL:**

**Z** = kg/ha érték, amelyet ki fognak szórni.

**V** = kg/ha érték a táblázatban a kijuttatási mennyiség beállítás, a sortávolság, valamint a műtrágyának a táblázatban feltüntetett fajlagos tömege függvényében.

**D<sub>TÁBLÁZAT</sub>** = táblázatban feltüntetett sortávolság.

**D<sub>KÍVÁNT</sub>** = kívánt sortávolság.

**NAGYON FONTOS:**  $D_{\text{TÁBLÁZAT}} > D_{\text{KÍVÁNT}}$

Mindegyik adagoló szerkezet mellett található egy szabályozó kerék (A, 6.137. ábra). Forgassa a talajfertőtlenítő mikrogranulátum kijuttatási mennyiség beállításához.

A tengely beállító skálával van ellátva „A”-tól „E”-ig terjedő besztással, az anyán pedig 10 szám található mindegyik betűhöz. Mindegyik adagoló szerkezeten állítsa a racsnit a kívánt betűhöz az anyának ugyanahhoz a számértékéhez (A, 6.137. ábra).



**NEM AJÁNLOTT A B/O-NÁL KISEBB ÉRTÉKET BEÁLLÍTANI, MERT A KIJUTTATÁSI MENNYISÉG EGYENETLENNE VÁLLHAT.**

A talajfertőtlenítő, vagy csigairtó mikrogranulátum szóró tartályok kiürítését lásd a „8.3. TALAJFERTŐTLENÍTŐ MIKROGRANULÁTUM SZÓRÓ ÉS / VAGY CSIGAIRTÓ MIKROGRANULÁTUM SZÓRÓ TARTÁLYOK” című bekezdésben.

A talajfertőtlenítő mikrogranulátum szóró dupla lánckerékkel van felszerelve, ami lehetővé teszi az adagoló szerkezet áttételének módosítását. Ezáltal a beállítható kijuttatási mennyiség szélesebb skálája áll rendelkezésre. Az előző oldal táblázatában mindkét áttételnek megfelelő értékek megtalálhatók **P.S=12Z P.E=22Z** vagy **P.S=22Z P.E=12Z**.

Para cambiar la relación de transmisión, o excluir la misma, véanse los apartados 6.19.1 CAMBIO DE LA TRANSMISIÓN DEL MICROGRANULADO y/o 6.19.2 EXCLUSIÓN DEL MICROGRANULADOR.



**A HAJTÓMŰ ÁTTÉTEL MÓDOSÍTÁSÁT, VAGY KIKAPCSOLÁSÁT LÁSD A „6.19.1. A MIKROGRANULÁTUM SZÓRÓ ADAGOLÓ ÁTTÉTEL MÓDOSÍTÁSA” BEKEZDÉSben ÉS / VAGY A „6.19.2. A MIKROGRANULÁTUM SZÓRÓ KIKAPCSOLÁSA” BEKEZDÉSben.**

HAJTÓMŰ	P.S=22Z	SORTÁVOLSÁG																										
		35 cm				37,5 cm				40 cm				45 cm				50 cm				55 cm				60 cm		
	P.E=12Z	A TERMÉK FAJLAGOS TÖMEGE KG/DM <sup>3</sup>																										
0,8		1	1,2	0,8	1	1,2	0,8	1	1,2	0,8	1	1,2	0,8	1	1,2	0,8	1	1,2	0,8	1	1,2							
KIJUTTATÁSI MENNYISÉG	KG/HA																											
	A/6	5,5	6,9	8,2	5,1	6,4	7,7	4,8	6,0	7,2	4,3	5,4	6,4	3,9	4,8	5,8	3,5	4,4	5,2	3,2	4,0	4,8						
	A/8	5,7	7,3	8,7	5,3	6,8	8,1	5,0	6,4	7,6	4,5	5,7	6,8	4,1	5,1	6,1	3,6	4,7	5,5	3,4	4,2	5,1						
	B/0	7,1	8,9	10,5	6,6	8,3	9,8	6,2	7,8	9,2	5,5	6,9	8,2	4,9	6,2	7,4	4,5	5,7	6,7	4,1	5,1	6,2						
	B/5	8,9	11,2	13,3	8,3	10,5	12,4	7,8	9,8	11,6	6,9	8,6	10,4	6,2	7,8	9,3	5,7	7,1	8,4	5,2	6,5	7,8						
	C/0	11,0	13,7	16,5	10,2	12,8	15,4	9,6	12,0	14,4	8,6	10,7	12,9	7,7	9,7	11,6	7,0	8,7	10,5	6,4	8,1	9,7						
	C/5	13,3	16,5	19,9	12,4	15,4	18,6	11,6	14,4	17,4	10,3	12,8	15,4	9,2	11,5	13,8	8,4	10,5	12,7	7,7	9,6	11,5						
	D/0	15,3	19,2	23,1	14,3	17,9	21,5	13,4	16,8	20,2	11,9	14,9	17,9	10,7	13,4	16,1	9,7	12,2	14,7	8,9	11,2	13,4						
	D/5	17,1	21,5	25,8	16,0	20,1	24,1	15,0	18,8	22,6	13,4	16,7	20,0	12,0	15,0	18,0	10,9	13,7	16,4	10,0	12,5	15,0						
	E/0	19,0	23,8	28,6	17,7	22,2	26,7	16,6	20,8	25,0	14,8	18,5	22,2	13,3	16,6	20,0	12,1	15,1	18,2	11,1	13,9	16,6						
E/5	20,3	25,4	30,4	19,0	23,7	28,4	17,8	22,2	26,6	15,7	19,7	23,6	14,2	17,7	21,3	12,9	16,1	19,3	11,8	14,8	17,7							

HAJTÓMŰ	P.S=12Z	SORTÁVOLSÁG																										
		35 cm				37,5 cm				40 cm				45 cm				50 cm				55 cm				60 cm		
	P.E=22Z	A TERMÉK FAJLAGOS TÖMEGE KG/DM <sup>3</sup>																										
0,8		1	1,2	0,8	1	1,2	0,8	1	1,2	0,8	1	1,2	0,8	1	1,2	0,8	1	1,2	0,8	1	1,2							
KIJUTTATÁSI MENNYISÉG	KG/HA																											
	B/0	14,4	18,1	21,5	13,4	16,9	20,1	12,6	15,8	18,8	11,2	14,0	16,8	10,1	12,6	15,1	9,2	11,5	13,7	8,4	10,5	12,6						
	B/5	18,1	22,6	27,2	16,9	21,1	25,4	15,8	19,8	23,8	14,1	17,6	21,2	12,7	15,9	19,1	11,5	14,4	17,3	10,6	13,2	15,9						
	C/0	22,6	28,1	33,8	21,1	26,2	31,6	19,8	24,6	29,6	17,5	21,9	26,3	15,8	19,7	23,7	14,4	17,9	21,5	13,1	16,4	19,7						
	C/5	27,0	33,6	40,5	25,2	31,4	37,8	23,6	29,4	35,4	20,9	26,2	31,4	18,8	23,6	28,3	17,2	21,4	25,7	15,7	19,6	23,6						
	D/0	31,3	39,1	46,9	29,2	36,5	43,7	27,4	34,2	41,0	24,3	30,4	36,5	21,9	27,4	32,9	19,9	24,9	29,8	18,3	22,8	27,4						
	D/5	35,0	43,9	52,6	32,6	41,0	49,1	30,6	38,4	46,0	27,3	34,1	40,9	24,5	30,7	36,8	22,3	27,9	33,5	20,4	25,6	30,7						
	E/0	38,9	48,5	58,3	36,3	45,2	54,4	34,0	42,4	51,0	30,2	37,7	45,3	27,2	34,0	40,8	24,7	30,8	37,1	22,6	28,3	34,0						
E/5	41,4	51,7	61,9	38,6	48,2	57,8	36,2	45,2	54,2	32,1	40,2	48,2	28,9	36,2	43,4	26,3	32,9	39,4	24,1	30,1	36,2							

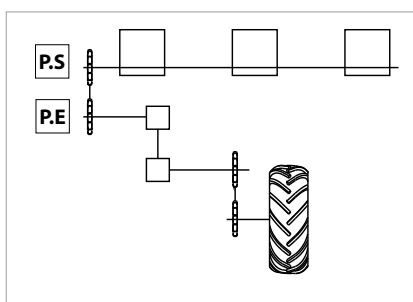

HAJTÓMŰ	P.S=22Z	SORTÁVOLSÁG																		
		65 cm			70 cm			75 cm			80 cm			90 cm			95 cm			
	P.E=12Z	A TERMÉK FAJLAGOS TÖMEGE KG/DM <sup>3</sup>																		
0,8		1	1,2	0,8	1	1,2	0,8	1	1,2	0,8	1	1,2	0,8	1	1,2	0,8	1	1,2		
KIJUTTATÁSI MENNYISÉG	KG/HA																			
	A/6	3,0	3,7	4,4	2,8	3,5	4,1	2,6	3,2	3,9	2,4	3,0	3,6	2,1	2,7	3,2	2,0	2,5	3,1	
	A/8	3,1	3,9	4,7	2,9	3,6	4,4	2,7	3,4	4,1	2,5	3,2	3,8	2,2	2,8	3,4	2,1	2,7	3,2	
	B/0	3,8	4,8	5,7	3,5	4,4	5,3	3,3	4,1	4,9	3,1	3,9	4,6	2,8	3,5	4,1	2,6	3,2	3,9	
	B/5	4,8	6,0	7,1	4,4	5,6	6,7	4,2	5,2	6,2	3,9	4,9	5,8	3,5	4,4	5,2	3,3	4,1	4,9	
	C/0	5,9	7,4	8,9	5,5	6,9	8,3	5,2	6,4	7,7	4,8	6,0	7,2	4,3	5,3	6,4	4,1	5,1	6,1	
	C/5	7,1	8,9	10,7	6,6	8,2	9,9	6,2	7,7	9,2	5,8	7,2	8,7	5,2	6,4	7,7	4,9	6,1	7,3	
	D/0	8,2	10,3	12,4	7,7	9,6	11,5	7,2	8,9	10,7	6,7	8,4	10,1	6,0	7,5	9,0	5,7	7,1	8,5	
	D/5	9,2	11,6	13,9	8,6	10,7	12,9	8,0	10,0	12,0	7,5	9,4	11,3	6,7	8,4	10,0	6,3	7,9	9,5	
	E/0	10,2	12,8	15,4	9,5	11,9	14,3	8,9	11,1	13,3	8,3	10,4	12,5	7,4	9,2	11,1	7,0	8,8	10,5	
E/5	11,0	13,7	16,4	10,1	12,7	15,2	9,4	11,8	14,2	8,9	11,1	13,3	7,9	9,9	11,8	7,5	9,3	11,2		

HAJTÓMŰ	P.S=12Z	SORTÁVOLSÁG																		
		65 cm			70 cm			75 cm			80 cm			90 cm			95 cm			
	P.E=22Z	A TERMÉK FAJLAGOS TÖMEGE KG/DM <sup>3</sup>																		
0,8		1	1,2	0,8	1	1,2	0,8	1	1,2	0,8	1	1,2	0,8	1	1,2	0,8	1	1,2		
KIJUTTATÁSI MENNYISÉG	KG/HA																			
	B/0	7,8	9,7	11,6	7,2	9,0	10,8	6,7	8,4	10,1	6,3	7,9	9,4	5,6	7,0	8,4	5,3	6,6	8,0	
	B/5	9,7	12,2	14,6	9,1	11,3	13,6	8,5	10,6	12,7	7,9	9,9	11,9	7,0	8,8	10,6	6,7	8,4	10,0	
	C/0	12,2	15,1	18,2	11,3	14,1	16,9	10,5	13,1	15,8	9,9	12,3	14,8	8,8	10,9	13,2	8,3	10,4	12,5	
	C/5	14,5	18,1	21,8	13,5	16,8	20,2	12,6	15,7	18,8	11,8	14,7	17,7	10,5	13,1	15,7	9,9	12,4	14,9	
	D/0	16,9	21,0	25,2	15,6	19,6	23,5	14,6	18,3	21,9	13,7	17,1	20,5	12,2	15,2	18,2	11,5	14,4	17,3	
	D/5	18,8	23,6	28,3	17,5	21,9	26,3	16,4	20,4	24,5	15,3	19,2	23,0	13,6	17,1	20,4	12,9	16,1	19,4	
	E/0	20,9	26,1	31,4	19,4	24,3	29,1	18,1	22,6	27,2	17,0	21,2	25,5	15,1	18,8	22,7	14,3	17,9	21,4	
E/5	22,3	27,8	33,4	20,7	25,8	31,0	19,3	24,1	28,9	18,1	22,6	27,1	16,1	20,1	24,1	15,2	19,0	22,8		

## 6.21 TALAJFERTŐTLENÍTŐ ÉS CSIGAIRTÓ MIKROGRANULÁTUM SZÓRÓ (OPCIÓ)



TALAJFERTŐTLENÍTŐ MIKROGRANULÁTUM ADAGOLÓ	
P.E.1 lánckerék	P.S.1 lánckerék
12	22
22	12

CSIGAIRTÓ MIKROGRANULÁTUM ADAGOLÓ			
P.E.1 lánckerék	P.S.1 lánckerék	P.E.2 lánckerék	P.S.2 lánckerék
12	22	12	30
12	22	22	22
22	12	12	30
22	12	22	22

A talajfertőtlenítő és a csigairtó mikrogranulátum kijuttatási mennyiségének beállításához szükséges ismerni a sortávolságot, a hektáronként kiszórni kívánt termék mennyiségét, valamint a fajlagos tömegét.

Vegye figyelembe, hogy nagyon sokféle mikrogranulátum létezik, és mindegyiknek más a sűrűsége és a szemcsemérete, ezért nehéz precíz beállítást elérni.

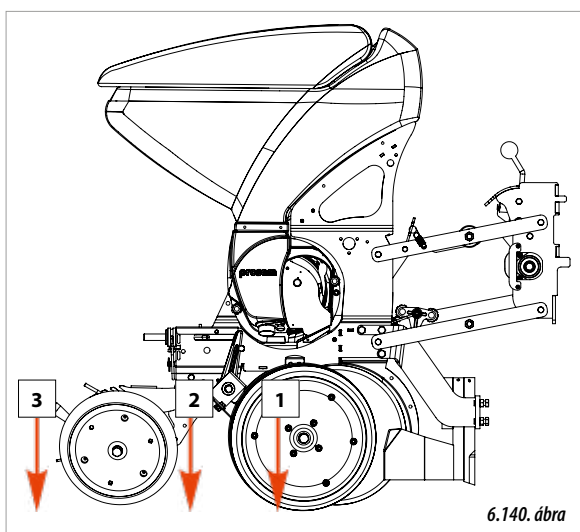

**A TALAJFERTŐTLENÍTŐ MIKROGRANULÁTUM** a vetőmagok mellé kerül kiszórásra (1, 6.140. ábra).

**A CSIGAIRTÓ MIKROGRANULÁTUMOT** igény szerint kétféleképpen lehet kiszórni:

- FÉLIG A TALAJFELSZÍNRE (2, 6.140. ábra).
- A TALAJFELSZÍNRE (3, 6.140. ábra).

A TALAJFERTŐTLENÍTŐ MIKROGRANULÁTUM SZÓRÓ DUPLA LÁNCKERÉKKEL, a CSIGAIRTÓ MIKROGRANULÁTUM SZÓRÓ pedig KÉT DUPLA LÁNCKERÉKKEL van felszerelve (mindkét rendszernek egy-egy erőátvitel van). Ezek a lánckerekek lehetővé teszik a kijuttatási mennyiség módosítását, ezáltal a beállítható kijuttatási mennyiség szélesebb skálája áll rendelkezésre. Az alábbi táblázatban az összes lehetséges erőátvitel áttétel kombináció van feltüntetve:



AZ ERŐÁTVITEL ÁTTÉTELÉNEK MÓDOSÍTÁSÁT LÁSD A „6.21.1. A KÉT TARTÁLYLYAL FELSZERELT TALAJFERTŐTLENÍTŐ MIKROGRANULÁTUM SZÓRÓ ADAGOLÁSÁNAK BEÁLLÍTÁSA” ÉS A „6.21.2. A KÉT TARTÁLYLYAL FELSZERELT CSIGAIRTÓ MIKROGRANULÁTUM SZÓRÓ ADAGOLÁSÁNAK BEÁLLÍTÁSA”.



A MIKROGRANULÁTUM KIJUTTATÁSI MENNYISÉGÉNEK BEÁLLÍTÁSÁHOZ HASZNÁLJA AZ ALÁBBI TÁBLÁZATOK ÉRTÉKEIT VISZONYÍTÁSI PONTKÉNT:



ABBAN AZ ESETBEN, HA A TERMÉK FAJLAGOS TÖMEGE, VAGY A KÍVÁNT SORTÁVOLSÁG ÉRTÉK ELTÉR A TÁBLÁZATOKBAN FELTÜNTETETT ÉRTÉKEKTŐL, AKKOR AJÁNLOTT KISZÁMOLNI A VETŐGÉPPEL KISZÓRNI KÍVÁNT KG/HA ÉRTÉKET. EHHEZ LÁSD A „6.19. TALAJFERTŐTLENÍTŐ MIKROGRANULÁTUM SZÓRÓ”, VAGY A „6.20. CSIGAIRTÓ MIKROGRANULÁTUM SZÓRÓ” CÍMŰ BEKEZDÉST.

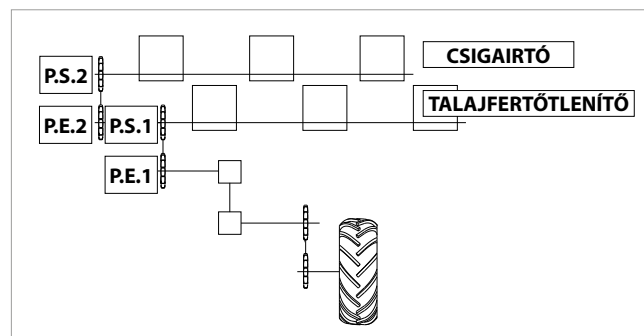

\* BELEM termék (sűrűség 1,4 kg/dm<sup>3</sup>)

### TALAJFERTŐTLENÍTŐ MIKROGRANULÁTUM SZŐRŐ

ÁTTÉTEL		SORTÁVOLSÁG																																																			
		35 cm	37,5 cm	40 cm	45 cm	50 cm	55 cm	60 cm	65 cm	70 cm	75 cm	80 cm	90 cm	95 cm																																							
KIJUTTATÁSI MENNYISÉG BEÁLLÍTÁS	P.S.1	ATERMÉK FALLAGOS TÖMEGE KG/DM <sup>3</sup>																																																			
		0,8	1	1,2	1,4	0,8	1	1,2	1,4	0,8	1	1,2	1,4	0,8	1	1,2	1,4	0,8	1	1,2	1,4	0,8	1	1,2	1,4	0,8	1	1,2	1,4	0,8	1	1,2	1,4																				
	12Z	0,8	1	1,2	1,4	0,8	1	1,2	1,4	0,8	1	1,2	1,4	0,8	1	1,2	1,4	0,8	1	1,2	1,4	0,8	1	1,2	1,4	0,8	1	1,2	1,4	0,8	1	1,2	1,4	0,8	1	1,2	1,4																
	KG/HA																																																				
	A/6	4,3	5,5	6,4	12,6	4,1	5,1	6,0	11,7	3,8	4,8	5,6	11,0	3,3	4,2	5,0	9,9	3,0	3,8	4,5	8,9	2,8	3,5	4,1	8,0	2,5	3,1	3,8	7,4	2,3	3,0	3,4	6,8	2,2	2,7	3,2	6,3	2,0	2,5	3,0	5,9	1,9	2,4	2,8	5,5	1,7	2,1	2,5	4,9	1,6	2,0	2,4	4,7
	A/8	4,6	5,7	6,9	13,9	4,3	5,3	6,4	13,0	4,0	5,0	6,0	12,2	3,5	4,4	5,3	10,9	3,2	4,0	4,8	9,8	2,9	3,6	4,4	8,9	2,6	3,3	4,0	8,2	2,5	3,1	3,7	7,5	2,3	2,8	3,4	7,0	2,1	2,6	3,2	6,6	2,0	2,5	3,0	6,1	1,8	2,2	2,7	5,4	1,7	2,1	2,5	5,2
	B/0	5,5	6,9	8,2	15,5	5,1	6,4	7,7	14,5	4,8	6,0	7,2	13,6	4,3	5,3	6,4	12,0	3,8	4,8	5,8	10,8	3,5	4,4	5,2	9,9	3,2	4,0	4,8	9,0	3,0	3,7	4,4	8,4	2,7	3,4	4,1	7,7	2,6	3,2	3,8	7,2	2,4	3,0	3,6	6,8	2,1	2,7	3,2	6,0	2,0	2,5	3,0	5,7
	B/5	6,9	8,7	10,3	19,0	6,4	8,1	9,6	17,7	6,0	7,6	9,0	16,6	5,4	6,7	8,1	14,7	4,9	6,1	7,3	13,2	4,4	5,5	6,5	12,1	4,0	5,1	6,1	11,0	3,7	4,7	5,5	10,2	3,5	4,3	5,2	9,4	3,2	4,0	4,9	8,8	3,0	3,8	4,5	8,3	2,7	3,4	4,0	7,4	2,6	3,2	3,8	7,0
	C/0	8,7	10,7	12,8	22,4	8,1	10,0	11,9	20,9	7,6	9,4	11,2	19,6	6,7	8,4	10,0	17,3	6,0	7,5	9,0	15,6	5,5	6,8	8,1	14,3	5,0	6,3	7,5	13,0	4,7	5,8	6,9	12,1	4,3	5,4	6,5	11,2	4,0	5,0	6,0	10,4	3,8	4,7	5,6	9,8	3,4	4,2	5,0	8,7	3,2	4,0	4,8	8,2
	C/5	10,3	12,8	15,3	25,8	9,6	11,9	14,3	24,1	9,0	11,2	13,4	22,6	8,0	10,0	12,0	20,0	7,2	9,0	10,8	18,0	6,5	8,1	9,7	16,4	6,0	7,5	9,0	15,0	5,5	6,9	8,2	13,9	5,1	6,4	7,7	12,9	4,8	6,0	7,2	12,0	4,5	5,6	6,7	11,3	4,0	5,0	6,0	10,0	3,8	4,7	5,7	9,5
	D/0	11,9	14,9	17,8	29,3	11,1	13,9	16,6	27,3	10,4	13,0	15,6	25,6	9,3	11,6	13,9	22,7	8,4	10,5	12,5	20,4	7,6	9,5	11,3	18,6	7,0	8,7	10,5	17,0	6,4	8,0	9,6	15,8	6,0	7,5	9,0	14,6	5,6	7,0	8,4	13,6	5,2	6,5	7,8	12,8	4,6	5,8	6,9	11,4	4,4	5,5	6,6	10,7
	D/5	13,5	16,7	20,1	32,7	12,6	15,6	18,8	30,5	11,8	14,6	17,6	28,6	10,4	13,0	15,6	25,4	9,4	11,7	14,1	22,8	8,6	10,6	12,8	20,8	7,8	9,8	11,7	19,0	7,3	9,0	10,8	17,6	6,7	8,4	10,0	16,3	6,2	7,8	9,4	15,2	5,9	7,3	8,8	14,3	5,2	6,5	7,8	12,7	4,9	6,2	7,4	12,0
	E/0	14,9	18,5	22,2	36,1	13,9	17,3	20,7	33,7	13,0	16,2	19,4	31,6	11,5	14,4	17,3	28,0	10,4	13,0	15,6	25,2	9,5	11,8	14,1	23,0	8,6	10,8	13,0	21,0	8,0	10,0	11,9	19,4	7,4	9,3	11,1	18,0	6,9	8,6	10,4	16,8	6,5	8,1	9,7	15,8	5,8	7,2	8,6	14,0	5,5	6,8	8,2	13,3
E/5	15,8	19,7	23,8	39,5	14,7	18,3	22,2	36,9	13,8	17,2	20,8	34,6	12,3	15,3	18,4	30,7	11,0	13,8	16,6	27,6	10,0	12,5	15,1	25,2	9,2	11,5	13,8	23,0	8,5	10,6	12,8	21,3	7,9	9,9	11,8	19,7	7,4	9,2	11,0	18,4	6,9	8,6	10,4	17,3	6,1	7,6	9,2	15,4	5,8	7,3	8,7	14,5	

### SORTÁVOLSÁG

### ATERMÉK FALLAGOS TÖMEGE KG/DM<sup>3</sup>

### KG/HA

### TALAJFERTŐTLENÍTŐ MIKROGRANULÁTUM SZŐRŐ

ÁTTÉTEL		SORTÁVOLSÁG																																																			
		35 cm	37,5 cm	40 cm	45 cm	50 cm	55 cm	60 cm	65 cm	70 cm	75 cm	80 cm	90 cm	95 cm																																							
KIJUTTATÁSI MENNYISÉG BEÁLLÍTÁS	P.S.1	ATERMÉK FALLAGOS TÖMEGE KG/DM <sup>3</sup>																																																			
		0,8	1	1,2	1,4	0,8	1	1,2	1,4	0,8	1	1,2	1,4	0,8	1	1,2	1,4	0,8	1	1,2	1,4	0,8	1	1,2	1,4	0,8	1	1,2	1,4	0,8	1	1,2	1,4	0,8	1	1,2	1,4	0,8	1	1,2	1,4	0,8	1	1,2	1,4								
	12Z	0,8	1	1,2	1,4	0,8	1	1,2	1,4	0,8	1	1,2	1,4	0,8	1	1,2	1,4	0,8	1	1,2	1,4	0,8	1	1,2	1,4	0,8	1	1,2	1,4	0,8	1	1,2	1,4	0,8	1	1,2	1,4	0,8	1	1,2	1,4	0,8	1	1,2	1,4								
	KG/HA																																																				
	B/0	18,5	23,1	27,7	42,5	17,3	21,5	25,8	39,7	16,2	20,2	24,2	37,2	14,4	18,0	17,2	33	12,9	16,2	19,4	30	11,8	14,7	17,6	27,1	10,8	13,5	16,2	25	10,0	12,4	14,9	22,9	9,2	11,5	13,9	21	8,6	10,8	12,9	19,9	8,1	10,1	12,1	18,6	7,2	9,0	10,8	16,5	6,8	8,5	10,2	15,7
	B/5	23,3	29,0	35,0	48,0	21,8	27,1	32,6	44,8	20,4	25,4	30,6	42,0	18,1	23	22	37	16,3	20	24	33	14,8	18,5	22,3	30,5	13,6	17,0	20	28	12,6	15,6	18,8	25,8	11,6	14,6	17,5	24	10,9	13,6	16,3	22	10,2	12,7	15,3	21	9,1	11,3	13,6	18,7	8,6	10,7	12,9	17,4
	C/0	29,0	36,1	43,4	52,6	27,1	33,7	40,5	49,1	25,4	31,6	38,0	46,0	22	28	27	40	20	25	30	36	18,5	23,0	27,6	33,5	16,9	21	25	30	15,6	19,4	23,4	28,3	14,5	18,1	22	26	13,5	16,9	20	24	12,7	15,8	19,0	23	11,3	14,0	16,9	20,4	10,7	13,3	16,0	19,1
	C/5	34,5	43,2	52,6	64,0	32,2	40,3	49,1	59,7	30,2	37,8	46,0	56,0	27	34	32	49	24	30	36	44	22,0	27,5	33,5	40,7	20	25	30	37	18,6	23,3	28,3	34,5	17,3	22	26	32	16,1	20	24	30	15,1	18,9	23	28	13,4	16,8	20,4	24,9	12,7	15,9	19,1	23
	D/0	40,2	50,3	59,4	75,4	37,5	46,9	55,5	70,4	35,2	44,0	52,0	66,0	31	39	37	58	28	35	42	52	25,6	32,0	37,8	48,0	23	29	35	44	21,7	27,1	32,0	40,6	20	25	30	37	18,7	23	28	35	15,6	19,6	23,1	29,3	14,8	18,5	22	28				
	D/5	45,0	57,1	68,6	86,9	42,0	53,3	64,0	81,1	39,4	50,0	60,0	76,0	35	44	42	67	31	39	47	61	28,7	36,4	43,6	55,3	26	33	39	50	24,2	30,8	36,9	46,8	22	28	34	43	31	40	19,7	25	30	38	17,5	22,2	26,7	33,8	16,6	21	25	32		
	E/0	50,3	61,7	75,4	98,3	46,9	57,6	70,4	91,7	44,0	54,0	66,0	86,0	39	48	46	76	35	44	52	69	32,0	39,3	48,0	62,5	29	36	44	57	27,1	33,2	40,6	52,9	25	31	37	49	23	29	35	46	22	27	33	43	19,6	24,0	29,3	38,2	18,3	23	28	36
	E/5	52,6	66,3	80,0	110	49,1	61,9	74,7	102	46,0	58,0	70,0	96,0	41	52	49	85	37	46	56	77	33,5	42,2	50,9	69,8	31	39	46	64	28,3	35,7	43,1	59,1	27	33	40	55	25	31	37	51	23	29	35	48	20,4	25,8	31,1	42,7	19,5	24	29	40



CSIGÁRTÓ MIKROGRANULÁTUM SZÓRÓ

SORTÁVOLSÁG

ÁTTÉTEL		A TERMÉK FALLAGOS TÖMEGE KG/DM <sup>3</sup>																																					
PE.1 122	PS.1 222	35 cm	37.5 cm	40 cm	45 cm	50 cm	55 cm	60 cm	65 cm	70 cm	75 cm	80 cm	90 cm	95 cm																									
		0,8	1	1,2	0,8	1	1,2	0,8	1	1,2	0,8	1	1,2	0,8	1	1,2	0,8	1	1,2	0,8	1	1,2																	
KG/HA																																							
A/6	5,5	6,9	8,2	5,1	6,4	7,7	4,8	6,0	7,2	4,3	5,4	6,4	3,9	4,8	5,8	3,5	4,4	5,2	3,2	4,0	4,8	3,0	3,7	4,4	2,8	3,5	4,1	2,6	3,2	3,9	2,4	3,0	3,6	2,1	2,7	3,2	2,0	2,5	3,1
A/8	5,7	7,3	8,7	5,3	6,8	8,1	5,0	6,4	7,6	4,5	5,7	6,8	4,1	5,1	6,1	3,6	4,7	5,5	3,4	4,2	5,1	3,1	3,9	4,7	2,9	3,6	4,4	2,7	3,4	4,1	2,5	3,2	3,8	2,2	2,8	3,4	2,1	2,7	3,2
B/0	7,1	8,9	10,5	6,6	8,3	9,8	6,2	7,8	9,2	5,5	6,9	8,2	4,9	6,2	7,4	4,5	5,7	6,7	4,1	5,1	6,2	3,8	4,8	5,7	3,5	4,4	5,3	3,3	4,1	4,9	3,1	3,9	4,6	2,8	3,5	4,1	2,6	3,2	3,9
B/5	8,9	11,2	13,3	8,3	10,5	12,4	7,8	9,8	11,6	6,9	8,6	10,4	6,2	7,8	9,3	5,7	7,1	8,4	5,2	6,5	7,8	4,8	6,0	7,1	4,4	5,6	6,7	4,2	5,2	6,2	3,9	4,9	5,8	3,5	4,4	5,2	3,3	4,1	4,9
C/0	11,0	13,7	16,5	10,2	12,8	15,4	9,6	12,0	14,4	8,6	10,7	12,9	7,7	9,7	11,6	7,0	8,7	10,5	6,4	8,1	9,7	5,9	7,4	8,9	5,5	6,9	8,3	5,2	6,4	7,7	4,8	6,0	7,2	4,3	5,3	6,4	4,1	5,1	6,1
C/5	13,3	16,5	19,9	12,4	15,4	18,6	11,6	14,4	17,4	10,3	12,8	15,4	9,2	11,5	13,8	8,4	10,5	12,7	7,7	9,6	11,5	7,1	8,9	10,7	6,6	8,2	9,9	6,2	7,7	9,2	5,8	7,2	8,7	5,2	6,4	7,7	4,9	6,1	7,3
D/0	15,3	19,2	23,1	14,3	17,9	21,5	13,4	16,8	20,2	11,9	14,9	17,9	10,7	13,4	16,1	9,7	12,2	14,7	8,9	11,2	13,4	8,2	10,3	12,4	7,7	9,6	11,5	7,2	8,9	10,7	6,7	8,4	10,1	6,0	7,5	9,0	5,7	7,1	8,5
D/5	17,1	21,5	25,8	16,0	20,1	24,1	15,0	18,8	22,6	13,4	16,7	20,0	12,0	15,0	18,0	10,9	13,7	16,4	10,0	12,5	15,0	9,2	11,6	13,9	8,6	10,7	12,9	8,0	10,0	12,0	7,5	9,4	11,3	6,7	8,4	10,0	6,3	7,9	9,5
E/0	19,0	23,8	28,6	17,7	22,2	26,7	16,6	20,8	25,0	14,8	18,5	22,2	13,3	16,6	20,0	12,1	15,1	18,2	11,1	13,9	16,6	10,2	12,8	15,4	9,5	11,9	14,3	8,9	11,1	13,3	8,3	10,4	12,5	7,4	9,2	11,1	7,0	8,8	10,5
E/5	20,3	25,4	30,4	19,0	23,7	28,4	17,8	22,2	26,6	15,7	19,7	23,6	14,2	17,7	21,3	12,9	16,1	19,3	11,8	14,8	17,7	11,0	13,7	16,4	10,1	12,7	15,2	9,4	11,8	14,2	8,9	11,1	13,3	7,9	9,9	11,8	7,5	9,3	11,2

CSIGÁRTÓ MIKROGRANULÁTUM SZÓRÓ

SORTÁVOLSÁG

ÁTTÉTEL		A TERMÉK FALLAGOS TÖMEGE KG/DM <sup>3</sup>																																						
PE.1 122	PS.1 222	35 cm	37.5 cm	40 cm	45 cm	50 cm	55 cm	60 cm	65 cm	70 cm	75 cm	80 cm	90 cm	95 cm																										
		0,8	1	1,2	0,8	1	1,2	0,8	1	1,2	0,8	1	1,2	0,8	1	1,2	0,8	1	1,2	0,8	1	1,2	0,8	1	1,2	0,8	1	1,2	0,8	1	1,2	0,8	1	1,2	0,8	1	1,2	0,8	1	1,2
KG/HA																																								
B/0	14,4	18,1	21,5	13,4	16,9	20,1	12,6	15,8	18,8	11,2	14,0	16,8	10,1	12,6	15,1	9,2	11,5	13,7	8,4	10,5	12,6	7,8	9,7	11,6	7,2	9,0	10,8	6,7	8,4	10,1	6,3	7,9	9,4	5,6	7,0	8,4	5,3	6,6	8,0	
B/5	18,1	22,6	27,2	16,9	21,1	25,4	15,8	19,8	23,8	14,1	17,6	21,2	12,7	15,9	19,1	11,5	14,4	17,3	10,6	13,2	15,9	9,7	12,2	14,6	9,1	11,3	13,6	8,5	10,6	12,7	7,9	9,9	11,9	7,0	8,8	10,6	6,7	8,4	10,0	
C/0	22,6	28,1	33,8	21,1	26,2	31,6	19,8	24,6	29,6	17,5	21,9	26,3	15,8	19,7	23,7	14,4	17,9	21,5	13,1	16,4	19,7	12,2	15,1	18,2	11,3	14,1	16,9	10,5	13,1	15,8	9,9	12,3	14,8	8,8	10,9	13,2	8,3	10,4	12,5	
C/5	27,0	33,6	40,5	25,2	31,4	37,8	23,6	29,4	35,4	20,9	26,2	31,4	18,8	23,6	28,3	17,2	21,4	25,7	15,7	19,6	23,6	14,5	18,1	21,8	13,5	16,8	20,2	12,6	15,7	18,8	11,8	14,7	17,7	10,5	13,1	15,7	9,9	12,4	14,9	
D/0	31,3	39,1	46,9	29,2	36,5	43,7	27,4	34,2	41,0	24,3	30,4	36,5	21,9	27,4	32,9	19,9	24,9	29,8	18,3	22,8	27,4	16,9	21,0	25,2	15,6	19,6	23,5	14,6	18,3	21,9	13,7	17,1	20,5	12,2	15,2	18,2	11,5	14,4	17,3	
D/5	35,0	43,9	52,6	32,6	41,0	49,1	30,6	38,4	46,0	27,3	34,1	40,9	24,5	30,7	36,8	22,3	27,9	33,5	20,4	25,6	30,7	18,8	23,6	28,3	17,5	21,9	26,3	16,4	20,4	24,5	15,3	19,2	23,0	13,6	17,1	20,4	12,9	16,1	19,4	
E/0	38,9	48,5	58,3	36,3	45,2	54,4	34,0	42,4	51,0	30,2	37,7	45,3	27,2	34,0	40,8	24,7	30,8	37,1	22,6	28,3	34,0	20,9	26,1	31,4	19,4	24,3	29,1	18,1	22,6	27,2	17,0	21,2	25,5	15,1	18,8	22,7	14,3	17,9	21,4	
E/5	41,4	51,7	61,9	38,6	48,2	57,8	36,2	45,2	54,2	32,1	40,2	48,2	28,9	36,2	43,4	26,3	32,9	39,4	24,1	30,1	36,2	22,3	27,8	33,4	20,7	25,8	31,0	19,3	24,1	28,9	18,1	22,6	27,1	16,1	20,1	24,1	15,2	19,0	22,8	



Mindegyik adagoló szerkezet mellett egy szabályozó kerék található (6.141. ábra). Forgassa a kijuttatási mennyiség módosításához.

A tengely beállító skálával van ellátva „A”-tól „E”-ig terjedő beosztással, az anyán pedig 10 szám található mindegyik betűhöz. Mindegyik adagoló szerkezeten állítsa a racsnit a megfelelő anyára ugyanahhoz a számértékéhez (6.141. ábra).



NEM AJÁNLOTT A B/0-NÁL KISEBB ÉRTÉKET BEÁLLÍTANI, MERT A KIJUTTATÁSI MENNYISÉG EGYENLETLENNE VÁLHAT.

A talajfertőtlenítő, vagy csigairtó mikrogranulátum szóró tartályok kiürítését lásd a „8.3. TALAJFERTŐTLENÍTŐ MIKROGRANULÁTUM SZÓRÓ ÉS / VAGY CSIGAIRTÓ MIKROGRANULÁTUM SZÓRÓ TARTÁLYOK” című bekezdésben.



6.141. ábra

## 6.21.1 A KÉT TARTÁLYOS TALAJFERTŐTLENÍTŐ MIKROGRANULÁTUM SZÓRÓ HAJTÓMŰ ÁTTÉTEL MÓDOSÍTÁSA

AZ TALAJFERTŐTLENÍTŐ MIKROGRANULÁTUM SZÓRÓ DUPLA LÁNCKERÉKKEL van felszerelve. A kiszórni kívánt mikrogranulátum kijuttatási mennyisége az alábbiak szerint szabályozható:

- A **TALAJFERTŐTLENÍTŐ MIKROGRANULÁTUM SZÓRÓ HAJTÓMŰVEL (P.E.1 és P.S.1 lánckerék).**

Para modificar la transmisión del microgranulador, siga los pasos siguientes:

**1-** Csavarja le a szárnyas anyát és vegye ki a lánchajtás burkolat felső csavarját (6.142. ábra).



6.142. ábra



6.143. ábra

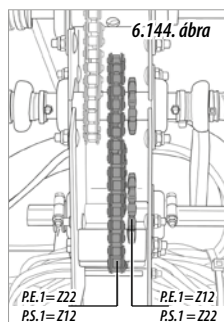

6.144. ábra

P.E.1=Z22  
P.S.1=Z12  
P.E.1=Z12  
P.S.1=Z22

**2-** Hajtsa le a burkolatot.

**3-** Két villáskulcs használatával lazítsa meg a lánccszítókat (6.143. ábra).

**4-** Nyomja le a lánccszítót a hajtólánc meglazításához.

**5-** Tegye át a láncot a másik lánckerékre (6.144. ábra).

**6-** Feszítse meg a láncot a 2 feszítővel.

**7-** Rögzítse a lánccszítót a rögzítő anyákkal.

**8-** Végül csukja be a burkolatot és rögzítse a csavarral és a szárnyas anyával.

## 6.21.2 A KÉT TARTÁLYOS CSIGAIRTÓ MIKROGRANULÁTUM SZÓRÓ HAJTÓMŰ ÁTTÉTEL MÓDOSÍTÁSA

A CSIGAIRTÓ mikrogranulátum szóró KÉT DUPLA LÁNCKERÉKKEL van felszerelve. A kiszórni kívánt mikrogranulátum kijuttatási mennyisége az alábbiak szerint szabályozható:

- A **TALAJFERTŐTLENÍTŐ MIKROGRANULÁTUM SZÓRÓ HAJTÓMŰVEL (P.E.1 és P.S.1 lánckerék).**

- A **CSIGAIRTÓ MIKROGRANULÁTUM SZÓRÓ HAJTÓMŰVEL (P.E.2 és P.S.2 lánckerék).**

A TALAJFERTŐTLENÍTŐ MIKROGRANULÁTUM SZÓRÓ HAJTÓMŰ ÁTTÉTEL módosítását (P.E.1 és P.S.1 lánckerék), lásd a „6.21.1. A KÉT TARTÁLYOS TALAJFERTŐTLENÍTŐ MIKROGRANULÁTUM SZÓRÓ HAJTÓMŰ ÁTTÉTEL MÓDOSÍTÁSA” című bekezdésben.

A CSIGAIRTÓ MIKROGRANULÁTUM SZÓRÓ HAJTÓMŰ ÁTTÉTEL módosítását (P.E.2 és P.S.2 lánckerék) az alábbiak szerint végezze el:

**1-** Szerelje ki a burkolat rögzítő csavarjait (1, 6.145. ábra).

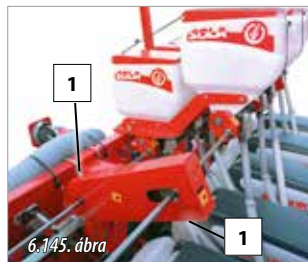

6.145. ábra



6.146. ábra

**2-** Lazítsa meg a hajtóláncot a szíjfeszítő anyájának (2, 6.147. ábra) kioldásával egy villáskulcs segítségével.

**3-** Tegye át a hajtóláncot a másik lánckerékre (6.148. ábra).

**4-** Feszítse meg a hajtóláncot a feszítővel. Rögzítse a lánccszítót az anya meghúzásával (2, 6.147. ábra).

**5-** Csukja vissza a burkolatot és rögzítse a csavarokkal (1, 6.145. ábra).

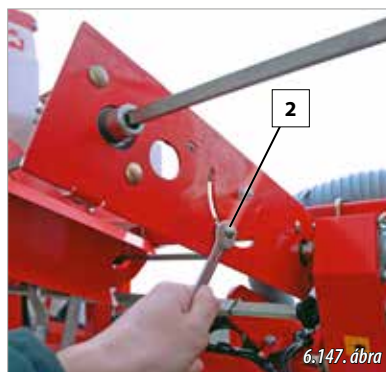

6.147. ábra



6.148. ábra

P.E.2=Z12  
P.S.2=Z30  
P.E.2=Z22  
P.S.2=Z22

### 6.21.3 ATALAJFERTŐTLENÍTŐ ÉS CSIGAITÓ MIKROGRANULÁTUM SZÓRÓ KIKAPCSOLÁSA

A mikrogranulátum szóró berendezés meghajtásának kikapcsolásához a mikrogranulátum szóró berendezés erőátvitelét kell megszakítani (lásd a „3.1. A VETŐGÉP ISMERTETÉSE” című bekezdésben). Háromféle hajtómű típus létezik, mindegyiken található egy tengelykapcsoló az egyik tengelyen (piros színnel látható a 6.149. ábrán).

Kapcsolja ki az erőátvitelt, amikor nincs szükség a műtrágya kijuttató berendezés használatára.

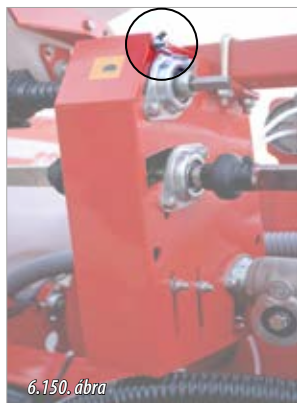
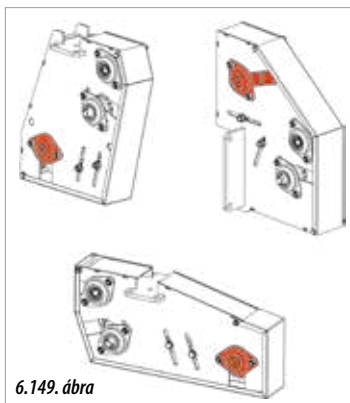

Az erőátvitel kikapcsolását az alábbiak szerint végezze:

- 1-** Csatolja le a szárnyas anyát és vegye ki a felső csavart a lánc-hajtás védőburkolatából (6.150. ábra).
- 2-** Hajtsa le a burkolatot.
- 3-** A hajtómű tengelyen, ahol a tengelykapcsoló található (6.149. ábra), húzza ki a rögzítő gombot és fordítsa el 90° fokkal a szabadonfutó helyzetben történő rögzítéshez (6.151. ábra).
- 4-** Csukja be a burkolatot és rögzítse a csavarral és a szárnyas anyával.

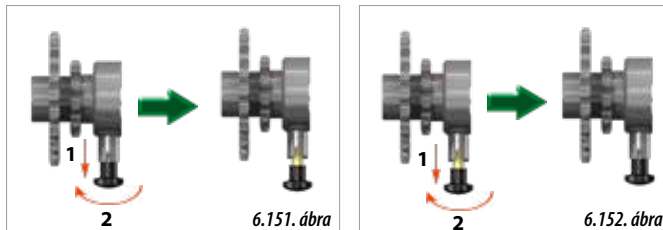

Az erőátvitel visszakapcsolását az alábbiak szerint végezze:

- 1-** Csatolja le a szárnyas anyát és vegye ki a csavart a lánc-hajtás burkolatából (6.150. ábra).
- 2-** Hajtsa le a burkolatot.
- 3-** A hajtómű tengelyen, ahol a tengelykapcsoló található (6.149. ábra), húzza ki a rögzítő gombot és fordítsa el 90° fokkal az összekapcsolt helyzetben történő rögzítéshez (6.152. ábra).
- 4-** Csukja be a burkolatot és rögzítse a csavarral és a szárnyas anyával.

## 7- SZÁLLÍTÁS



MINDEGYIK VETŐGÉP VÁLTOZAT SZÁLLÍTHATÓ KÖZÚTON, KIVÉVE, HA FIX VÁZZAL, VAGY VARIANT MANUAL FIX VÁZZAL VAN FELSZERELVE, AMELYEK BIZONYOS ORSZÁGOK ELŐÍRÁSAI MIATT NEM SZÁLLÍTHATÓK KÖZÚTON. ILYEN ESETEKBEN A VETŐGÉP KÖZÚTON KIZÁRÓLAG AZ OPCIOS HOSZIRÁNYÚ VETŐGÉP SZÁLLÍTÓKOSZIN SZÁLLÍTHATÓ.



A NYOMJELZŐK BECSUKÁSA, VAGY KINYITÁSA ELŐTT ELLENŐRIZZE, HOGY NINCSENEK-E A VETŐGÉP FELETT ALACSONYAN LÓGÓ MAGASFESZÜLTÉGŰ ELEKTROMOS FELSŐVEZETÉKEK, AMELYEKEL A NYOMJELZŐK ÉRINTKEZHETNEK A BEÁLLÍTÁSUK MIATT, VAGY TEREPIVSZONYOK MIATT.

### 7.1 FIX VÁZ

Az **ENGEDÉLYEZETT VÁZ SZÉLESSÉGGEL** felszerelt vetőgépek szállítási helyzetbe állítása:

**1-** Csjukja össze a nyomjelzőket. A becsukást követően rögzítse őket becsukott helyzetben az alábbi néhány lépés végrehajtásával. A nyomjelző típusától függően (A vagy B) az alábbiak szerint járjon el:

- A.** Állítsa a biztonsági kart (2, 7.1. ábra), majd ezután tegye be a csapszeget (1, 7.1. ábra).
- B.** Húzza meg a gombot (3, 7.2. ábra) és nyomja le a rögzítő elemet annyira, hogy a szállítási helyzetbe kerüljön (4, 7.2. ábra).

**2-** Emelje fel a vetőgépet.

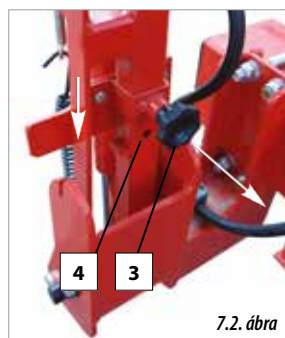
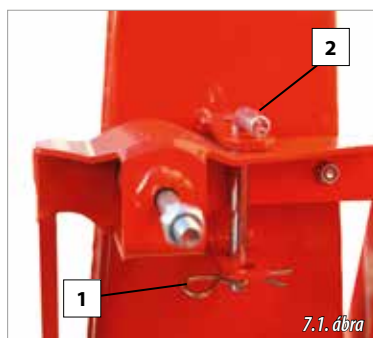

- 3-** Nyissa ki a vonórudat úgy, hogy a vetőgép vázához legyen csukva.
- 4-** Csatlakoztassa a vetőgép vonórúdját a traktorhoz a traktor két alsó 3-pont függesztőkarjával. Csatlakoztassa a hidraulika tömlőket a traktorhoz.
- 5-** Süllyeszse le a szállítókerekeket (1, 7.3. ábra), amíg a vetőgép oldala, ahol a szállító kerekek rögzítve vannak, felemelkedik.
- 6-** Hajtsa fel a traktor két 3-pont alsó függesztőkarját (2, 7.3. ábra).



7.3. ábra

### 7.2 VARIANT MANUAL FIX VÁZ

Az **ENGEDÉLYEZETT VÁZ SZÉLESSÉGGEL** felszerelt vetőgépek szállítási helyzetbe állítása:

**1-** Csjukja össze a nyomjelzőket. A becsukást követően rögzítse őket becsukott helyzetben az alábbi néhány lépés végrehajtásával. A nyomjelző típusától függően (A vagy B) az alábbiak szerint járjon el:

- A.** Tegye be a rögzítő kart (2, 7.4. ábra), és ezután tegye be a csapszeget (1, 7.4. ábra).
- B.** Húzza meg a gombot (3, 7.5. ábra) és nyomja le a rögzítő elemet annyira, hogy a szállítási helyzetbe kerüljön (4, 7.5. ábra).

**2-** Emelje fel a vetőgépet.

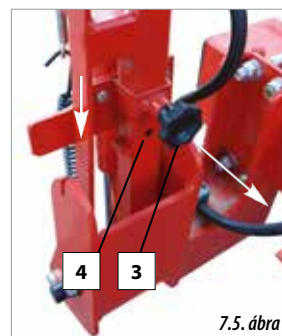
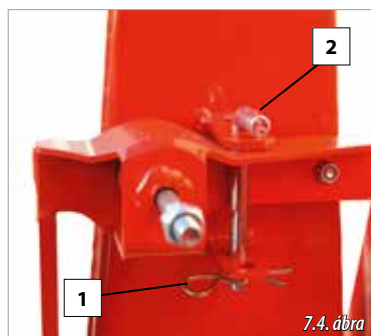

7.4. ábra

7.5. ábra

A **HOSZIRÁNYÚ SZÁLLÍTÓKOSZIVAL SZÁLLÍTOTT** vetőgépek szállítási helyzetbe állítása:

**1-** Csjukja össze a nyomjelzőket. A becsukást követően rögzítse őket becsukott helyzetben az alábbi néhány lépés végrehajtásával. A nyomjelző típusától függően (A vagy B) az alábbiak szerint járjon el:

- A.** Vegye ki a csapszeget (1, 7.1. ábra) és vegye ki a rögzítő kart (2, 7.1. ábra).
- B.** Húzza meg a gombot (3, 7.2. ábra) és nyomja le a rögzítő elemet annyira, hogy a szállítási helyzetbe kerüljön (4, 7.2. ábra).

**2-** Csatlakoztassa le a vetőgépet a traktorról és csatlakoztassa le az összes elektromos és hidraulikus csatlakozókat.

### 7.3 TELESZKÓPOS, VARIANT ÉS VARIANT IDRA VÁZ

A **TELESZKÓPOS, VARIANT, VAGY VARIANT IDRA VÁZZAL FELSZERELT, 3 MÉTERNÉL NEM SZÉLESEBB** vetőgépek szállítási helyzetbe állítása:

**1-** Csjukja össze a nyomjelzőket. A becsukást követően rögzítse őket becsukott helyzetben az alábbi néhány lépés végrehajtásával. A nyomjelző típusától függően (A vagy B) az

alábbiak szerint járjon el:

- A. Tegye be a rögzítő kart (2, 7.4. ábra) és ezután tegye be a csapszeget (1, 7.4. ábra).
- B. Húzza meg a gombot (3, 7.5. ábra) és nyomja le a rögzítő elemet annyira, hogy a szállítási helyzetbe kerüljön (4, 7.5. ábra).

2- Emelje fel a vetőgépet.

3- Csukja össze a teleszkópos vázrészeket (7.6. ábra).



7.6. ábra

## 7.4 ÖSSZECSUKHATÓ VÁZ

Az ilyen típusú vázzal felszerelt összes vetőgép változat szállítható közúton. A vetőgép szállítási helyzetbe állításához az alábbiak szerint járjon el:

1- Hidraulikusan csukja össze a nyomjelzőket.

2- Emelje fel a vetőgépet (7.7. ábra).

3- Csukja össze a vetőgép középső vázrészét (7.8. ábra), kivéve abban az esetben, ha az összezsukható vetőgép FIX középső vázzal van felszerelve, vagy VARIANT MANUAL középső vázzal van felszerelve.

4- Csukja össze a vetőgép oldalsó összezsukható vázrészeit (7.9. ábra).

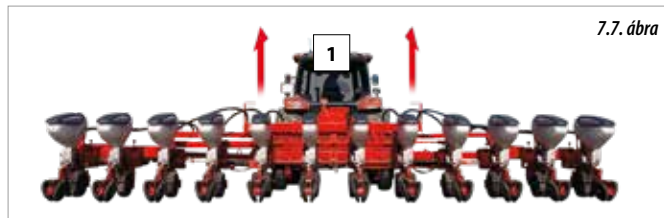

7.7. ábra

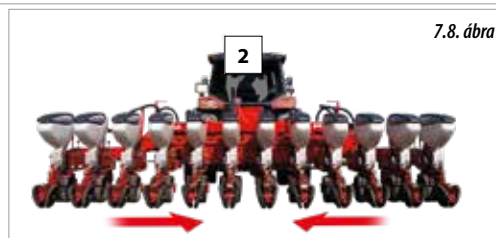

7.8. ábra

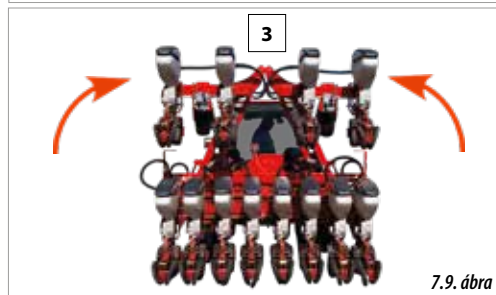

7.9. ábra

## 8. A TARTÁLYOK FELTÖLTÉSE ÉS ÜRÍTÉSE



GONDOSKODJON RÓLA, HOGY A VETŐGÉP ÜRES, TISZTA ÉS SZÁRAZ LEGYEN.



NE TEGYEN IDEGEN TÁRGYAKAT A TARTÁLYBA. A FELTÖLTÉS ELŐTT ELLENŐRIZZE, HOGY NINCSENEK-E VALAMILYEN TÁRGYAK A TARTÁLYBAN, TOVÁBBÁ, HOGY A VETŐMAG ADAGOLÓ NYÍLÁS SZABADON ÁTJÁRHATÓ-E.

### 8.1 FIX VÁZ

A vetőgép vetőelemként 50 literes magtartályokkal van felszerelve. A magtartályok **FELTÖLTÉSÉHEZ** először ellenőrizze, hogy nincsenek-e a tartályokban maradék vetőmagok, majd tölts fel mindegyik magtartályt tanúsítvánnyal ellátott vetőmaggal.



CSAK AZOKNAK A VETŐELEMNEK A MAGTARTÁLYAIT TÖLTSE FEL VETŐ MAGGAL, AMELYEKET HASZNÁLNI IS FOGJA.

A vetőelemek magtartályainak **KIÜRÍTÉSÉT** az alábbiak szerint végezze:

- 1- Kézzel állítsa a leeresztő nyílás a kinyitott helyzetbe (A, 8.1. ábra).
- 2- A magtartály kiürítését követően állítsa vissza a leeresztő nyílást a lezárt helyzetbe (B, 8.1. ábra).

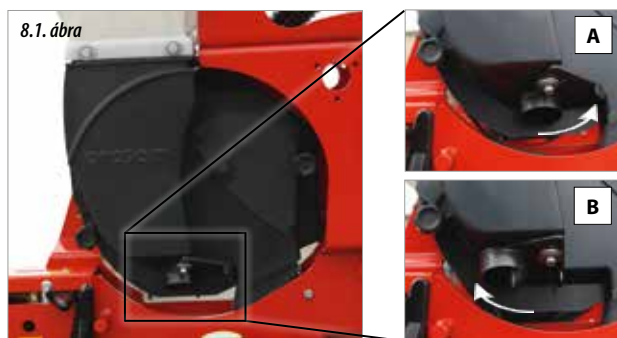

### 8.2 MŰTRÁGYA TARTÁLY

A műtrágya kijuttató berendezéssel felszerelt vetőgépeken 210, 300, 800 vagy 1080 literes tartályok lehetnek (egyetlen tartály térfogata).

A műtrágya tartályok biztonságos és gyors **FELTÖLTÉSE** a legjobb módon **TÖLTŐCSIGÁVAL** végezhető.

Traktor 3-pont függesztéses hidraulikus daru is használható a BIG BAG-ek felemeléséhez a tartályok fölé a feltöltéshez. Ellenőrizze, hogy a tartályba belefér-e a zsák teljes tartalma.

A BIG BAG daruhoz történő rögzítéséhez kövesse a gyártó által mellékelte utasításokat.



A MŰTRÁGYA TARTÁLY FELTÖLTÉSE ELŐTT ELLENŐRIZZE, HOGY NINCSEK-BENNE VALAMILYEN MARADÉK ANYAG. HA VAN, AKKOR ELŐSZÖR A TARTÁLYT KI KELL ÜRÍTENI ÉS KI KELL TISZTÍTANI.



A műtrágya tartályok **KIÜRÍTÉSÉHEZ** csavarja le a tartály alsó részén hátul elhelyezett kupakokat (A, 8.2. ábra).



A MŰTRÁGYA KIJUTTATÓ BERENDEZÉS HASZNÁLATÁT KÖVETŐEN ÜRÍTSE KI ÉS TISZTÍTSA KI A TARTÁLYOKAT (LÁSD A „9.6. A GÉP TISZTÍTÁSA” CÍMŰ BEKEZDÉSBEN).



AMENNYIBEN EZEKET A MŰVELETEKET AZ ELŐBBIEKBEK LEÍRTAKTÓL ELTÉRŐ MÓDON HAJTJÁK VÉGRE, AKKOR A GYÁRTÓ NEM TEHETŐ FELELŐSSÉ EMBEREKET, TÁRGYAKAT, VAGY MAGÁT A VETŐGÉPET ÉRŐ SEMMIFÉLE SÉRÜLÉSÉRT, VAGY KÁRÉRT.

### 8.3 A TALAJFERTŐTLENÍTŐ ÉS /VAGY CSIGAIRTÓ MIKROGRANULÁTUM TARTÁLYOK

A talajfertőtlenítő, vagy csigairtó mikrogranulátum szóró berendezéssel ellátott vetőgépek 28 literes térfogatú talajfertőtlenítő, vagy csigairtó mikrogranulátum tartállyal vannak felszerelve minden két sorhoz.

A mikrogranulátum szóró tartályok **FELTÖLTÉSÉHEZ** először ellenőrizze, hogy nincsenek-e anyagmaradványok a tartályokban. Ha vannak, akkor először ürítse ki és tisztítsa ki a tartályt, mielőtt feltölti.



A TALAJFERTŐTLENÍTŐ, VAGY CSIGAIRTÓ MIKROGRANULÁTUM SZÓRÓ BERENDEZÉS HASZNÁLATÁT KÖVETŐEN ÜRÍTSE KI ÉS TISZTÍTSA KI A TARTÁLYOKAT (LÁSD A „9.6 A GÉP TISZTÍTÁSA” CÍMŰ BEKEZDÉST).



A talajfertőtlenítő, vagy a csigairtó mikrogranulátum tartályok feltöltéséhez használjon létrát.

A talajfertőtlenítő, vagy csigairtó mikrogranulátum tartályok **KIÜRÍTÉSÉHEZ** csavarja le a tartályok hátsó részén alul elhelyezett kupakokat (B, 8.3. ábra).

## 9- KARBANTARTÁS



HIBA ESETÉN AZONNAL ÁLLÍTSA LE A VETŐGÉPET ÉS VEGYE KI A GYÚJTÁSKULCSOT A TRAKTORBÓL. SZÁLLJON KI A TRAKTORBÓL, ÉS SZEMMEL KERESSE MEG A PROBLÉMÁT. VÉGEZZE EL A SZÜKSÉGES BEAVATKOZÁSOKAT A VETŐGÉPEN, MIELŐTT ÚJRAINDÍTTJA.



A KARBANTARTÁSI MŰVELETEKET MEGFELELŐEN FELSZERELT SZERVIZMŰHELYBEN KELL ELVÉGEZTETNI SZAKKÉPZETT SZEMÉLYEKKEL.



SENKI SEM VÉGEZHET JAVÍTÁSOKAT A VETŐGÉPEN A SZÜKSÉGES SZAKKÉPZETTSÉG ÉS ISMERETEK NÉLKÜL. ALAPVETŐ FONTOSSÁGÚ, HOGY SZIGORÚAN BETARTSÁK A JELEN KÉZIKÖNYVBEN RÉSZLETEZETT UTASÍTÁSOKAT. AMENNYIBEN A KÉZIKÖNYV ELVESZNE, KÉRJÜK, HOGY KONZULTÁLJON A VETŐGÉP VISZONTELADÓJÁVAL, VAGY SZAKKÉPZETT SZEMÉLYVEL.



A VETŐGÉPEN ELVÉGZENDŐ KARBANTARTÁSI, VAGY JAVÍTÁSI MŰVELETEK VÉGREHAJTÁSÁHOZ KÖTELEZŐ MEGFELELŐ EGYÉNI VÉDŐFELSZERELÉST VISELNI: VÉDŐCIPŐ ÉS VÉDŐKESZTYŰ, FÜLVÉDŐ, VAGY FÜLDUGÓ, PORVÉDŐ MASZK ÉS VÉDŐSZEMÜVEG.)



NEM AJÁNLOTT LAZA, LÓGÓ RUHÁZATOT VISELNI, MIVEL AZOK A VETŐGÉP MOZGÓ ALKATRÉSZEIN ELAKADHATNAK.

A vetőgépen elvégzendő bármilyen beavatkozás megkezdése előtt nélkülözhetetlen figyelembe venni az alábbi tényezőket:

- A vetőgép karbantartását, vagy javítását sima és kemény talajon kell végezni. Bármilyen beavatkozás megkezdése előtt le kell állítani a traktor motorját és ki kell venni a gyújtáskulcsot.
- A vetőgép felemelésére használt berendezés megfelelő kell legyen az adott művelet végrehajtásához. Kérjük, gondoskodjon az összes biztonsági előírás betartásáról.
- Mindig viseljen megfelelő egyéni védőfelszerelést bármilyen beavatkozás végrehajtása során.
- Ha bármilyen esetben sűrített levegőt használ a vetőgép tisztításához, vagy festékszórót a vetőgép bármely részének festéséhez, akkor viseljen védőszemüveget és védőmaszkot.
- Ha bármilyen beavatkozást kell végezni a vetőgépnél olyan részen, amely 1,5 méternél magasabban van a talajtól, akkor ellenőrizze, hogy el tudja-e érni ezt a részt a vetőgép megközelítési pontjain (a vetőgép létrája) keresztül. Ha erre nincs lehetőség, akkor használjon az érvényes biztonsági előírásoknak megfelelő létrát, vagy állványt.
- Az üzemanyag és kenőanyagok bőrrel való hosszú idejű és/vagy ismétlődő érintkezése káros. Amennyiben ezek a termékek véletlenül szembe, vagy más érzékeny testrészre kerülnek, akkor mossa le az alaposan bő vízzel. Lenyelés esetén azonnal forduljon orvoshoz.

## 9.1 AZ ÁTVIZSGÁLÁSOK GYAKORISÁGA

Az átvizsgálásoknak az alábbiakban ismertetett gyakorisága tájékoztató jellegű. A vetőgép alkalmazási körétől, használatának intenzitásától, a környezeti felvételektől, a hőmérséklettől, az időjárási viszonyoktól, stb. változhatnak.

### - A VETÉSI SZEZON KEZDETE ELŐTT:

Ellenőrizze a vetőgép általános működőképességét. Az alábbi ellenőrzést üres magtartályokkal végezze el.

Ellenőrizze, hogy a vetőgép műanyag alkatrészei jó állapotban vannak-e. A természetes előregedés, vagy rágcsálók kártétele miatt ezek az alkatrészek károsodhatnak.

Ellenőrizze a mechanikai alkatrészek megfelelő állapotát és korróziómentességét.

Tisztítsa meg a vetőgép folyamatosan vetőmaggal érintkező alkatrészeit, mint pl. a magtartályok és a magadagoló szerkezetek.

Ellenőrizze a vetőgép lámpáinak megfelelő üzemképességét.

Ellenőrizze, hogy nem szivárognak-e a hidraulika rendszer csatlakozói és vezetékai.

### - IDŐSZAKOSAN:

A vetőgép vizes mosása előtt ellenőrizze, hogy nem maradt-e vetőmag, vagy műtrágya a tartályokban, vagy az adagoló szerkezetekben. A vetőgép mosását követően járassa meg néhány percig a ventilátort, hogy távozzon a nedvesség a vetőelemekből és a vákuum rendszer csöveiből.

Ellenőrizze az összes csavar megfelelő állapotát, különösen azokat, amelyek érintkeznek a talajjal. Húzzon meg minden egyes csavart és anyát.

Ellenőrizze, hogy az adagoló szerkezetekben és a vákuum rendszerben nincsenek-e anyagmaradványok (mint pl. vetőmag, műtrágya, por, stb.). az idegen anyagok a vákuum rendszerben károsíthatják a rendszert.

### - A VETÉSI SZEZON BEFEJÉZÉSÉT KÖVETŐEN:

Alaposan mossa le a vetőgépet bő vízzel, ügyelve arra, hogy ne maradjon vetőmag, műtrágya, vagy más anyagok a tartályokban, adagoló szerkezetekben, csövekben. Különösen alaposan mossa le a vetőgépnél azon alkatrészeit, amelyek vegyszerekkel érintkeznek.

Végezze el a vetőgép mozgó alkatrészeinek alapos kenését (lásd a „9.2. ZSÍRZÁS ÉS OLAJJOZÁS” című bekezdést).

Fesse le az összes olyan fém alkatrészt, amely kopás miatt elvesztette a festését.

A vetőgép szakszerű tárolásához takarja le ponyvával, és tartsa száraz helyen.

Alaposan vizsgálja át a vetőgép összes alkatrészét és cserélje ki a sérült, vagy kopott alkatrészeket.



TARTSA TISZTÁN A VETŐELEMEEKET. A TALAJ, KÖVEK, NÖVÉNYI MARADVÁNYOK STB. FELHALMOZÓDÁSA ELTÖMÍTHETI A VETŐMAG CSÖVEKET.

A vetőgép gondos karbantartása biztosítja a megfelelő működést és a hosszú élettartamot.



EZEKNEK A MŰVELETEKNEK AZ ELVÉGZÉSE ELŐTT ÁLLÍTSA LE A TRAKTOR MOTORJÁT ÉS VEGYE KI A GYÚJTÁSKULCSOT.

Az alábbi táblázatban a vetőgépen elvégzendő karbantartási műveletek olvashatók feltüntetve a gyakoriságukat is:



A HASZNÁLAT ELSŐ 10 ÜZEMÓRÁJÁT KÖVETŐEN HÚZZA MEG A VETŐELEMEKET, A 3-PONTOS FÜGGESZTŐVÁZAT, A KERÉKEKET ÉS A NYOMJELZŐ TARTÓKAT RÖGZÍTŐ ÖSSZES CSAVART..

A VETŐGÉP RÉSZE	ELVÉGENDŐ MŰVELET	ÜZEMÓRÁK SZÁMA			
		20	50	100	500
<b>A gép alkatrészei</b>	Az összes alkatrész zsírzása	•	•		
<b>Ventilátor</b>	A hajtósíj feszesség beállítása (a mechanikus meghajtású ventilátorral felszerelt modelleken)				•
<b>Talajke-rekek</b>	A gumiabroncsok nyomásának ellenőrzése			•	
	Az erőátvitel nyíró csapszegének cseréje				•
<b>Lánchajtás</b>	A hajtóláncok kenése		•		
	A hajtóláncok feszességének ellenőrzése				•
<b>Magadagoló szerkezet ház</b>	A hajtóláncok kenése			•	
<b>Hajtómű</b>	Olajcsere	5-évente			

A vetőgép alábbi alkatrészeit kell zsírozni:

- Nyomjelzők (9.3. ábra).
- A talajkerekek perselyei (9.4. ábra).
- Az erőátvitel minden alkatrésze (9.5. ábra).
- A vetőelemek minden alkatrésze (9.6. ábra).
- Az összes kardántengely és a kardántengely műanyag tengelyei (9.7. ábra).

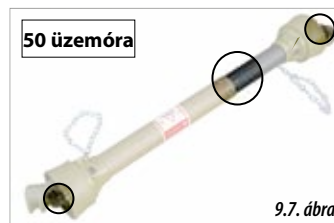
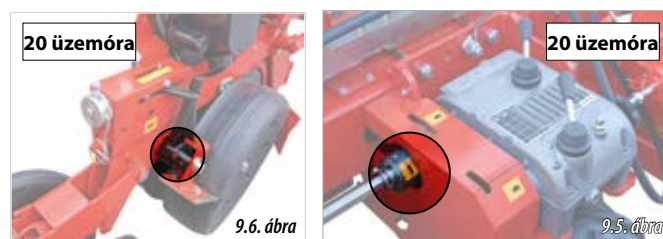

EZEN ALKATRÉSZEK ZSÍRZÁSÁHOZ MINDIG SŰRŰ KALCIUM BÁZISÚ GÉPZSÍRT HASZNÁLJON.



A VETŐGÉP BIZONYOS ALKATRÉSZEINEK ZSÍRZÁSÁT 50 ÜZEMÓRÁNKÉNT KELL ELVÉGEZNI (LÁSD A „9.1. KARBANTARTÁSOK GYAKORISÁGA” CÍMŰ BEKEZDÉSBEN). A ZSÍRZÁSI GYAKORISÁGOK FIGYELMEN KÍVÜL HAGYÁSA A VETŐGÉP KÁROSODÁSÁHOZ VEZETHET.

## 9.2 ZSÍRZÁS ÉS OLAJOZÁS

A vetőgép összes nem festett fém alkatrésze ki van téve a környezeti és időjárási hatásoknak, amelyek korróziót okozhatnak. Ezen okból kifolyólag fontos ezeknek az alkatrészeknek a zsírzása és olajozása.

A vetőgép bizonyos alkatrészein az alábbi matricák találhatók, amelyek azt jelzik, hogy az adott alkatrészt meg kell ZSÍROZNI (9.1. ábra), vagy meg kell OLAJOZNI (9.2. ábra).

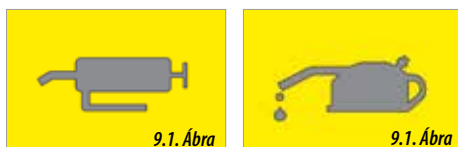

A VETŐGÉP OLAJOZÁSA, VAGY ZSÍRZÁSA ELŐTT MOSSA LE A GÉPET A FELTAPADT TALAJMARADVÁNYOK ELTÁVOLÍTÁSÁHOZ (LÁSD A „9.6. A GÉP TISZTÍTÁSA” CÍMŰ BEKEZDÉSBEN).

Az alábbi részegységek mindegyik hajtóláncát MEG KELL OLAJOZNI:

- Az automata hajtóművel ellátott modellváltozatok hajtóműve (9.8. ábra).
- A nem automata hajtóművel ellátott modellváltozatok hajtóláncai (9.9. ábra).
- A talajfertőtlenítő/csigairtó mikrogranulátum szóró berendezések erőátviteli (a 9.10. ábra és a 9.11. ábra).
- Mindegyik vetőelem hajtóláncai (9.12. ábra).

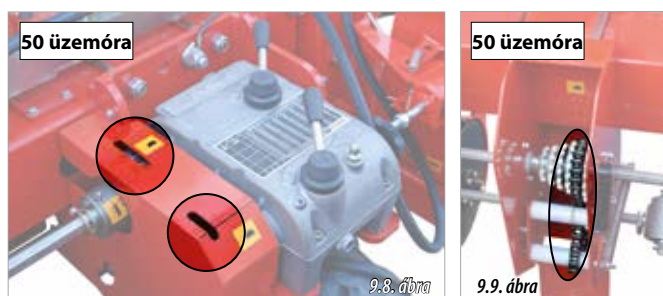

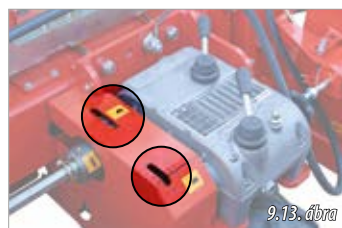
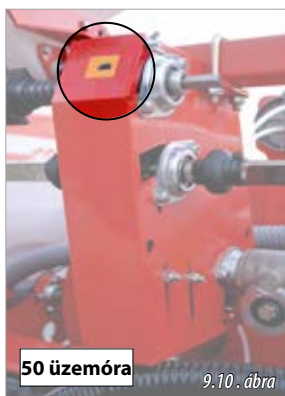

MINDIG CSÚCSMINŐSÉGŰ KENŐOLAJT HASZNÁLJON A MEGBÍZHATÓ KENÉS ÉRDEKÉBEN.

Minden görgős láncot alaposan meg kell olajozni a vetési szezon befejezésekor, valamint a vetőgép hosszabb idejű tárolását követően.

Bizonyos védőburkolatokon szerviznyílások találhatók, amelyeken keresztül elvégezhető a hajtóláncok kenése (9.13. ábra). Amikor ezeken a szerviznyílásokon keresztül végzi a hajtóláncok kenését, akkor emelje fel a vetőgépet és forgassa az erőátvitelt a talajkerekek kézi forgatásával. Gondoskodjon róla, hogy a kenőanyag a hajtólánc minden részébe bejusson. Azonban ajánlott először leszerelni a védőburkolatokat, megolajozni a láncokat, majd visszaszerelni a védőburkolatokat. Ezáltal ellenőrizhető, hogy a kenés maradéktalanul megtörtént.

### 9.3 VENTILÁTOR



TARTSA TISZTÁN AZ ÖSSZES LEVEGŐ KIMENETET.



A VETÉSI SZEZON KEZDETE ELŐTT ELLENŐRIZZE A LEVEGŐ RENDSZER JÁRATAINAK MEGFELELŐ ÁLLAPOTÁT.

#### Mechanikus ventilátorok

Ellenőrizze a hajtósíj állapotát, mivel a természetes kopás miatt meglazulhat.

A hajtósíj élettartamának meghosszabbítása érdekében feszítő rendszerrel van felszerelve. Ennek beállítását az alábbiak szerint végezze:

- 1- Lazítsa meg a szárnyas anyákat (1, 9.14. ábra) a hajtómű védőburkolatának (2, 9.14. ábra) eltávolításához.
- 2- Lazítsa meg a síjfeszítő négy anyáját (3, 9.14. ábra).
- 3- Forgassa a csavart (4, 9.14. ábra) a hajtósíj feszességének beállításához.

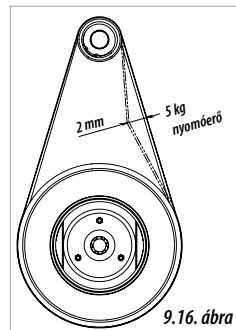
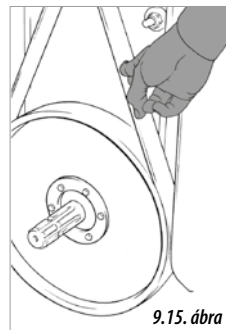
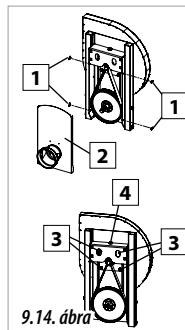

A VENTILÁTOR HAJTÓSÍJ FESZESSÉG ELLENŐRZÉSÉHEZ NYOMJA BE A SZÍJAT (9.15. ÁBRA). ELLENŐRIZZE, HOGY A SZÍJFESZESSÉG OPTIMÁLIS-É ÚGY, HOGY 5 KG ERŐVEL BENYOMJA A SZÍJTÁRCSÁK KÖZÖTT FÉLTÁVOLSÁGON. HA A FESZESSÉG OPTIMÁLIS, AKKOR A HAJTÓSÍJ 2 MM-T KELL BELŐGJON 5 KG ERŐVEL BENYOMVA (9.16. ábra).

- 4- Húzza meg az anyákat (3, 9.14. ábra) a síjtárcsa rögzítéséhez.
- 5- Tegye vissza a védőburkolatot és szorítsa meg a szárnyas anyákat (1, 9.14. ábra).

#### Hidraulikus ventilátorok



FOLYAMATOSAN GONDOSKODJON A HIDRAULIKUS CSATLAKOZÁSOK MEGFELELŐ ÁLLAPOTÁRÓL. A NAGY NYOMÁSÚ HIDRAULIKAOLAJ SÚLYOS SZEMÉLYI SÉRÜLÉSEKET OKOZHAT. A HIDRAULIKA RENDSZER NYOMÁSVESZTÉSE MIATT A VETŐTÁRCSÁKON NEM LESZNEK VETŐMAGOK.

### 9.4 HAJTÓLÁNC

Az erőátvitel összes hajtóláncát megfelelő kenéssel kell ellátni az optimális működés érdekében.

A legtöbb hajtólánc típus rugós **AUTOMATA FESZÍTŐVEL** van ellátva. Ezen okból kifolyólag nincs szükség a hajtóláncok feszességének kézi beállítására (9.17. ábra).

Azonban bizonyos hajtóláncokon **FIX LÁNCFESZÍTŐK** találhatók (9.19. ábra), amelyek feszességét kézzel kell beállítani az alábbiak szerint:

- 1- Szerelje ki a rögzítő csavarokat (1, 9.18. ábra) a védőburkolatok eltávolításához.
- 2- Két villáskulccsal lazítsa meg a feszítőket (9.20. ábra).
- 3- Nyomja a feszítőket a lánc felé a megfelelő feszesség eléréséig.





ELLENŐRIZZE A VETŐGÉP ÖSSZES HAJTÓLÁNCÁNAK MEGFELELŐ FESZESSÉGÉT. AMENNYIBEN VALAMELYIK HAJTÓLÁNC FESZESSÉGE NEM MEGFELELŐ, AKKOR ELLENŐRIZZE A LÁNC ÁLLAPOTÁT, ÉS SZÜKSÉG ESETÉN CSERÉLJE KI.



RENDSZERESEN VÉGEZZE EL A HAJTÓLÁNCOK KENÉSÉT (LÁSD A „9.2. ZSÍRZÁS ÉS OLAJOZÁS” CÍMŰ BEKEZDÉSBEN).

## 9.5 AUTOMATA HAJTÓMŰ

Rendszeresen ellenőrizze a hajtómű olajsintjét a nívón keresztül (1, 9.21. ábra).



A HAJTÓMŰ OLAJSZINTJE AKKOR OPTIMÁLIS, AMIKOR ELÉRI A NÍVÓ KÖZEPÉT (9.22. ÁBRA).

A hajtómű ház olajjal való feltöltését az alábbiak szerint végezze:

- 1- Csavarja le a kupakot (2, 9.21. ábra).
- 2- Töltse fel a hajtómű házat az előírt szintre. Ellenőrizze az olajsintet a nívón keresztül (1, 9.21. ábra).
- 3- Csavarja vissza a kupakot.

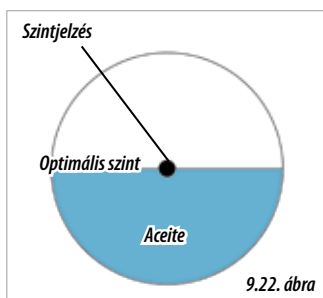

A HAJTÓMŰ OLAJAT AJÁNLOTT 5-ÉVENTE LECSERÉLNI FÜGGETLENÜL ATTÓL, HOGY A VETŐGÉPET MENNYIRE INTENZÍVEN HASZNÁLTÁK. AZ OLAJ CSERÉJE SORÁN MINDIG SAE 30 FOKOZATÚ HAJTÓMŰ OLAJAT HASZNÁLJON (HOZZÁVETŐLE-

GESEN 2 LITER).

## 9.6 A VETŐGÉP TISZTÍTÁSA

A vetőgép tisztítását vízzel, lehetőleg magasnyomású mosóval ajánlott elvégezni. Zsírzás, vagy olajozás előtt várja meg, amíg a vetőgép megszárad a fém alkatrészek korróziójának megelőzése érdekében.

A vetőgép mosását követően néhány percre kapcsolja be a ventilátort, hogy az összes nedvesség távozzon a vetőelemekből és a vákuum rendszerből.

Előfordulhat, hogy a munkavégzés során bizonyos idegen anyagok szorulnak a vetőgép bizonyos alkatrészeibe, mint pl. a műtrágya csoroszlyák és a vető csoroszlyák közé. Ellenőrizze, hogy ezek a tárcsák szabadon forognak-e. Máskülönből szerelje szét az adott alkatrészt és távolítsa el az idegen tárgyat.



A MAGTARTÁLY MINDEN EGYES SÚRÍTETT LEVEGŐS TISZTÍTÁSA SORÁN VISELJEN MEGFELELŐ EGYÉNI VÉDŐFELSZERELÉST (LÁSD A „9. KARBANTARTÁS” CÍMŰ FEJEZETET).



**FONTOS:** MINDIG TARTSA TISZTÁN A LEVEGŐ TARTÁLYOKAT (1, 9.23. ÁBRA) ÉS RENDSZERESEN ELLENŐRIZZE EZEK JÓ ÁLLAPOTÁT.



AZ ÖSSZECSUKHATÓ VÁZZAL FELSZERELT VETŐGÉP VÁLTOZATOKON TISZTÍTSA KI A FŐ LEVEGŐ TARTÁLYT (1, 9.24. ÁBRA) ÉS AZ ÖSSZECSUKHATÓ VÁZ SZÁRNYAK LEVEGŐ TARTÁLYAIT (2, 9.24. ÁBRA) EGYARÁNT. EZT A MŰVELETET CSAK A VETŐGÉP SZÉTNYITOTT ÁLLAPOTÁBAN VÉGEZZE (9.24. ÁBRA).

A levegő tartályok tisztítását az alábbiak szerint végezze:

- 1- Szerelje le a csavarokat és az anyákat a levegő tartályok végéről (1, 9.25. ábra), majd vegye le a végzáró fedeleket.
- 2- Sűrített levegővel fújassa ki a levegő tartályokat.
- 3- Tegye vissza a végzáró fedeleket, és rögzítse őket a csavarokkal és anyákkal.



ELLENŐRIZZE A VÉGZÁRÓ FEDELEK MEGFE-



LELŐ RÖGZÍTÉSÉT. HA SZÜKSÉGES, SZILIKONNAL TÖMÍTSE A FEDELEKNEK A LEVEGŐ TARTÁLYALYAL ÉRINTKEZŐ FELÜLETÉT.

Az ÖSSZECSUKHATÓ vázzal felszerelt vetőgépeken az összecsuksukható szárnyak levegő tartályait is meg kell tisztítani. A tisztítást az alábbiak szerint végezze el:

- 1- Szerelje le a fő levegő tartályt a váz szárnyak levegő tartályával összekötő csöveket (A, 9.24., vagy 9.26. ábra).
- 2- Csavarja le a váz szárnyak levegő tartályainak alsó kupakját (B, 9.26. ábra).
- 3- Sűrített levegővel fújassa ki a váz szárnyak levegő tartályait a 9.26. ábrán feltüntetett nyilakkal jelzett irányban.
- 4- Csavarja vissza az alsó kupakot (B, 9.26. ábra) és csatlakoztassa vissza a szívócsövet (A, 9.26. ábra).

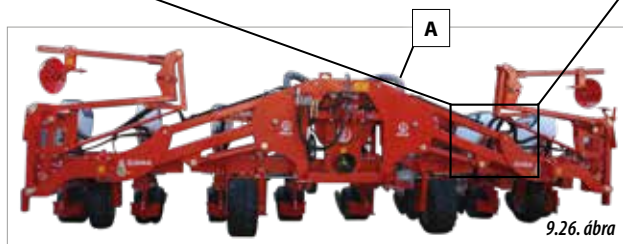
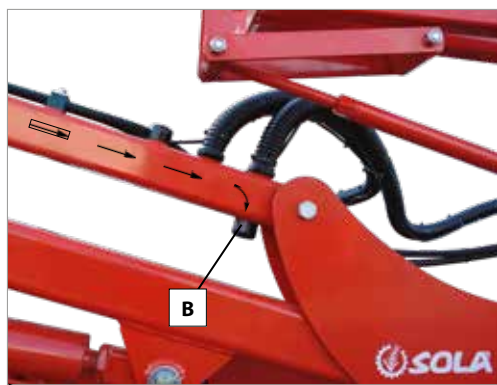

## 9.7 CSAVAROK

A használat első 10 üzemórája után ellenőrizni kell a vetőgép alkatrészeit rögzítő összes csavar meghúzását és szükség esetén meg kell húzni. Különösen ellenőrizze a vetőelemek, a 3-pontos rögzítőváz, a kerekek és a nyomjelzők tartóinak rögzítő csavarjait.

## 9.8 GUMIABRONCSOK NYOMÁSA

A vetőgéppel történő munkavégzés megkezdése előtt ellenőrizze a gumiabroncsok nyomását.

GUMIABRONCS TÍPUS	LEVEGŐNYOMÁS (bar)
6,5/80 - 15 4PR	1,5
23x8,50 - 12" 4PR	1,5
23x8,50 - 12" 6PR	2
23x8,50 - 12" 8PR	2,5
23x10,50 - 12" 4PR	1,5
23x10,50 - 12" 8PR	2,5
26x12 - 12" 8PR	2,5



**SOLÀ MEZŐGAZDASÁGI GÉPEK, S.L.**

Ctra. de Igualada, s/n. Apdo. Correos, 11

08280 CALAF (Barcelona) **SPANYOLORSZÁG**

**Tel. 34 93 868 00 60\***

Fax. 34 93 868 00 55

**[www.solagrupo.com](http://www.solagrupo.com)**

e-mail: [sola@solagrupo.com](mailto:sola@solagrupo.com)

